



İMMİB 2006

ENDÜSTRİYEL TASARIM YARIŞMALARINI KATALOĐU
CATALOG OF INDUSTRIAL DESIGN COMPETITIONS



Yayınlayan / Published By

İMMİB
İstanbul Maden ve Metaller İhracatçı Birlikleri
Genel Sekreterliği

The General Secretariat of Istanbul Mineral
And Metals Exporters' Association

Adres / Adresses

Çobançeşme Mevkii, Sanayi Cad. Dış Ticaret Kompleksi A Blok
34197 Yenibosna - Bahçelievler / İstanbul - Türkiye
Tel: +90 212 454 00 00 Fax: +90 212 454 00 01
www.immib.org.tr

Yayına Hazırlayan / Editorial - Design

Post Production
www.postproduction.com.tr
+90 212 264 4350

Baskı / Printed By

Scala Matbaası
+90 212 281 62 00

2006

İMMİB 2006

ENDÜSTRİYEL TASARIM YARIŞMALARI KATALOĞU
CATALOG OF INDUSTRIAL DESIGN COMPETITIONS



TASARIMDA NEREDEYİZ?

Bu soruyu yalnızca tasarımcıların birbirine sorduğu dönemleri çoktan geride bırakmış olmamız gerekmektedir. Zira küresel rekabette şartlar, gün geçtikçe daha da karmaşık ve zor bir hale gelmiş ve ihracatçı firmalarımız, fiyat yoluyla rekabetin ihracatta sürdürülebilir bir model olmadığını fark etmiştir.

Küresel alanda hüküm süren yeni rekabet koşullarında başarılı olmanın şartlarından en önemlileri ise markalaşarak, farklılık yaratmak suretiyle katma değeri yüksek ürünler üretmek ve bunları pazarlayabilmektir. Bu yolda elimizde bulunan en etkin aracın tasarım olduğu, herkesçe bilinen bir gerçektir. Buradan da anlaşılabilir gibi, dünya pazarlarıyla rekabet edebilmenin yolu, takım oyununu doğru kurmak ve başarıyla sürdürmekten geçmektedir. İhracatçıların ve tasarımcıların bir arada yer aldıkları bu takımı kurmak ve geliştirmek için ise tasarım yarışmaları eşsiz platformlardır.

Bu çerçevede, İstanbul Maden & Metaller İhracatçı Birlikleri (İMMİB) ile Endüstriyel Tasarımcılar Meslek Kuruluşu işbirliğinde, Türkiye'ye yeni markalar, yeni tasarımlar kazandırmak amacıyla, geçtiğimiz sene ilki düzenlenen İMMİB Endüstriyel Tasarım Yarışmaları, tasarımcıların yoğun ilgisiyle karşılanmıştır.

2006 yılında kapsamı genişletilerek, metal mutfak eşyaları, plastik ev eşyaları, elektrik-elektronik ve kozmetik-ambalaj sektörlerine yönelik olarak düzenlenen yarışmalara, 4 ayrı kategoride toplam 391 eser basvurmuştur.

Söz konusu yarışmaların, tasarımcılarımızca bu yıl da yoğun ilgiyle karşılanmış olması, bizi hem sevindirmiş hem de bu yarışmaları geleneksel hale getirerek, sektörün önde gelen yarışmaları arasında yer almalarını sağlama yolunda olan azmimizi pekiştirmiştir.

TAHSİN ÖZTİRYAKI

İstanbul Demir ve Demir Dışı Metaller
İhracatçıları Birliği Yönetim Kurulu Başkanı



WHERE DO WE STAND IN THE FIELD OF DESIGN?

Those times when only the designers asked this question to each other should be long over by now since conditions in global competition have become more complex and challenging every day and our exporter companies have realized that competing via prices is not a sustainable model for exportation.

The most important requirements for succeeding in the competition conditions that rule in the global field include producing goods with high added value by branding and creating difference and being able to market these goods. The fact that the most efficient tool we have on the road that leads to achieving this is design is well-known. As it may be seen from this, competing with world markets may be facilitated by building the team game correctly and carrying out the game successfully. Design competitions are unequalled platforms for building and improving this team in which exporters and designers take part together.

Within this framework, IMMIB Industrial Design Competitions that were organized for the first time last year with the cooperation of Istanbul Mineral and Metals Exporters' Association (IMMIB) and Society of Turkish Industrial Designers in order to provide Turkey with new brands and designs, received a great amount of attention from the designers.

A total of 391 works in 4 categories have applied for the contests whose scopes were enlarged in 2006 in such a way to include metal kitchen appliances, plastic home appliances, electrical-electronics and cosmetics-packaging sectors.

The fact that the competitions in question received great interest from our designers this year again has both pleased us and reinforced our determination in providing these competitions with a traditional nature and ensuring that they are included among the leading competitions of the sector.

TAHSİN ÖZTİRYAKI

**Istanbul Ferrous and Non-Ferrous Metals Exporters' Association
Board Chairman**



TASARIM; HAYALDEN GERÇEĐE ULAŐMAK

Dünya piyasalarında rekabet eden işletmeler, her geçen gün yeni stratejiler uygulamakta, uyguladıkları stratejileri ar-ge çalışmaları ile destekleyerek, üretime yansıtılmaktadır. Ar-ge çalışmalarında maliyet ve kalite optimizasyonunu sağlayabilen firmalar, dış pazarlarda boy göstererek, ülke ihracatını çok yüksek düzeylere çıkarabilmektedir. Öte yandan ülke ekonomilerinin ilici gücü diyebileceğimiz ihracat ise, ihtiyaçlara cevap verebildiđi, kaliteyi ve güveni ifade eden markalaşma unsurunu yakalayabildiđi sürece gelişecek ve rekabet edebilir duruma gelecektir.

Markalaşma, rekabette önemli unsurlardan biridir. Kaliteyle birlikte daha yüksek kar marjları elde edebilmek markalaşmakla mümkündür. Yakın geçmişte Asya ülkelerine AB ve ABD tarafından uygulanan kotaların kısmen kalkması, ucuz ve standart ürünlerde rekabetin zorlaşması ile paralel olarak markalı ve katma değeri yüksek ürünlerin üretimi konusunda ciddi çalışmalar yapılması gerekliliđini ortaya çıkarmıştır. Kendi markasını yaratamayan, özgünlükten, yenilikten uzak firmaların uluslararası piyasalarda tutunması çok zor görülmektedir.

Özgün endüstriyel tasarım, hızla artan ve değışen tüketim taleplerini karşılayabilmek için zorunlu bir hale gelmiştir. Benzer ürünler arasında kullanılabilirlik, estetik faktörü daha iyi olan ürünler tercih edilmektedir. Müşteri odaklı çalışan şirketlerin ürünleri, müşteriyi tatmin edecek yönde sürekli yenilenmektedir. Alışveriş merkezlerinde, satılan ürünlerin sayısı ve çeşidinin fazla olması, müşterilerin ürünleri tek tek incelemeye vakitlerinin olmaması, tasarımın gerekliliđini ortaya koymaktadır.

2006 İMMİB Endüstriyel Tasarım Yarışmaları, bu anlamda, tasarım heyecanını içinde duyan insanları ortaya çıkarmayı, ihracatçılarımıza yeni fikirler vermeyi ve tasarım faaliyetlerine verilen önemin artmasını amaçlamıştır. Bu sene yapılan yarışma, geçen seneye göre hem kategori hem de katılım sayısı olarak iki katı gelişme göstermiştir. Yarışmamızın önümüzdeki senelerde de gelişmeye devam edeceğine inanıyoruz.

Ülkemizin çağdaş ve modern sanayi ülkesi olması, hayallerin somut gerçeklere dönüşmesi ile mümkündür. Tasarım, bu hedefe ulaşmada kullanılabilir en önemli araçlardan birisidir. Endüstriyel tasarım yarışmalarına katılma cesareti ve azmini gösteren değerli tasarımcılarımıza, verdikleri emekten ötürü teşekkür ederim.

TURGUT DOYRAN

**İSTANBUL KİMYEVİ MADDELER VE MAMULLERİ İHRACATÇILAR BİRLİĐİ
YÖNETİM KURULU BAŐKANI**



DESIGN; FROM DREAMS TO REALITY

Companies that compete in world markets implement new strategies every day and launch in production these implemented strategies through reinforcing them by research and development activities. The companies that are able to establish cost and quality optimization in research and development activities show themselves off in overseas markets and raise the export level of the country greatly. On the other hand, exports, playing a dynamic role in economies will develop and be able to meet competition on the condition that it meets the requirements and realizes the branding factor that expresses quality and trust.

Brand name is one of the important factors of competition. Obtaining higher margins of profit along with quality is only possible by branding. Recent partial revoke of quotas which had been implemented by EU & USA to Far Asian economies, has brought that it's an important necessity to produce high value-added products with their own brand name to compete with cheap and highly standardised products. It seems that surviving in international markets will be very hard for companies that fail to create their own brands and that stay away from originality and innovation.

Peculiar Industrial design has become almost mandatory for meeting the rapidly increasing and changing consumption demand. Products with better practicability and aesthetics factors are chosen among similar ones. The products of customer-oriented companies are constantly being renewed in such a way to please the customers. The increased number and diversity of products sold in shopping malls and the fact that customers do not have the time to examine all products one by one display the need for design.

Within this context, 2006 IMMIB Industrial Design Competitions aim to reveal the individuals who feel the design enthusiasm deep inside, to provide our exporters with new ideas and to increase the importance attributed to design activities. The competitions that are organized this year have been expanded twice as much compared to the previous year's competition in terms of both the categories and participation. We believe that it will continue to improve in the coming years.

Our country will become a contemporary and modern industrial country when dreams turn into concrete realities. Design is one of the most effective tools to achieve this aim. I would like to thank our esteemed designers who demonstrate the courage and determination to take part in the industrial design contest for their efforts.

TURGUT DOYRAN

**ISTANBUL CHEMICALS AND CHEMICAL PRODUCTS EXPORTERS' ASSOCIATION
BOARD CHAIRMAN**



TASARIM YOLUYLA REKABET

Türkiye'nin elektronik sektöründe çok iyi bir yerde olduğu ve dünya devletleriyle rekabet edecek güce sahip olduğu herkesçe bilinen bir gerçektir. Bunun arkasında yatan en önemli neden, Türk elektrik-elektronik sektörü ihracatçılarının, tasarımın dünya rekabetinde "fark yaratarak öne geçme" yolunda en önemli araçlardan biri olduğunun farkına oldukça erken bir zamanda varmış olmalarıdır.

Önümüzdeki 10 yıl içinde dünyada 3 elektronik üssün kalması öngörülmekte olup, Avrupa'nın en büyük 3 firmasına sahip olan Türkiye de, bu ülkelerden biri olarak gösterilmektedir. Bütün bu gelişmeler, elbette tesadüfi değildir. Vizyoner çalışma anlayışı ile sektör, bu günlere, uzun yıllar süren yorucu çalışmalar sonucunda ulaşmıştır.

Tasarım alanında, önlerinde daha gidilecek oldukça uzun bir yol olduğunun bilincine varan Türk elektrik-elektronik sektörü üreticileri, ihracatçıları ve diğer ilgili kişiler, bu konuda, IMMIB 2006 Endüstriyel Tasarım Yarışmaları'nın önemli bir adım olduğunu düşünmektedirler.

Bu çerçevede, geçen sene ilki gerçekleştirilen söz konusu yarışmanın, bu sene kapsamı genişletilmiştir. Elektrik-elektronik kategorisinde; küçük ev, mutfak, kişisel bakım ürünleri ve aydınlatma alt kategorileri yarışmaya dahil edilmiştir.

Tasarımcılarımızın en fazla ilgi gösterdikleri sektör olan Elektrik-Elektronik sektörü, bu doğrultuda yapılacak olan çalışmalara katkı sağlamaya kararlıdır.

Sonuç olarak bu yarışmanın, Türkiye'nin Tasarım Stratejisinin oluşumunda önemli bir yer oluşturacağına ve yıllar içinde daha da gelişerek, ülkemizin geleceğini aydınlatacağına inanıyorum.

GÖKSEN KÖREZLİOĞLU
İSTANBUL ELEKTRİK-ELEKTRONİK İHRACATÇILARI BİRLİĞİ
YÖNETİM KURULU BAŞKANI



COMPETITION BY DESIGN

It is a well-known fact to everyone that Turkey holds a very good position in the electronics sector and has the power to compete with the giant forces of the world. The most important reason underlying this fact is that the Turkish electrical-electronics sector exporters have recognized at a very early time that design is one of the most significant tools that lead to "forging ahead by creating difference" in global competition.

It is predicted that there will be 3 electronic bases in the world during the next ten years and Turkey, who owns the 3 of the largest companies of Europe, is considered to be one of these bases. All these developments are certainly not due to simple coincidences. With its visionary perception of working the sector has come to this point as a result of hard and tiresome work that took many years.

Turkish electrical-electronics sector manufacturers, exporters and other related people, who have comprehended that there is still a long way to go in the field of design, believe that IMMIB 2006 Industrial Design Competitions constitute a very important step concerning this matter.

Within this framework, the scope of the competition which that was first organized last year has been enlarged this year. In the electrical-electronics category subgroups of small home appliances, kitchen, personal care products and lightning have been included in the competition.

The Electrical-Electronics sector, which has been subject to utmost interest by our designers, is determined to contribute to the works to be done in this direction.

Consequently, I believe that this competition will constitute a significant place in the establishment of the Design Strategy of Turkey and that it will enlighten the future of our country by developing even more over the years to come.

GÖKSEN KÖREZLIOĞLU
ISTANBUL ELECTRICAL-ELECTRONICS EXPORTERS' ASSOCIATION
BOARD CHAIRMAN



KÜRESEL REKABETTE ALTIN ANAHTAR – TASARIM

Bilindiği gibi, son yüzyılda teknolojiye, haberleşmede ve taşımacılıkta yaşanan baş döndürücü gelişmeler, küreselleşmeyi de beraberinde getirmiştir. Üretim ve pazarlama süreçlerinin dünyanın dört bir yanına dağıldığı günümüzde, rekabet de aynı hızla yayılmaktadır. Bu çerçevede, firmalarımızın sadece ülke sınırları içinde değil, dünya çapında rekabet etmeleri ve küresel bazda gün geçtikçe ağırlaşan rekabet koşullarıyla başa çıkmaları gerekmektedir.

Bu bağlamda firmaların izlemeleri gereken yollardan en önemlisi ise, herkesin malumu olduğu üzere, markalaşmadır. Bu oldukça zorlu bir süreçtir, zira dünya üzerinde benzer ürünü üreten firmalar arasında fark yaratmak, kalitesiyle olduğu kadar tasarımlarıyla öne çıkmak yoluyla olur. İşte bu noktada tasarımın önemi kendisini göstermektedir. Dünya devleriyle yarışırken, firmalarımızın rekabette atılım yapma şansını yakalamaları, ancak tasarım kartını yerinde ve doğru kullanmaları yoluyla gerçekleştirilebilir.

Bu kapsamda, Birliğimiz ile Endüstriyel Tasarımcılar Meslek Kuruluşu (ETMK) işbirliğinde ihracatçı firmalarımızın yurtdışı pazarlardaki rekabet gücünü artırmak, Türkiye'ye yeni markalar, yeni tasarımlar kazandırmak amacıyla, Endüstriyel Tasarım Yarışmaları düzenlenmektedir. Metal mutfak eşyaları ve plastik ev eşyaları kategorilerinde olmak üzere, ilki 2005 yılında düzenlenen endüstriyel tasarım yarışmalarının, bu yıl kapsamı genişletilerek, elektrik-elektronik ve kozmetik-ambalaj sektörleri de eklenmiştir.

Bu yarışmaya katılan tüm eserler, üye firmalarımız tarafından satın alınabilecek ve şartnamemizde de belirtildiği üzere satın almalarda üyelerimize öncelik tanınacaktır. Profesyonel kategoride birincilik ödülü kazanan yarışmacılar IMMİB tarafından 2006 yılında düzenlenecek olan Hong Kong Housewares Show Uluslararası fuarına yol ve konaklama ücretleri karşılanacak götürüleceklerdir. Ayrıca, ödül kazanan tüm çalışmalar yurtdışı fuarlarımızda sergilenecektir. Bu şekilde sanayi ve tasarımcılar arasında bir köprü kurulması ve tasarımı yapılan eserlerin hayata geçirilmesi yolunda katkı sağlanması hedeflenmektedir.

Bu bağlamda, bu yıl ikincisini düzenlediğimiz IMMİB 2006 Endüstriyel Tasarım Yarışmaları'na gösterdikleri yoğun ilgiden dolayı Türk tasarımcılarına, ihracatçılarımız adına teşekkür ederken, bir IMMİB geleneği haline getirmeyi amaçladığımız bu yarışmanın ülke ihracatına önemli ölçüde katkı yapacağına olan inancımı ifade etmek istiyorum.

M. Mutlu ÖKTEM
IMMİB Genel Sekreteri

THE GOLDEN KEY FOR GLOBAL COMPETITION- DESIGN

It is well-known that, the astounding developments in the fields of technology, communication and transportation in the last century have brought along globalization. In the contemporary world, the competition is spreading at a pace equal to the spreading pace of production and marketing processes to all corners of the world. Within this framework our companies should be able to compete not only within the boundaries of our country but also internationally and they should be able to cope up with competition requirements which gradually become more severe on a global scale.

Within this context, the most important path that should be taken by the companies is branding, as we all know. This is a very challenging process since creating difference between companies that produce similar products in the world is done by standing out through designs as well as through quality. This is where design shows its significance. Our companies may only get the chance to perform an onset in competition while competing with the giant forces of the world by using the design card in place and at the right time.

Industrial Design Competitions are being organized within this context and with the cooperation of our Association and Society of Turkish Industrial Designers (ETAK) to increase the power of our exporter companies' to compete in markets abroad and to provide Turkey with new designs. The scope of the industrial design competitions that have been organized in 2005 for the first time in the categories of metal kitchen appliances and plastic home appliances was enlarged this year in such a way to include the electrical-electronics and cosmetics-packaging sectors.

Our member companies will be able to purchase any of the works that take part in this competitions and our members will have priority in purchases as it is also stated in our specifications. Those contestants who win the first-place prize in the professional category will be taken to Hong Kong Housewares Show International Fair to be organized in 2006 and the travel and accommodation expenses will be covered by IMMIB. In addition to this, all prize-winning works will be exhibited in international fairs. It is aimed that, through this, a bridge between the industry and designers will have been built and assistance in the realization of the designs in question will be provided.

In this context, I would like to thank the Turkish designers, on behalf of our exporters, for the great interest they have shown in IMMIB 2006 Industrial Design Competitions that we have been organizing for the second time and express that I believe this competitions which we aim to turn into an IMMIB tradition will contribute greatly to the exportation activities of our country.

M. Mutlu ÖKTEM
Secretary General of IMMIB



ENDÜSTRİYEL TASARIM'IN DİNAMİKLERİ ve IMMİB

Tek Pazar dönüşümünü yaşayan dünyamız, tüketim ürünleri üreticileri ve servis hizmetleri sağlayıcıları arasında inanılmaz rekabete sahne olurken, çokuluslu firmalar ve global arenada güçlü endüstrilerini arkalarına alan ülkeler veya diğer bir deyişle güçlü ülkelerini arkalarına alan çokuluslu firmalar tarafından yönetilmeye çalışılmaktadır.

Rekabette başarılı olmanın temelinde ise, rakiplerinden sıyrılarak ayırdedilebilir bir platformda konumlanabilmeye bağlıdır. Anılan farklılıklar; ürünün fonksiyonunda, görünümünde, malzemeyi kullanım biçiminde, ürünün kullanıcı ile kurduğu ilişkide, ürünün ekonomisinde, işlevselliğinde, pazarlama/satış yöntemlerinde, servis verilebilirliğinde, ürün ömründe, ürün iletişim stratejisinde, ürün/marka/pazar ilişkisinde, ürün/kullanıcı arasındaki duygusal alışverişte, ambalajında, ürün ve/veya hizmeti sağlayan kurumun imaj ve yönetimine de endekslenebilir. Ancak, ürünün kendisinde yaratılan yenilikçi yaşam kültürünün izleri ve farklılaşma ürün ile beraber yaşamaktadır. Müşterinin satınalma kararını üreticisi lehine yönlendiren bu unsurlar, kullanım esnasında da kullanıcıya duygusal ve somut faydalar sağlayabilmektedir.

Yukarıda anılan tüm unsurların ortak paydası 'Yaratıcı, Yenilikçi, Farklılaşma' anlayışı ile ürüne bütün katmadegerleri kazandırmayı amaçlayan, kullanıcı ile üretici arasında eşit mesafede olan Endüstriyel Tasarım Disiplini ve Endüstriyel Tasarımcı'ların gittikçe artan sorumlulukları ile geliştirdikleri ürünler ile yerel ve uluslararası rekabette başarılı olabilmek için gereken katmadegerlere sahip olmaktadır. Yüksek katmadegerli ürün ve hizmetleri üreten firmalar ve ülkeler ise çağdaş bir görünüm içinde para kazanan firma ve ülkeler platformuna oturmaktadır. Bu konuda ülkemizin artan ihracat hacmi içerisinde, aynı paralellikte seyretmeyen düşük karlılığının ise mutlaka sorgulanması gerekmektedir.

Asya'yı üretim üssü olarak kullanan Batılı büyük firmalar, sınav mülkiyet hakkına sahip oldukları ürünlerini, Çin'de üretirken, global koruma altında olan kendi markaları ile global pazarda tüketicilerine pazarlamaktadırlar. Bu yöntemle üründe oluşan katmadegerin tamamına yakını kendi bünyelerinde ve ülkelerinde muhafaza etmektedirler.

Türkiye'de KOBİ'ler de dahil olmak üzere küçük-büyük tüm üreticilerin bu anlayış platformunda çalışmalarını, çalışma süreçlerine Endüstriyel Tasarımcı'ları dahil etmeleri büyük önem taşımaktadır. Bu bilincin yerleşmesi konusunda Endüstri, Üniversite ve Endüstriyel Tasarımcılar Meslek Kuruluşu arasındaki interaktif platformun sürdürülebilir işlerliği çok önemlidir.

IMMİB'in kararlılıkla düzenlemeye devam ettiği IMMİB Metal Plastik Endüstriyel Tasarım Yarışması'nın ikincisine 391 adet ile olan yüksek katılımın endüstri ve tasarım camiası arasındaki iletişimi güçlendirmesini, yenilikçi yaşam ve çalışma kültürünün benimsenmesi konusunda Türk Endüstrisi ve sektörüne örnek olmasını dilerim.

Ayrıca, titiz çalışmalarından dolayı IMMİB, ETMK ve jüri üyelerine teşekkür eder, yarışma katılımcılarının tümünü tebrik ederim.

E.Sertaç ERSAYIN

Endüstriyel Tasarımcılar Meslek Kuruluşu (ETMK)

İstanbul Şubesi Yönetim Kurulu Başkanı

DYNAMICS OF INDUSTRIAL DESIGN AND IMMIB

While our world that is going through the Single Market transformation process witnesses an incredible competition among consumption goods and service providers, the multinational companies and countries that are supported by their globally powerful industries, or companies that are supported by their powerful countries in other words, try to govern the world.

Succeeding in competition, on the other hand, depends on being able to be positioned on a distinguishable platform and leaving other competitors behind. The differences in question in terms of the function and appearance of the product, the style of using the materials, the relation the product establishes with its consumer, the economy of the product, the functionality of the product, marketing/sales methods, ability to provide services, product life, product/brand/market relationship, the emotional exchange between the product and the user and packaging may be indexed to the image and management of the enterprise that provides the product and/or the service. However, the traces of the innovative life culture and the differentiation that is created within the product live together with the product itself. These factors that direct the customers' purchasing decisions in favor of the manufacturer may also provide the users with emotional and concrete benefits while using the products.

The common denominator for all the above-mentioned factors is to have the added values required for succeeding in domestic and international competition with the products the Industrial Design Discipline and the Industrial Designers who aim to provide the product with all added values via the understanding of "Creative, Innovative, Differentiation" and who remain equally distant to the user and the product develop with their gradually increasing responsibilities. On the other hand, those companies and countries that produce products and services with high added value are situated on the platform for companies and countries that earn money under a modern appearance. The low profitability that fails to move at a pace parallel to the increasing export volume of our country should definitely be questioned within this concept.

Large Western companies that use Asia as a production base market their products whose industrial property rights are owned by themselves to their customers in the global market under their globally protected brands while they produce them in China. They keep almost all of the added value created in the product to themselves and in their countries through this method.

It is of great importance that all small and large scale manufacturers in Turkey, including SME's, carry out their work within the framework of the platform of such a perception and include in their working processes the Industrial Designers. The sustainable operatability of the interactive platform between the Industry, the Universities and the Turkish Society of Industrial Designers is very important for the above-mentioned consciousness to be established.

I hope that the high level of participation of 391 works in the second IMMIB Metal Plastic Industrial Design Competitions that IMMIB continues to organize in determination will enhance the communication between the industry and design communities and set out an example for the Turkish industry and sector in adopting the innovative life and working culture.

In addition to all these, I would like to thank IMMIB, ETMK and the members of the jury for their diligent work and congratulate all participants of the contest.

E. Sertaç ERSAYIN

**Turkish Society of Industrial Designers (ETMK)
Istanbul Branch Board Chairman**

İSTANBUL MADEN VE METALLER İHRACATÇI BİRLİKLERİ

İstanbul Maden ve Metaller İhracatçı Birlikleri, ihracatın yoğun olduğu bölgelerde ihracatla ilgili bütün faaliyetleri yürüten, Türkiye Cumhuriyeti Başbakanlık Dış Ticaret Müsteşarlığı'na bağlı mesleki bir kuruluştur. 2005 yıl sonu itibarıyla İstanbul Maden ve Metaller İhracatçı Birlikleri'ne üye toplam firma sayısı 22.700'dür.

İMMİB Genel Sekreterliği bünyesinde 6 ayrı birlik bulunmaktadır;

- İstanbul Maden İhracatçıları Birliği
- İstanbul Demir ve Demirdışı Metaller İhracatçıları Birliği
- İstanbul Kimyevi Maddeler ve Mamülleri İhracatçıları Birliği
- İstanbul Elektrik-Elektronik ve Makine Sanayi Mamülleri İhracatçıları Birliği
- İstanbul Değerli Maden ve Mücevherat İhracatçıları Birliği
- İstanbul Demir-Çelik İhracatçıları Birliği'dir.

Birliğin temel amaçları; ihracatı artırmak, yurtiçi - yurtdışı fuarlar ve sergiler, organize etmek, potansiyel ithalatçı ülkelere yönelik alım ve ticaret heyetleri organizasyonları yapmak, ihracatçıların mesleki faaliyet ve ilişkilerini düzenlemek, ihracatçı üye firmaların her çeşit problemleriyle ilgilenip bunlara çözüm bulmak ve bu firmalara rehberlik yapmaktır.

ISTANBUL MINERAL AND METALS EXPORTERS' ASSOCIATION

Istanbul Mineral and Metals Exporters' Association, is a professional institution that carries out all exportation-related works in regions with intensive exportation activities and is affiliated with the Republic of Turkey Undersecretariat of the Prime Ministry for Foreign Trade. The total number of the member companies of the Istanbul Mineral and Metals Exporters' Association by year-end 2005 is 22,700.

There are 6 separate associations within the body of the General Secretariat;

- *Istanbul Mineral Exporters' Association*
- *Istanbul Ferrous and Non-Ferrous Metals Exporters' Association*
- *Istanbul Chemicals and Chemical Products Exporters' Association*
- *Istanbul Electrical-Electronics and Machinery Products Exporters' Association*
- *Istanbul Precious Minerals and Jewelry Exporters' Association*
- *Istanbul Iron and Steel Exporters' Association*

The main objectives of the Association is to increase exports, organize domestic and international fairs and exhibitions, organize trade delegations and buying missions, organize the professional activities and relations of exporters, deal with all kinds of problems of member exporter companies and to guide these companies.

Projeler / Projects				
Sektör Sector	Katlan Eserler Competing Designs		Ödül Alan Eserler Awarded Designs	
	Profesyonel Professional	Öğrenci Student	Profesyonel Professional	Öğrenci Student
METAL METAL	46	33	5	8
4'lü Tencere Seti Set of Pots -4 Items	23	13	3	3
Catal-Kasık-Bıçak Seti Set of Forks, Spoons, Knives	23	20	2	5
ELEKTRİK- ELEKTRONİK ELECTRICS-ELECTRONICS	42	76	6	8
Aydınlatma Lightening	26	46	3	4
Küçük Ev-Mutfak-Kişisel Ürünler Small Home, Kitchen Appliances	16	30	3	4
PLASTİK PLASTIC	38	32	7	8
Mutfak Eşyaları Kitchenware	25	23	4	4
Banyo Aksesuarları Bath Accessories	13	9	3	4
KOZMETİK COSMETIC	27	50	4	8
Kişisel Bakım-Temizlik Personal Care and Cleaning Products	9	26		4
Makyaj-Parfüm Ambalaj Make-up Materials, Perfume Packaging	18	24	4	4
Toplam Total	153	191	22	32
Toplam Başvuru / Total Application				391
Diskalifiye Olan Projeler / Disqualify Projects				47
Geçerli Projeler / Valid Projects				344
Ödül Alan Projeler / Awarded Designs				54
Ödül Alamayan Projeler / Competing Designs				290

SEÇİCİ KURUL ÜYELERİ

MEMBERS OF SELECTION COMMITTEE

Metal 2006 Seçici Kurul Asil Üyeleri Metal 2006 Selection Committee Members	Elektrik-Elektronik 2006 Seçici Kurul Asil Üyeleri Electrical-Electronics 2006 Selection Committee Members
1- Tahsin ÖZTIRYAKI, ÖZTIRYAKILER Yönetim Kur. Başkan Vekili	1- Dilek TEMEL, ARÇELİK
2- Uğur KAYMAK, EMSAN-KETEN A.Ş.	2- M. Mutlu ÖKTEM, İMMİB Genel Sekreter
3- Çoskun KIRLIOĞLU, İMMİB Genel Sekreter Yardımcısı	3- Turgut PAMUK, ETA Kablo
4- İsmail ERDOĞAN, HİSAR A.Ş. Yönetim Kurulu Başkan Vekili	4- Sedat ÖZÇELİK, ZASS Ev Aletleri
5- Koray MALHAN, Koleksiyon Marka Yöneticisi	5- Salih KARABACAK, ARÇELİK Endüstriyel Tasarım Yöneticisi
6- Ümit Altun, Tasarımcı, İstanbul	6- Prof. Dr. Alpay ER, ETMK İstanbul YK.
7- Doç. Dr. Özlem ER, İTÜ	7- Benan KAPUCU, ETMK
8- Melih GÜRLEYİK, Tasarımcı, Stuttgart	8- Mirzat KOÇ, Tasarımcı, New York
9- Mustafa HASDOĞAN, ETMK Merkez YK.	9- Yrd. Doç. Dr. Fatma KORKUT, ODTÜ
10- Demir OBUZ, ETMK İstanbul YK.	10- Arif ÖZDEN, Tasarımcı, İstanbul
11- Ümit CEİBİŞ, ETMK	11- Haluk SEYREK, ETMK Merkez YK.
Raportörler/Rapporteurs: Güner ÖZDEMİR, İsmail HAKKIOĞLU İstanbul Demir ve Demirdışı Metaller İhracatçıları Birliği	Raportörler/Rapporteurs: Uygur TATAR, Mesut BİRGÜN, Özgür İNAN İstanbul Elektrik-Elektronik ve Makine San. Mamulleri İhracatçıları Birliği
Seçici Kurul Yedek Üyeleri/Selection Committee Assistant Members	Seçici Kurul Yedek Üyeleri/Selection Committee Assistant Members
1- Metin ÇOBANLIOĞLU, İMMİB Fuar ve Dış İlişkiler Şubesi	1- Nahit YILMAZ, İMMİB Şube Müdürü
2- Esin DÜZAKIN, ETMK	2- Turgut ÇIRPANLI, ETMK
Plastik 2006 Seçici Kurul Asil Üyeleri Plastic 2006 Selection Committee Members	Kozmetik Ambalaj 2006 Seçici Kurul Asil Üyeleri Cosmetics Packaging 2006 Selection Committee Members
1- Murat AKYÜZ, AKYÜZ PLASTİK	1- Turgut DOYRAN, VATAN PLASTİK SAN. TİC. A.Ş.
2- Hasip ÖZBUDUN, BUDUN DESIGN	2- Mehmet YALÇIN, İMMİB Genel Sekreter Yardımcısı
3- Mehmet ZEREN, İMMİB Genel Sekreter Yardımcısı	3- Sedat BÜYÜKARSILAN, EVYAP International
4- Azize SARIYER, Tasarımcı, Derin Design	4- Vuranel OKAY, Kozmetik ve Tuvalet Müstahzarları Der. Gen. Sekreter
5- İ. Selçuk AKSOY, PAGEV Yönetim Kurulu Başkanı	5- Mesut ERKUL, ERKUL KOZMETİK Yönetim Kurulu üyesi
6- Sezgin AKSU, Tasarımcı, Milano	6- Ali BAKOVA, ETMK
7- Prof. Dr. İlhan ERHAN, Mimar Sinan Üniversitesi	7- Yrd. Doç. Dr. Hakan ERTEM, Marmara Üniversitesi
8- Servet İŞİK, ETMK İstanbul YK.	8- Dr. Naz EVYAPAN, ETMK Merkez YK.
9- Dr. Şebnem TİMUR, ETMK	9- Orhan IRMAK, ETMK
10- Özlem YALIM, ETMK İstanbul YK.	10- Dr. Oya Şenocak AKMAN, ETMK İstanbul YK.
11- Can YALMAN, Tasarımcı, İstanbul	11- Koray ÖZGEN, Tasarımcı, Paris
Raportörler/Rapporteurs: A. Harun ÖZDİKİŞ, Sadettin DOĞAN İstanbul Kimyevi Maddeler ve Mamulleri İhracatçıları Birliği	Raportörler/Rapporteurs: Özden SAHİN, Nilhay USTA İstanbul Kimyevi Maddeler ve Mamulleri İhracatçıları Birliği
Seçici Kurul Yedek Üyeleri/Plastic 2006 Selection Committee Associate Members	Seçici Kurul Yedek Üyeleri/Plastic 2006 Selection Committee Associate Members
1- Nurten ÇIKRIKÇIOĞLU, İMMİB, Kimya Mühendisi	1- Saliha SAYGI, İMMİB
2- Dr. Bahar ŞENER, ETMK	

SEÇİCİ KURUL ÇALIŞMALARI

04.03.2006 tarihinde saat 10:00-11:30 arasında, Metal Mutfak Eşyaları, Plastik Ev Eşyaları, Elektrik-Elektronik, Kozmetik Ambalaj Jüri Üyelerinin tümünün katılımıyla yapılan genel oturumda; raporlar tarafından Jüri Ön Hazırlık Raporunda belirtilen Şartnameye Uymayan Projeler jüri oylamasına sunulmuştur.

Jüri oylaması sonucu sorunlu olduğu kabul edilen aşağıdaki maddelere ait projelerin yarışmaya uygun kabul edilmesine oyçokluğuyla karar verilmiştir.

- Tek rumuzla birden fazla kategoride katılım
 - Fotoblok sırtlık kullanmama
 - Rumuz hataları
 - CD eksikliği (tamamlanması şartı ile)
 - Lisans bilgisi yerine yüksek lisans bilgisi olup, ETMK üyesi olduğu tespit edilen katılımcı
 - Katılım formatı dışında 3 boyutlu model sunumu,
 - Kategoriyeye uygunluğu tespit edilemeyen proje
- Jüri oylaması sonucu sorunlu olduğu kabul edilen aşağıdaki maddelere ait projelerin yarışmaya uygun kabul edilmemesine oyçokluğuyla karar verilmiştir.
- Başvuru formunda eksiklik (imza, lisans bilgisi eksikliği)
 - Grup katılımında grup üyelerinden birinin başvuru formunun olmaması,
 - Rapor eksikliği
 - Kimlik belgesi eksikliği
 - Gecikmeli olarak ulaşan 26 adet proje
 - Aynı kategoride birden çok katılım gösteren ve projesi gecikmeli ulaşan katılımcı

Öte yandan, Metal Mutfak Eşyaları, Plastik Ev Eşyaları, Elektrik-Elektronik ve Kozmetik Ambalaj jürilerinin ortak toplantısında, yarışma sonuçlarının 24 Mart 2006 tarihinde düzenlenecek ödül töreninde açıklanmasına ve bu tarihe kadar sonuçların IMMİB tarafından kamuoyuna ilan edilmemesine karar verilmiştir.



SELECTION COMMITTEE ACTIVITIES

Projects that do not comply with Specifications set out in the Preliminary report of the Jury were put to jury vote by the rapporteurs at the general session held on 04.03.2006 at 10:00-11:30 am with full participation of Metal Kitchen Appliances, Plastic Home Appliances, Electrical-Electronics, and Cosmetics-Packaging Jury Members.

The projects that were found to be problematic due to the following reasons at the end of the jury vote were decided to be considered acceptable for the contest by majority of votes.

- Participation in more than one categories using one pseudonym
- Failure to use photoblock support
- Mistakes concerning pseudonyms
- Missing CD (on the condition that it is completed)
- Participant who was found to have received graduate education instead of only undergraduate education and who was found to be a member of ETMK
- Presentation of a 3-dimensional model with a non-acceptable participation format,
- Projects whose conformity with the category could not be determined

The projects that were found to be problematic due to the following reasons at the end of the jury vote were decided to be considered unacceptable for the contest by majority of votes.

- Missing information in the application form (signature, failure to provide data about undergraduate education)
- Missing application form of one of the group members in group participation,
- Missing report
- Missing certificate of identification
- 26 delayed projects
- Participant who participated with more than one projects in the same category and whose project was delayed

On the other hand, Metal Kitchen Appliances, Plastic Home Appliances, Electrical-Electronics, Cosmetics Packaging juries decided in the joint meeting that the contest results will be announced in the award ceremony to be held on March 24, 2006 and that the results were not to be announced to the public prior to this date.

METAL MUTFAK EŞYALARI ÜRÜN GRUBU JÜRİ TOPLANTI RAPORU

Metal Seçici Kurul Asil üyelerinden Tahsin Öztiryaki, Uğur Kaymak, Coşkun Kıriloğlu, İsmail Erdoğan, Koray Malhan, Ümit Altun, Doç.Dr. Özlem Er, Melih Gürleyik, Mustafa Hasdoğan, Demir Obuz, Ümit Celbiş seçici Metal Seçici Kurulu asil üyeleri olarak görevlendirilmiştir.

Saat 11:30'dan itibaren, Metal 2006 Seçici Kurul Asil Üyelerinin tamamı katılmıştır. Jüri tarafından yapılan oylama neticesinde, Doç.Dr. Özlem Er oybirliği ile Jüri Başkanı olarak seçilmiştir.

Metal 2006 jürisi ilk olarak projeleri değerlendirme yöntemi üzerinde tartışmış ve üç türlü bir değerlendirme yöntemini benimsemiştir. Bu yöntemde Seçici Kurul üyeleri ilk olarak projeleri teker teker hep birlikte değerlendirmiş ve bu ilk değerlendirmede tüm üyelerin oybirliği ile ilk turda elenmesi düşünülen projeler belirlenmiştir. Bunun ardından ikinci bir değerlendirme yapılmış ve projeler tartışılmış ve ardından her bir projeye jüri üyesi, yenilik, kullanılabilirlik, görsel estetik, ihracat potansiyeli ve üretime uygunluk kriterlerini dikkate alarak puanlama yapılmıştır. Puanlamayı takiben, Metal 2006 jürisi en yüksek puan alan eserleri tekrar değerlendirmeye tabi tutmuş ve bunun sonucunda da ödül alacak eserleri ve sıralamalarını belirlemiştir.

METAL KITCHEN APPLIANCES PRODUCTS GROUP JURY MEETING REPORT

Tahsin Öztiryaki, Uğur Kaymak, Coşkun Kıriloğlu, İsmail Erdoğan, Koray Malhan, Ümit Altun, Ass. Dr. Özlem Er, Melih Gürleyik, Mustafa Hasdoğan, Demir Obuz and Ümit Celbiş were assigned to act as members of the Metal Selection Committee.

Metal 2006 Selection Committee Members have all participated in the meeting that started at 11:30 am. Associate Prof. Dr. Özlem Er was chosen to be the Head of the Jury by unanimous vote as a result of the jury vote.

The Metal 2006 jury first discussed the method for evaluating the projects and adopted a three-round evaluation project. First of all, the members of the Selection Committee evaluated each project together, in line with this method, and the projects that were to be eliminated by unanimous vote of the jury in the first round were determined in this first evaluation. A second evaluation was carried out following this and the projects were discussed. After this, each project was graded based on innovation, practicability, visual aesthetics, export potential and suitability for production criteria by members of the jury. Following the grading process the Metal 2006 jury reevaluated the works that received the highest points and determined the works worthy of receiving prizes and the ranking.



ELEKTRİK - ELEKTRONİK ÜRÜN GRUBU JÜRİ TOPLANTI RAPORU

Elektrik - Elektronik 2006 Tasarım Yarışması Seçici Kurul Toplantısı, Seçici Kurul Üyeleri; M. Mutlu ÖKTEM, Dilek TEMEL, Turgut PAMUK, Sedat ÖZÇELİK, Salih KARABACAK, Alpay ER, Benan KAPUCU, Mirzat KOÇ, Fatma KORKUT, Arif ÖZDEN, Haluk SEYREK'in katılımı ile yapılmıştır. Elektrik Elektronik 2006 Seçici Kurulu ilk olarak projeleri değerlendirme yöntemi üzerinde tartışmış ve üç turlu bir değerlendirme yöntemini benimsemiştir. Bu yöntemle göre Seçici Kurul üyeleri ilk olarak projeleri teker teker hep birlikte değerlendirmiş ve bu ilk değerlendirmede tüm üyelerin oybirliği ile ilk turda elenmesi düşünülen projeler belirlenmiştir. İlk aşamayı takiben projeler iki basamaklı ikinci bir değerlendirmeye tabi tutulmuştur. Buna göre, önce her jüri üyesince seçilen en çok beş proje ortak bir havuzda toplanmış, daha sonra havuz içindeki projelerden, en az üç jürinin ilk beş listesinde bulunan projeler tespit edilerek üçüncü aşamaya kalmıştır. Üçüncü ve son turda söz konusu projeler önce jüri üyelerince 1 ile 5 puan arasında puanlandırılmış ve en çok puanı alan projeler son bir değerlendirmeye tabi tutularak derecelendirilmiştir. Projelerin değerlendirilmesi yenilik, kullanılabilirlik, görsel estetik, ihracat potansiyeli ve üretime uygunluk kriterleri çerçevesinde yapılmıştır.

ELECTRICAL - ELECTRONICS PRODUCTS GROUP JURY MEETING REPORT

Electrical - Electronics 2006 Design Contest Selection Committee Meeting was held with the participation of the following Selection Committee Members: M. Mutlu ÖKTEM, Dilek TEMEL, Turgut PAMUK, Sedat ÖZÇELİK, Salih KARABACAK, Alpay ER, Benan KAPUCU, Mirzat KOC, Fatma KORKUT, Arif ÖZDEN and Haluk SEYREK.

Electrical Electronics 2006 Selection Committee first discussed the method for evaluating the projects and agreed on a three-round evaluation method. First of all, the members of the Selection Committee evaluated each project together, in line with this method, and the projects that were to be eliminated by unanimous vote of the jury in the first round were determined in this first evaluation. The projects were exposed to a secondary evaluation following the first stage. According to this, a maximum number of five projects that were chosen by each jury member were collected in a pool and later the projects that were included in the top five lists of at least three jury members were decided to be evaluated in the third round. The projects in question were graded using points between 1 and 5 in the third and last round and the projects that received the highest points were exposed to a final evaluation and were graded.

The projects were evaluated based on the innovation, practicability, visual aesthetics, export potential and suitability for production criteria.



PLASTİK EV EŞYALARI ÜRÜN GRUBU JÜRİ TOPLANTI RAPORU

Saat 11:45'ten itibaren, Plastik 2006 Seçici Kurul Asil Üyeleri Murat Akyüz, Hasip Özbudun, Mehmet Zeren, Aziz Sarıyer, İ. Selçuk Aksoy, Sezgin Aksu, Prof. Dr. İlhan Erhan, Servet Işık, Dr. Şebnem Timur, Özlem Yalın ve Can Yalın olmak üzere toplanmıştır. Jüri tarafından yapılan oylama neticesinde, Murat Akyüz, oybirliği ile Jüri Başkanı olarak seçilmiştir. Jüri üyelerinden Selçuk Aksoy ile Aziz Sarıyer proje değerlendirmelerini tamamlayarak saat 14:00'da ayrılmışlardır.

Seçici genel kurul toplantısı sonunda proje raporu, öğrenci kimliği fotokopisi ve nüfus cüzdanı fotokopisi olmayan projelerle, 1 Mart 2006 mesai saatinden sonra gelen projelerin elenmesine karar verilmiştir.

Jüri saat 11:50 den 12:10'a kadar çalışmaları ön incelemeye almıştır.

2. aşama değerlendirmede 3'lü puanlama ölçeği (1-basarisiz, 2-orta, 3-basari) kullanılmıştır. Jüri üyeleri sırasıyla Öğrenci-Banyo Aksesuarları, Öğrenci-Mutfak Eşyaları, Profesyonel-Banyo Aksesuarları ve Profesyonel-Mutfak Eşyaları kategorilerini değerlendirmişlerdir. Tüm değerlendirmeler tamamlandıktan sonra puanlar açıklanmış ve ilk 5 sırayı alan projeler tekrar değerlendirmeye tabi tutulmuştur. Eşit puan alan projeler arasında ikinci oylamalara başvurulmuş ve sıralamalar belirlenmiştir.

PLASTIC HOME APPLIANCES PRODUCTS GROUP JURY MEETING REPORT

Plastic 2006 Selection Committee Associate Members Murat Akyüz, Hasip Özbudun, Mehmet Zeren, Aziz Sarıyer, İ. Selçuk Aksoy, Sezgin Aksu, Prof. Dr. İlhan Erhan, Servet Işık, Dr. Şebnem Timur, Özlem Yalın and Can Yalın got together starting at 11:45 am. Murat Akyüz was chosen the Head of the Jury as a result of the unanimous vote of the jury. Jury members Selçuk Aksoy and Aziz Sarıyer left the meeting at 2:00 pm upon completing their project evaluations.

It was decided at the end of the selection general board meeting that projects with missing project reports, student identification cards and identity card photocopies and projects arriving later than March 1, 2006 would be disqualified.

The jury performed a preliminary evaluation of the works from 11:50 to 12:10.

3-level grading scale was used in the second-stage evaluation. (1-fail, 2-average, 3-successful). The members of the jury evaluated Student- Bathroom Appliances, Student- Kitchen Appliances, Professional Bathroom Appliances and Professional- Kitchen Appliances categories respectively. The grades were announced upon completion of all evaluations and 5 projects with highest grades were reevaluated. Secondary votes were carried out for projects with equal grades in order to sort the ranking.



KOZMETİK AMBALAJ ÜRÜN GRUBU JÜRİ TOPLANTI RAPORU

Kozmetik Ambalaj 2006 Tasarım Yarışması Seçici Kurul Toplantısı, Seçici Kurul Üyeleri Turgut Doyran, Mehmet Yalçın, Sedat Büyükarıslan, Vuranel Okay, Mesut Erkul, Ali Bakova, Hakan Ertem, Naz Eyyapan, Oya Şenocak, Koray Özgen katılımı ile yapılmıştır. Seçici Kurul Asıl üyelerinden Akın Nalça katılmamış ve onun yerine Seçici Kurul Yedek üyelerinden Orhan İrmak hazır bulunmuştur.

Kozmetik Ambalaj jürisi ilk olarak projeleri değerlendirme yöntemi üzerinde tartışmış ve iki türlü bir değerlendirme yöntemini benimsemiştir. Bu yöntemle göre Seçici Kurul üyeleri ilk olarak projeleri teker teker hep birlikte değerlendirmiş ve bu ilk değerlendirmede tüm üyelerin oyçokluğu ile ilk turda elenmesi düşünülen projeler belirlenmiştir. Bunun ardından ikinci bir değerlendirme yapılmış ve projeler tartışılmış ve ardından her bir projeye jüri üyesi, yenilik, kullanılabilirlik, görsel estetik, ihracat potansiyeli ve üretime uygunluk kriterlerini dikkate alarak puanlama yapılmıştır.



COSMETICS PACKAGING PRODUCTS GROUP JURY MEETING REPORT

Cosmetics Packaging 2006 Design Contest Selection Committee Meeting was held with the participation of the following Selection Committee Members: Turgut Doyran, Mehmet Yalçın, Sedat Büyükarıslan, Vuranel Okay, Mesut Erkul, Ali Bakova, Hakan Ertem, Naz Eyyapan, Oya Şenocak and Koray Özgen. Akın Nalça, one of the Members of the Selection Committee could not be present at the meeting and was substituted by Orhan İrmak, one of the Assistant Members of the Selection Committee.

The Cosmetics Packaging jury first discussed the method for evaluating the projects and agreed on a two-round evaluation method. First of all, the members of the Selection Committee evaluated each project together in line with this method, and the projects that were to be eliminated by majority of votes of the jury in the first round were determined in this first evaluation. A second evaluation was carried out following this and the projects were discussed. After this, each project was graded based on innovation, practicability, visual aesthetics, export potential and suitability for production criteria by members of the jury.

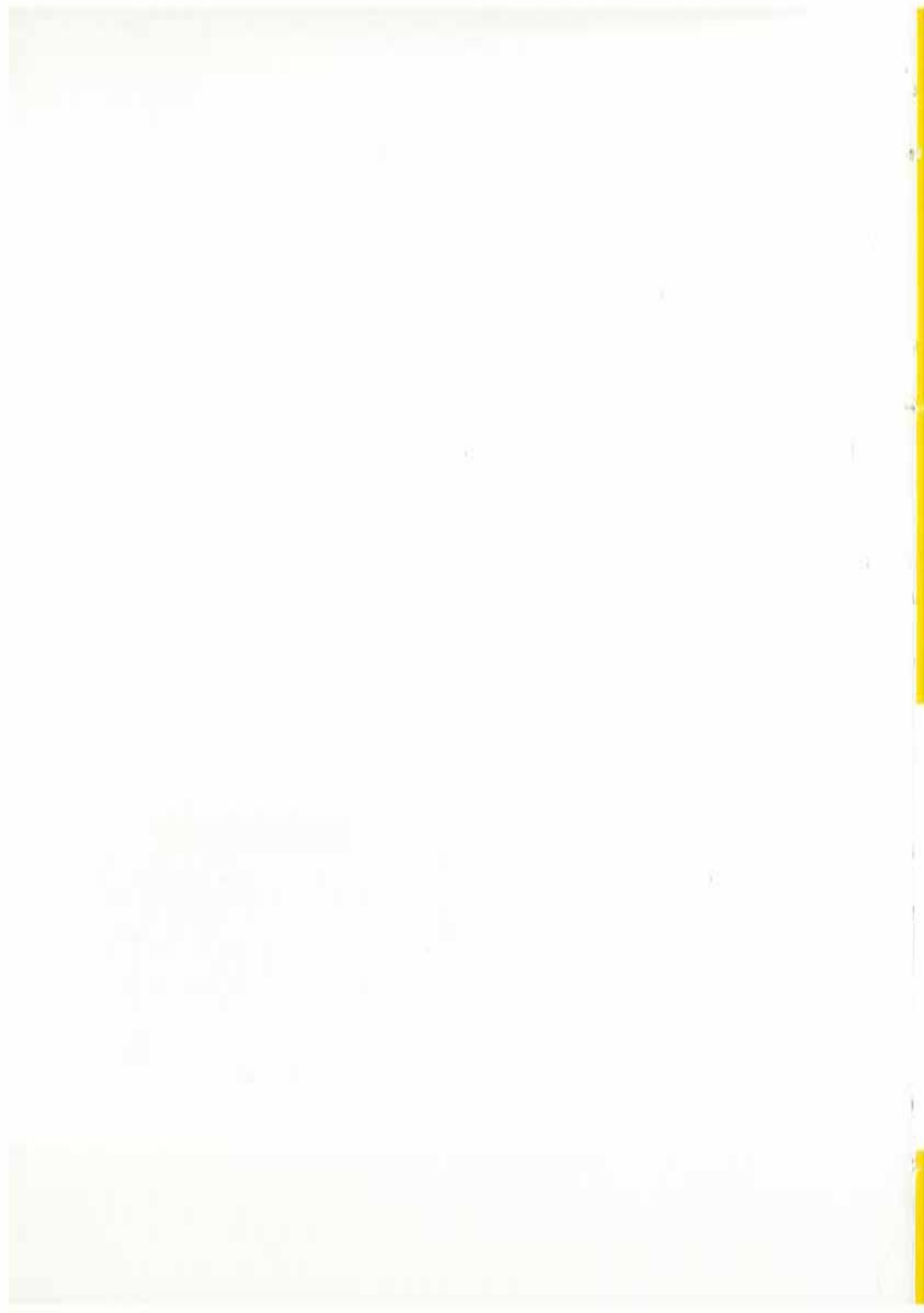

İMMİB 2006 ENDÜSTRİYEL TASARIM YARIŞMALARI ÖDÜL ALAN PROJELER

İMMİB tarafından Endüstriyel Tasarımcılar Meslek Kuruluşu'nun desteğiyle bu yıl ikincisi düzenlenen İMMİB 2006 Endüstriyel Tasarım Yarışmaları'nda ödül alan eserler, fuarlarda sergilenecek, ayrıca profesyonel kategorilerde birincilik ödülleri hak kazanan tasarımcılar, milli katılım organizasyonu İMMİB tarafından yapılacak olan "Hong Kong Housewares Show Uluslararası Fuarı"na gitme sansine sahip olacaktır.

İMMİB Genel Sekreterliği bünyesindeki birliklere üye firmalar, uygun buldukları projeleri satın alabilirler. Bu nedenle İMMİB'in ödül alan projeler üzerinde yarışma sonuçlarının açıklanmasından itibaren 6 ay süreli bir ön alım hakkı bulunmaktadır.

İMMİB 2006 INDUSTRIAL DESIGN COMPETITIONS PRIZE-WINNING PROJECTS

The second İMMİB 2006 Industrial Design Competitions' prize-winning works will be exhibited in fairs and the designers who have been granted the first-place prizes for professional categories will have the chance to participate in the "Hong Kong Housewares Show International Fair" whose national participation organization is to be realized by İMMİB.

The companies who are members of unions included in the General Secretariat of İMMİB may purchase those projects that they deem appropriate. Therefore, İMMİB has a preemption right of 6 months on the prize-winning projects beginning from the announcement of the prizes



FIZBY

İŞİL OYGÜR

2.

METAL MUTFAK EŞYALARI
METAL KITCHENWARE

4'LÜ TENCERE SETİ
SET OF POTS (4 ITEMS)

PROFESYONEL-İKİNCİ
PROFESSIONAL-SECOND PRIZE

İMMİB 2006
ENDÜSTRİYEL TASARIM YARISMALARI
INDUSTRIAL DESIGN COMPETITIONS

"İşlevsel 4'lü Tencere Seti"

Fizby tencerelerin iç içe saklanarak daha az yer kaplama ve tencere kulplarının buzdolaplarında fazladan ılgal ettiği hacme çözüm olarak geliştirilmiştir. Gövdeden çıkan yekpare tutamak formu böylece hem işlevsel anlamda bir yenilik, hemde görsel anlamda farklılık sağlamaktadır.

"Functional Quartet Pot Set"

Fizby pots are designed as a solution to extra space occupation of the handles in the fridges and allow to be stored in a smaller space one inside the other. The single piece handle attached to the body gives a innovative form to functionality and visual difference.

ÇOKLU PİŞİRME SETİ

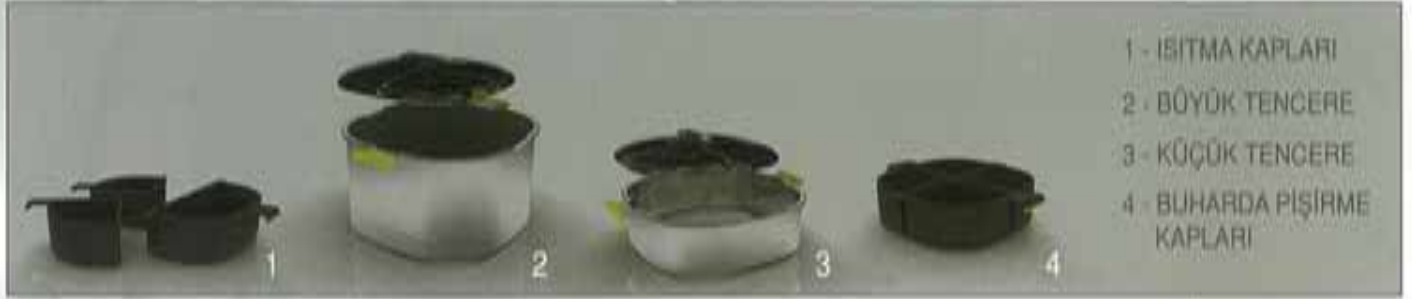

- 1 - ISITMA KAPLARI
- 2 - BÜYÜK TENCERE
- 3 - KÜÇÜK TENCERE
- 4 - BUHARDA PİŞİRME KAPLARI

"Matematik Formüllü Tencere Seti"

"Süper Circle" adı ile bilinen matematik formülüne dayandırılan tencere formu ile "Minimum alandan maksimum hacim" yaratan bu yaklaşım; mutfak içerisinde oldukça dar bir alanda saklanabilme becerisi ile bir "yenilik" olarak ortaya çıkmaktadır. Diğer taraftan sistemin tasarımı iç içe geçen kaplardan oluştuğu için; doğal olarak %50' mekân ve hacim tasarrufu yaratmaktadır.

Sistem farklı yemeklerin aynı anda ısıtılmasına, eşdeğer ısıtma sistemlerine göre % 75 'lere varan enerji tasarrufu sağlamaktadır. Tencereler; bağımsız olarak normal tencereler gibi kullanılabilir. Sistem, yaygınlaşmaya başlayan sağlık için "buharda pişirebilme" becerisinin tüm alanlarına sahiptir.

"Mathematical Formulated Pot Set"

The set is designed depending on the mathematical formula called "super circle" providing maximum volume in minimum field, giving an innovation in the kitchens with the storage ability especially in very narrow fields. On the other hand, the "one in the other" design of the set naturally provides %50 volume saving.

System provides ability to heat up the foods at the same time and %75 energy saving in comparison to equivalent systems. Pots can be used independently like normal pots. System also has the steam cooking ability which is a commonly widening health concern.

**HAKAN GÜRSU
SERKAN GÜNEŞ
SÖZÜM DOĞAN
MEHMET TURHAN**

3.

**METAL MUTFAK EŞYALARI
METAL KITCHENWARE**

**4'LÜ TENCERE SETİ
SET OF POTS (4 ITEMS)**

**PROFESYONEL-ÜÇÜNCÜ
PROFESSIONAL-THIRD PRIZE**

**IMMIB 2006
ENDÜSTRİYEL TASARIM YARIŞMALARI
INDUSTRIAL DESIGN COMPETITIONS**

KOZA



ONUR GÜVENÇ
CEYHUN AKIN

m.

METAL MUTFAK EŞYALARI
METAL KITCHENWARE

4'LÜ TENCERE SETİ
SET OF POTS (4 ITEMS)

PROFESYONEL-MANSİYON
PROFESSIONAL-MENTION

IMMIB 2006
ENDÜSTRİYEL TASARIM YARIŞMALARI
INDUSTRIAL DESIGN COMPETITIONS

"Elektrik Enerjisi İle Pişiren Tencere Seti"

Hacimleri küçültülebilir taşıyıcı bir gövde ve üzerine adapte edilmiş karıştırıcılara dayanıklı dört farklı hacimdeki saydam hazneye sahip formdaki tencere setinde, hazne üzerindeki kasnağa bağlı ve gövdeye kilitleyirken elektrik soketi vazifesinde gören tırnaklar bulunuyor. Üç kollu tutamağıyla hazneye kilitlenen ve orta kısmında bulunan buton yardımıyla çözülebilen contalı, basınç ayarlayıcı krom kapak mevcut.

Elektrik gücü kademeli ve termostatlı anahtarıyla ısıtma sağlayan setin esnek yapısı sayesinde ters-yüz yapılarak temizlenmesi kolaylaşıyor. Ayrıca, sette dolu haznelerin buzdolabında saklanmaları için tasarlanmış askı rafı bulunuyor.

"Pot Set Cooking with Electrical Energy"

The pot set consist of four different volume transparent reservoirs resistant to stirring, adapted on a resizable carrier body. There are clicks attached to the hoop on the reservoir and operates like electric socket when locked up to the body.

There is a jointed and pressure adjustable chromium lid being locked with the three armed handle and can easily be released with the button in the middle.

It has electrical power grades and thermostatic key heating also the flexible structure allows easy cleaning. Besides, the set included hanger shelves to keep the full reservoirs in the fridge.



"Yandan Kulplu Tencere Seti"

Modern çizgilere sahip ve sade dörflü tencere setinde, geleneksel tencerelerde cam kapağın ortasında bulunan kulbun yerine yanlarında iki plastik kulp kullanılıyor. Bu yöntemle, kapak, gövde ve kulplar bir bütün olarak algılanırken, yemek piştikten sonra kapağın ters çevrilerek tezgaha konması sırasında elin yanmasının ve zorluğun ortadan kaldırılması sağlanırken, kapakların hafif açık olarak pişirilmesine olanak veriyor. Kulpların şeffaf oluşu tasarımın modern ve bütünsel yaklaşımını güçlendiriyor.

" Side Handled Pot Set"

In the modern designed and simple quartet pot set, there are two plastic handles that are used on the sides of the lid instead of the center handle in traditional pots. With this method lid, body and handles are perceived as complete, avoids the burn of hands when the lid is handled and put on the counter surface reversed and lets the food cooked with slightly open lid. The transparent handles strengthen the modern and integral approach of the design.

MERT SONDAÇ

1.

METAL MUTFAK EŞYALARI
METAL KITCHENWARE

4'LÜ TENCERE SETİ
SET OF POTS (4 ITEMS)

ÖĞRENCİ-BİRİNCİ
STUDENT-FIRST PRIZE

İMMİB 2006
ENDÜSTRİYEL TASARIM YARIŞMALARI
INDUSTRIAL DESIGN COMPETITIONS

RENKLİ YAŞAM



GÖKAY KARACABEY

2.

METAL MUTFAK EŞYALARI
METAL KITCHENWARE

4'LÜ TENCERE SETİ
SET OF POTS (4 ITEMS)

ÖĞRENCİ-İKİNCİ
STUDENT-SECOND PRIZE

İMMİB 2006
ENDÜSTRİYEL TASARIM YARIŞMALARI
INDUSTRIAL DESIGN COMPETITIONS

"Tencerede Sürgülü Kulp Formu"

Geleneksel tencerelerdeki kulpların dışarı genişliği, saklamada ve bulaşık makinalarında yıkamada sorun yaratırken, kulp birleşim yerlerinde kalan bulaşık izleri zamanla çirkin bir görüntü alıyor. Çözüm için sürgü mantığından yola çıkan projede, kulp sürgüden geçirilip "Klik"leniyor. Bu kullanım rahatlığı sağlarken, yöntem yıkamada da kolaylık getiriyor. Kapak tutamağının kenar kısımlarında kullanılan ısıya duyarlı jel ile de yemeklerin buhar oranının kaçmadan gözlemlenmesine olanak sağlıyor.

"Bolted Handle Form in Pot"

In the traditional pots, the wideness of the handles creates difficulty in storage and washing machines. Also the stains remain in the connection part of the handles creates an ugly image. The solution is coming from the bolt idea. The handle is passed through the bolt and clicked. This brings easiness in usage and easy washing. Also temperature sensitive gel used in the side of the lid handle, provides the possibility of observation of the steam ratio in the food without letting escape.

SUBMIX

"FONKSİYONEL TENCERE TASARIMI"



"Fonksiyonel Dörtlü Tencere Seti"

İşlevselliği, kullanım kolaylığı, esneklik, pratiklik ve estetiği bütünleştiren tencere seti projesinde, tencerelerin tabanı iç bükey olduğundan, ocak ateşinin yanlardan taşarak yakıt ve zaman kaybı ortadan kaldırılıyor. Tencere tabanındaki form sayesinde, taban ile zemin ilişkisi 3 noktaya indirilerek altlık kullanımı ihtiyacını ortadan kaldırıyor. Ayrıca, kaba adapte edilebilen 2 devirli otomatik karıştırıcı sayesinde kullanıcıya zaman kazandırıyor.

"Functional Quartet Pot Set"

Functionality, flexible, practical, easy use and esthetic in the integrated pot set, avoids fuel and time loss by the help of its concave base. With the form of the base, the relation of the base and floor has been reduced to 3 points and eliminates the need of pad usage. Also thanks to the two grade automatic mixer, it has the user acquire time.

SABRİYE SONER

3.

METAL MUTFAK EŞYALARI
METAL KITCHENWARE

4'LÜ TENCERE SETİ
SET OF POTS (4 ITEMS)

ÖĞRENCİ-ÜÇÜNCÜ
STUDENT-THIRD PRIZE

İMMİB 2006
ENDÜSTRİYEL TASARIM YARIŞMALARI
INDUSTRIAL DESIGN COMPETITIONS



SEÇKİN PİRİM

2.

METAL MUTFAK EŞYALARI
METAL KITCHENWARE

**ÇATAL-KAŞIK-BIÇAK SETİ-
SERVİS EKİPMANLARI**
SET OF FORKS, SPOONS, KNIVES-
SERVICE UTENSILS

PROFESYONEL-İKİNCİ
PROFESSIONAL-SECOND PRIZE

İMMİB 2006
ENDÜSTRİYEL TASARIM YARIŞMALARI
INDUSTRIAL DESIGN COMPETITIONS

"Su Damlası ve Yalınlık"

Proje, damlanın yalın formundan yola çıkılarak tasarlanmıştır. Masada yer alma biçimi ve duruşu itibarı ile bir heykelle yarışabilecek düzeyde ve formlarıyla bir bütün oluşturuyor. Masada, bir su damlasının akışkanlığının huzuru ile duruyorlar.

"Water Drop and Simplicity"

Project is designed referring to the simple form of the drop. With the form of locating on the table and with the posture, it creates an integrity suits to the sculptures. They exist on the table with the tranquility of the flow of a water drop.

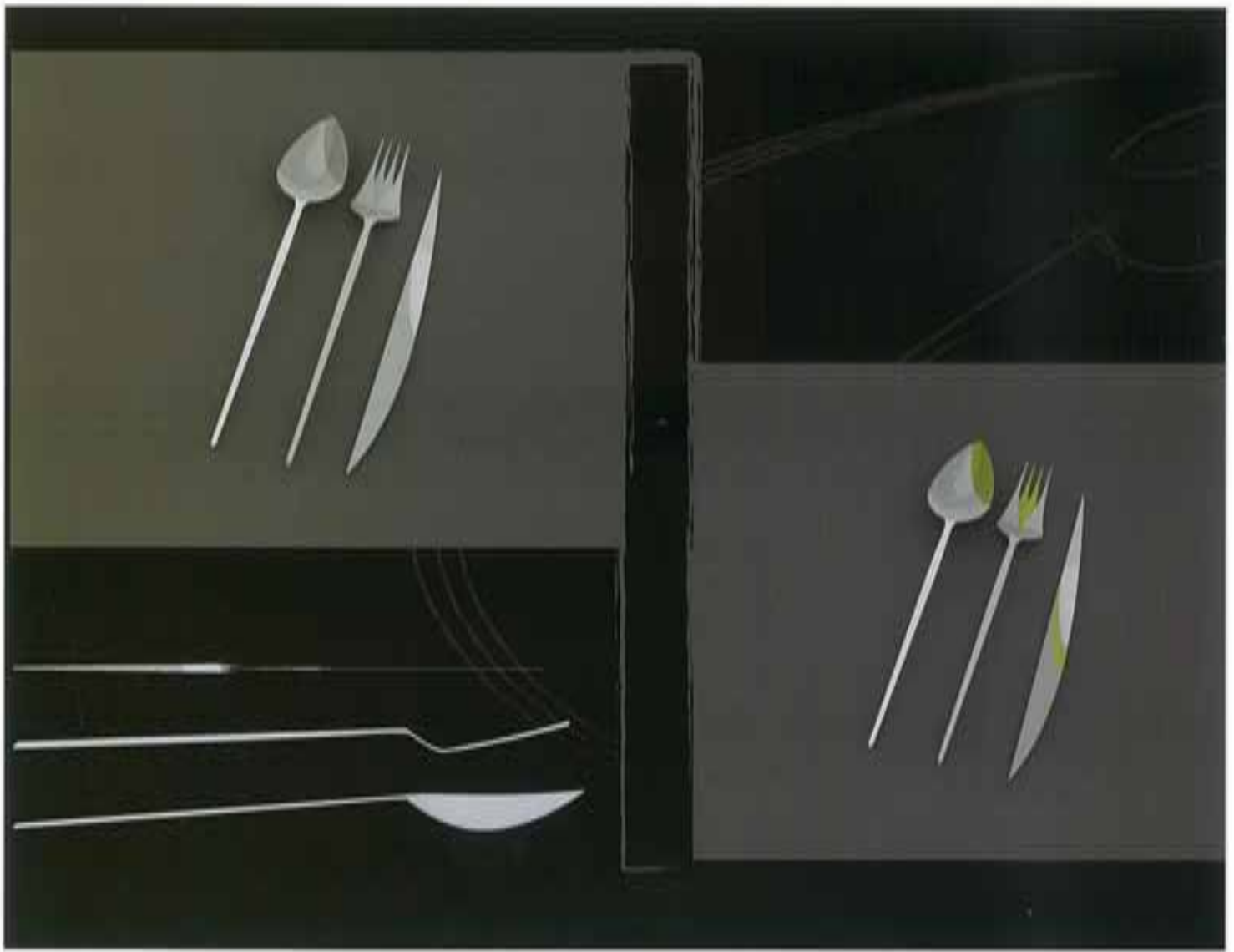

"Çatal, Kasık, Bıçak'ta Lale Formu"

Setin sembolize ettiği öğeler içinde sade güzelliği ve elit görüntüsünde lale figürünün kattığı güzelliklerdir. Kasık, lalenin kapalı ve genç halini; Çatal, açık ve olgunlaşmış halini sembolize ederken, Bıçak yapraklarının sadeliğini tasımaktadır. Çatal ve kasığın saplarının bittiği yerdeki kesik detay ise yine lalenin gövdesinin kesiliş tarzıyla benzerlik taşımaktadır.

Setin kullanımda kattığı yenilik ise genelde bu tür setlerde 'pattern' diye adlandırabileceğimiz desenler tutma bölgesinde yer alırken, bu sette desen kendini kullanım alanında göstermektedir.

"Tulip Form at Fork, Spoon and Knife"

In the elements that the set symbolize including simple beauty and tulip figure giving the elite visual. Spoon represents the close and young form, Fork represents open and mature form and Knife represents the simplicity of the leaf. The cut detail on the bottom of the fork and spoon, has the resemblance of the cutting style of the tulip on its body.

The innovation of the set bring to the usage is, generally the patterns are on the handles but in the set they are placed on the usage area.

**AHMET ÇAĞRI
SELÇUKLU**

3.

**METAL MUTFAK EŞYALARI
METAL KITCHENWARE**

**ÇATAL-KAŞIK-BIÇAK SETİ-
SERVİS EKİPMANLARI
SET OF FORKS, SPOONS, KNIVES-
SERVICE LITENSILS**

**PROFESYONEL-ÜÇÜNCÜ
PROFESSIONAL-THIRD PRIZE**

**İMMIB 2006
ENDÜSTRİYEL TASARIM YARIŞMALARI
INDUSTRIAL DESIGN COMPETITIONS**



B
C
I
C
A
K



ISMAIL ONUR KAYA

1.

METAL MUTFAK EŞYALARI
METAL KITCHENWARE

ÇATAL-KAŞIK-BIÇAK SETİ-
SERVIS EKİPMANLARI
SET OF FORKS, SPOONS, KNIVES
SERVICE UTENSILS

ÖĞRENCİ-BİRİNCİ
STUDENT-FIRST PRIZE

İMMİB 2006
ENDÜSTRİYEL TASARIM YARIŞMALARI
INDUSTRIAL DESIGN COMPETITIONS

"Çatal Bıçak Seti"

Projede, çatal, bıçak sapları aynı boyda kullanıldığından, optimum genişlikte, kesitte bir tam daireyi tamamlayacak iki yarım daire biçimi verildiğinden çatal ile bıçak taban tabana oturuyor. Böylece çatal ve bıçağın işlevlerinden doğan formlarının uyumu bir başka işlev olarak masa üzerindeki servislerini de biçimlendiriyor.

Çatal, bıçağın keskin yüzünü korumaya alırken, bıçağın parlak yüzeyinin çatalı yansıtarak yarattığı küçük illüzyonla kendini saklaması da bu birlikteliğin küçük bir sürprizi olarak karşımıza çıkıyor. Ürünler, stand üzerinde, dairesel bir formda, insanların birlikteliklerine de gönderme yaparak birbirlerine bakacak şekilde sekiz çift dizilebiliyorlar.

"Fork, Knife Set"

In the project, because the handles of the fork and knife are used at the same length, optimum width, and because the half circle shape is created which will complete a full circle, the fork and knife settles just on the base. In this way, the harmony of the forms rising up from the functions has another shape on the table services.

While fork keeps in safe the sharp face of the knife, we are facing a surprise with the small illusion reflecting the fork on the bright face of the knife. The products can be lined up in a circular form making a reference to the unity of humans by facing to each other in eight face to face pairs.

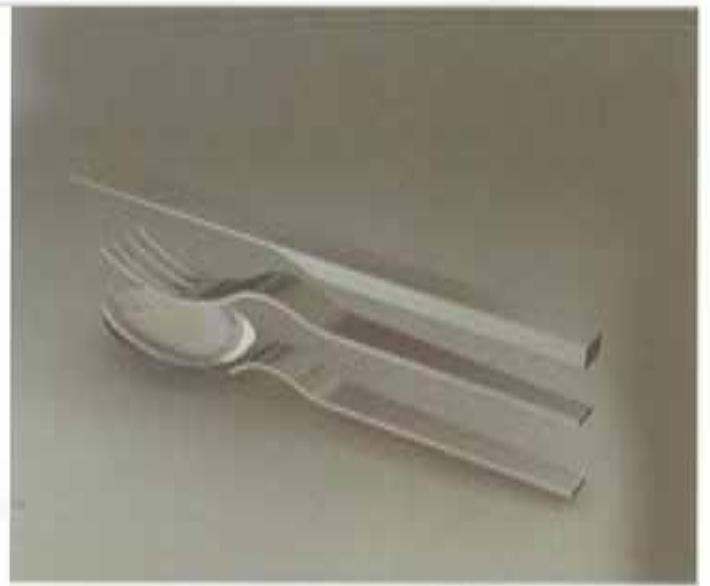

“Çatal, Kasık ve Bıçağın Uyumunu”

Projede Çatal, kasık ve bıçak, her biri tek başına bir kimliğe sahipken, birleştiklerinde kendilerine has özelliklerini saklayıp bütüne ait özelliklerini öne çıkarıyorlar. Herhangi biri olmadan uyumlu bir şekilde bir araya gelemiyorlar. Uyumsuzluk başlıyor.

Bu düşüncenin sonucunda ortaya çıkan formla tasarım bütünlüğü sağlanıyor. Ürün yalın hatlara sahip olup fazla yer kaplamıyor ve oldukça ergonomik.

“Harmony of Fork, Knife and Spoon”

In the project, while fork knife and spoon has each their own identity, when they gather, they hide the individual characteristics and bring forward their characteristics belong to the whole. They can not come together in harmony while one of them is missing. The disharmony starts. With the form coming out of this idea, design integrity is provided. The product has very simple features and very much ergonomic.

SERKAN SARIKAYA

2.

METAL MUTFAK EŞYALARI
METAL KITCHENWARE

ÇATAL-KAŞIK-BIÇAK SETİ-
SERVIS EKİPMANLARI
SET OF FORKS, SPOONS, KNIVES-
SERVICE UTENSILS

ÖĞRENCİ-İKİNCİ
STUDENT-SECOND PRIZE

İMMİB 2006
ENDÜSTRİYEL TASARIM YARIŞMALARI
INDUSTRIAL DESIGN COMPETITIONS

vague

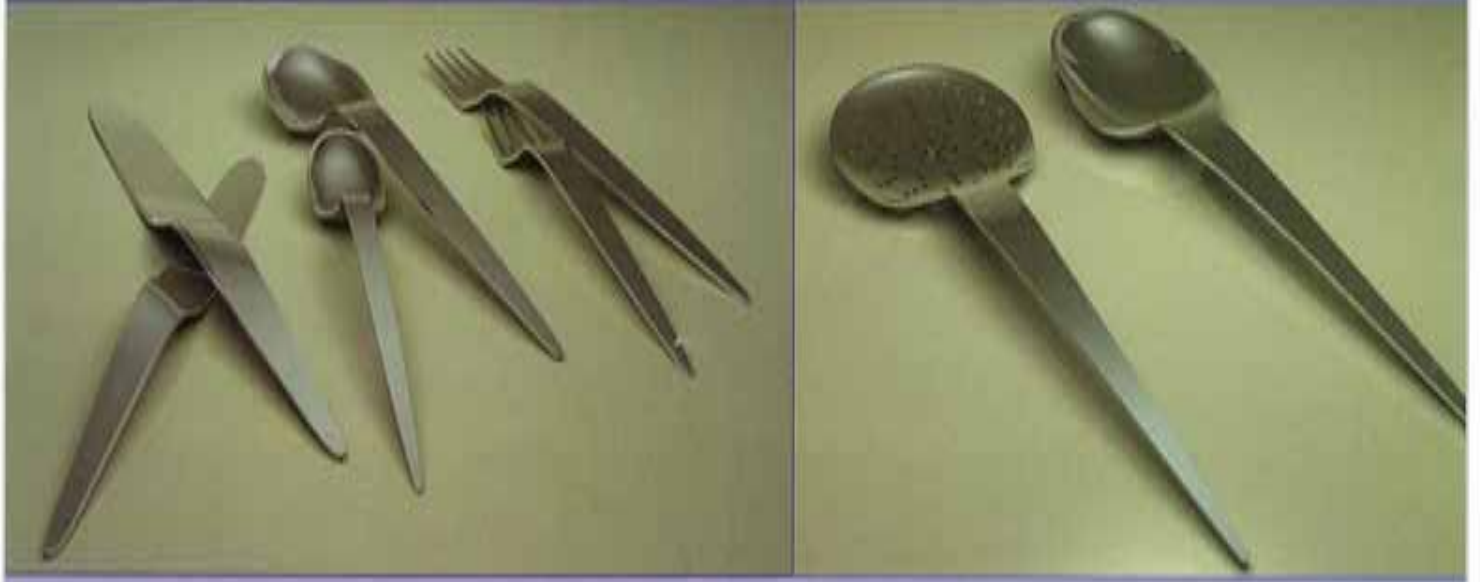

VAGUE ADI GİBİ BELİRSİZ HATLARA SAHİP. BİR UCUNDAN DİĞER UCUNA, KULLANICISINDA, TEK BİR EGRİNİN KIVIRILIP TEKRAR BAŞLADIĞI YERE GERİ DÖNECEĞİ HISSİNİ UYANDIRMAK İSTİYOR...SETİN TASARIMI, BÜTÜN PARÇALARDA, AYNI DÜZLEMİN İKİ EKSENDE DEFORME EDİLİP FARKLI KİMLİKLERE BÜRÜNMÜŞ HALİNİ YANSITTIYOR. BİRBİRİNE PARALEL İLERİLEYEN SAP VE UÇ HATLARIYLA RAHAT BİR KAVRAMA SAĞLIYOR. YUKARI DOĞRU KALINLAŞARAK, BAŞ PARMAKLA KAVRAMA NOKTASINDA GENİŞLEYEN, SETİN YEMEK VE TATLI BIÇAĞINDA BAŞ PARMAĞIN KAVRAMA VE KUVVET UYGULAMA AÇISINA DOĞRU BÜKÜLEN SAP SETİN EN ÖNEMLİ ERGONOMİK DETAYLARINDAN. VAGUE ÇOK GÖSTERİŞLİ OLMAYAN; ANCAK MÜTEVAZİ OLMAKTAN DA UZAK, KULLANICISINDAN ONA SAHİP OLMAKLA GURUR DUYMASINI BEKLEYEN BİR TASARIM...

SÜLEYMAN ÇAĞLAR KEMERLİ

3.

METAL MUTFAK EŞYALARI
METAL KITCHENWARE

**ÇATAL-KAŞIK-BIÇAK SETİ-
SERVİS EKİPMANLARI**
SET OF FORKS, SPOONS, KNIVES
SERVICE UTENSILS

ÖĞRENCİ ÜÇÜNCÜ
STUDENT THIRD PRIZE

İMMİB 2006
ENDÜSTRİYEL TASARIM YARISMALARI
INDUSTRIAL DESIGN COMPETITIONS

"Belirsiz Hatlar ve Yalınlık"

"VAGUE" adı gibi belli belirsiz hatlara sahip bir ürün. Kullanıcısında, tek bir eğrinin kıvrılarak tekrar başladığı yere geri döneceği hissini uyandırmak istiyor...Setin tasarımı, bütün parçalarda, aynı düzlemin iki ekseninde deforme edilip farklı kimliklere bürünmüş halini yansıtıyor.

Birbirine paralel ilerleyen sap ve uç hatlarıyla rahat bir kavrama sağlıyor. Saptan uca doğru kalınlaşarak, baş parmakla kavrama noktasında genişleyen setin, tatlı ve yemek bıçağında, baş parmağın kavrama ve kuvvet uygulama yönü doğrultusunda bükülen sap setin en önemli ergonomik detaylarından. Setin bütün parçaları üst üste konulduğunda birbiri içine geçerek saklama ve ambalajlama için az yer kaplamasını sağlıyor.

"Indefinite Contours and Simplicity"

An indefinite contoured product named VAGUE. Desires to arouse the feeling to the user that one simple curve will come back by curling, to the point where it started... The design of the set reflects on the all pieces, the same plane is deformed in two axis and play the different roles.

The handles and tips moving parallel gives an easy handling. The most ergonomic details are; thickening from handle to tip, the set widens from the handling point with the thumb finger, in desert spoon and main course knife; the molding handle on the same direction of thumb finger's handling and force application. All pieces of the set can be placed one inside the other and occupies less space for packing.



"Fonksiyonellik ve Estetik"

Fonksiyonellik ve estetik kavramlarının birleşmesiyle, aynı zamanda Edvard Munch'un *Scream* adlı eserinden de esinlenerek ortaya çıkan çatal kaşık bıçak seti tasarımı. Parlak ve paslanmaz çelikten pres kalıp tekniğiyle üretilen çatal, kaşık, bıçak setinin sapları siyah krom kaplama.

"Functionality and Esthetic"

Design of the fork, knife, spoon set, with the gathering of functionality and esthetic concepts, at the same time having inspired of the art work of Edvard Munch called "Scream". The set is produced from stainless bright steel by press mold technique and the handles are black chromium coated.

GÖKÇEN ÇUKADAR

m.

METAL MUTFAK EŞYALARI
METAL KITCHENWARE

ÇATAL-KAŞIK-BIÇAK SETİ-
SERVİS EKİPMANLARI
SET OF FORKS, SPOONS, KNIVES-
SERVICE UTENSILS

ÖĞRENCİ-MANSİYON
STUDENT MENTION

İMMİB 2006
ENDÜSTRİYEL TASARIM YARIŞMALARI
INDUSTRIAL DESIGN COMPETITIONS

droop



CANDAŞ AYDAR

m.

METAL MUTFAK EŞYALARI
METAL KITCHENWARE

ÇATAL-KAŞIK-BİÇAK SETİ-
SERVİS EKİPMANLARI
SET OF FORKS, SPOONS, KNIVES
SERVICE UTENSILS

ÖĞRENCİ-MANSİYON
STUDENT MENTION

İMMİB 2006
ENDÜSTRİYEL TASARIM YARIŞMALARI
INDUSTRIAL DESIGN COMPETITIONS

"Açılı Yüzey Formu"

DROOP çatal, kaşık, bıçak setinde genel amaç, bu araçları düz bir çizgiden kurtarıp, bir boyut kazandırmaktır. Projede, ince metal yüzeylerin bükülmesi sonucu elle temas ettiği bölgelerde uygun bir yüzey oluşturuluyor. Bu açılar uçlara doğru azaldığından, özellikle çatalda önde oluşan açılı yüzey, alınamayan taneli parçaların, çatalın kaşık gibi kullanılarak alınmasını sağlıyor. Bu açılı yüzey, parçaların üstüste toplanmasını da sağlıyor.

"Angled Surface Form"

The general purpose in DROOP fork, knife and spoon set, to release these tools from a straight line and having a dimension acquired. In the project, there are convenient surfaces created on the fields contacting with the hand, by molding the thin metal surfaces. Because these angles are decreased towards to the tips, especially the angled surface created in front of the fork helps the small particles to be taken by using the fork like a spoon. This angled surface also provides the particles to be gathered one on one.



ROBARM

MUTFAKTAKİ YARDIMCINIZ

"Yaratıcı Mutfak Yardımcısı"

"ROBARM"ın çıkış noktası; kullanılmadığı zamanlarda kaldırmak zorunda kalmayacağımız, devamlı elimizin altında bulunacak, çalışırken bir ucundan tutmak zorunda kalmayacağımız bir mutfak yardımcısı tasarlamaktı.

Duvara sabitlenmiş gövde sayesinde devamlı el altında bulunmasıyla, dikey alandaki boşluğu değerlendiriyor. Tüm parçalarını üzerinde depolayarak, ulaşma kolaylığı ve yerden tasarruf sağlıyor. Kolay ve sağlıklı temizleniyor, çalışırken başka işler yapmamıza olanak sağladığından mutfakta geçirdiğimiz zamanı daha verimli hale getiriyor.

"Creative Kitchen Assistant"

The exit point of the design of ROBARM is; to design a kitchen assistant that we don't have to handle when operating and don't have to put out of the reach when not used but do stay under our hand all the time.

It evaluates the vertical space thanks to its body fixed to the wall and always stays under the reach. It provides space saving and access easiness by collecting all the parts on the body. It is cleaned easy and healthy and makes the time spent in the kitchen more effective because it allows us to make other things when operating.

OSMAN UĞUR EREKUL

3.

ELEKTRİK-ELEKTRONİK
ELECTRICS-ELECTRONICS

KÜÇÜK EV-MUTFAK-
KİŞİSEL BAKIM ÜRÜNLERİ
SMALL HOME APPLIANCES
KITCHEN APPLIANCES
PERSONAL CARE PRODUCTS

PROFESYONEL-ÜÇÜNCÜLÜK
PROFESSIONAL-THIRD PRIZE

İMMİB 2006
ENDÜSTRİYEL TASARIM YARIŞMALARI
INDUSTRIAL DESIGN COMPETITIONS



SELİM AKSU

m.

ELEKTRİK-ELEKTRONİK
ELECTRICS-ELECTRONICS

**KÜÇÜK EV-MUTFAK-
KİŞİSEL BAKIM ÜRÜNLERİ**
SMALL HOME APPLIANCES
KITCHEN APPLIANCES
PERSONAL CARE PRODUCTS

PROFESYONEL-MANSİYON
PROFESSIONAL-MENTION

İMMİB 2006
ENDÜSTRİYEL TASARIM YARIŞMALARI
INDUSTRIAL DESIGN COMPETITIONS

"Elektronik Ev Baskülü"

Elektronik ev baskülü; günümüz insanının büyük sıkıntılarında biri olan kilo problemi baz alınarak ve eğlenceli bir yaklaşım amaçlanarak tasarlanmıştır. Terlik formundaki tasarımın diğer bir amacında kilosunu öğrenmek maksadıyla basküle çıkan kullanıcının baskül üzerindeki konumunu belirlemesine yardımcı olmak ve baskül üzerinde hangi noktalara basmak gerekir düşüncesini ortadan kaldırmaktır. Elektronik ev baskülünün gövdesinin enjeksiyon kalıplama yöntemiyle ABS ve polikarbonat malzemeler kullanılarak üretilmesi düşünülmüştür.

"Electronic Home Scale"

Electronic home scale is designed with an entertaining approach to one of the biggest worry of modern human which is weight problem. The slipper formed design has another different aim which is to help the user to find out the correct points to step on the scale.

The body of the home scale is designed to be produced from ABS and polycarbonate material by injection molding method.

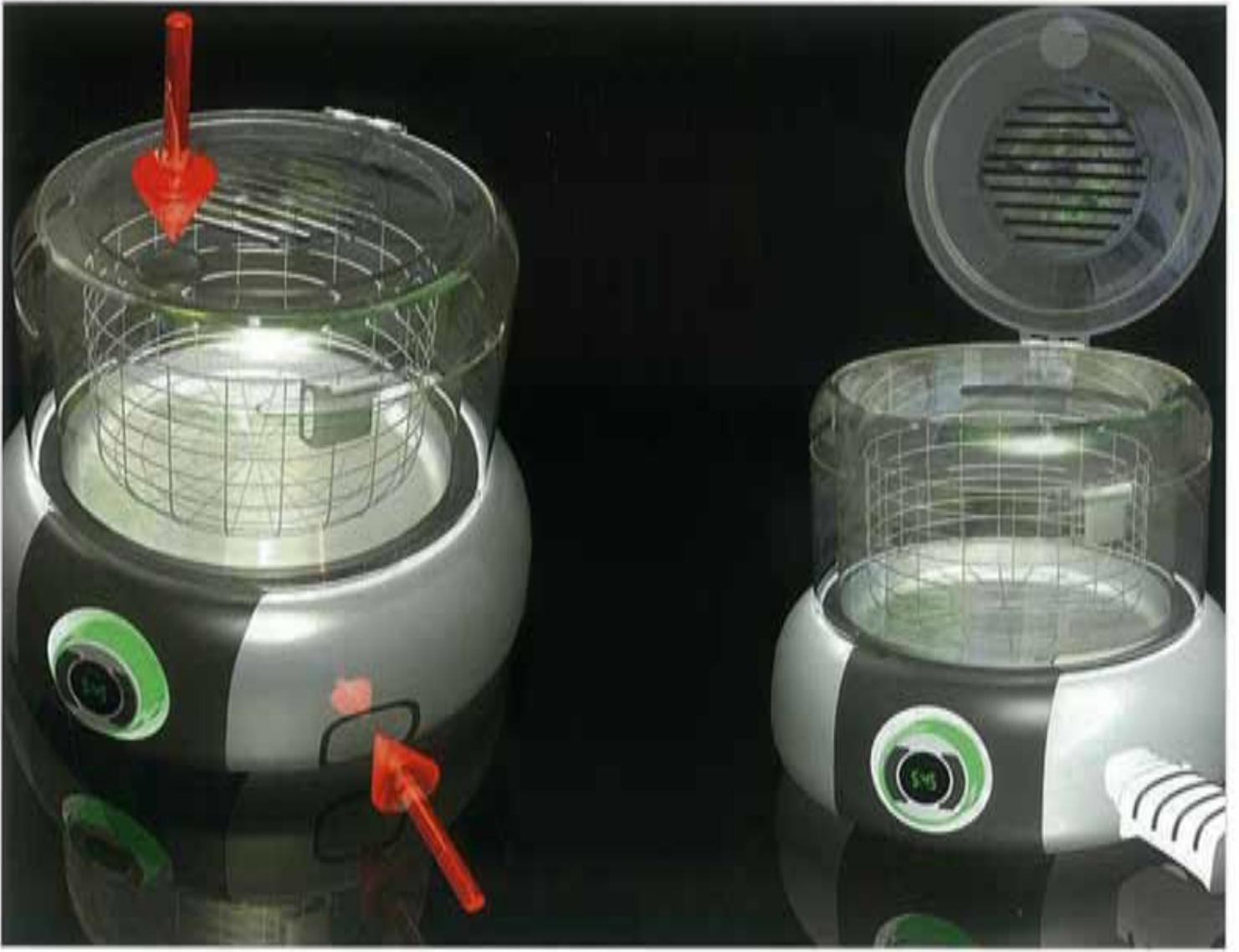

“Kullanıcıyla İletişim Kuran Fritöz”

Ürün, yağda elektrik enerjisi kullanılarak kızartma yapmayı sağlayan “fritöz”ü bir adım daha ileri götürmeyi amaçlayarak tasarlanmıştır. Kullanıcıyla dolaysız bir iletişim kurabilmesi ve kolaylıkla temizlenebilmesi, kullanıcıyı doğru ve acik bir şekilde bilgilendirmesi başlıca kriterlerdir. Transparan gövdesi ve pişirme haznesi kullanıcının pişirme sürecine birebir tanık olmasını sağlar. Ürünün kontrol panelinden kızartma süresi ve derecesi ayarlanabilir. İşlem bittiginde görsel ve işitsel uyarıyla kullanıcı uyarılır.

“The Deep Fryer that Communicates with the User”

The product is designed to carry the electrical powered oil fryer one step forward. Main criteria's are to communicate the user directly and to inform clearly and correctly. The transparent body allows the user to witness the cooking progress. Frying time and temperature can be adjusted from the control panel. When the process is over the user is warned with visual and auditory indications.

ALICAN FAYDALI

m.

ELEKTRİK-ELEKTRONİK
ELECTRICS-ELECTRONICS

KÜÇÜK EV-MUTFAK-
KİŞİSEL BAKIM ÜRÜNLERİ
SMALL HOME APPLIANCES
KITCHEN APPLIANCES
PERSONAL CARE PRODUCTS

PROFESYONEL-MANSİYON
PROFESSIONAL-MENTION

İMMİB 2006
ENDÜSTRİYEL TASARIM YARIŞMALARI
INDUSTRIAL DESIGN COMPETITIONS

Az yer kaplıyor.



Pişiriyor.



Tost-sandviç
yapıyor.



Izgara yapıyor.

ALİZE ÇETİNTAŞ
BURAK KÜRE

1.

ELEKTRİK-ELEKTRONİK
ELECTRICS-ELECTRONICS

KÜÇÜK EV-MUTFAK-
KİŞİSEL BAKIM ÜRÜNLERİ
SMALL HOME APPLIANCES
KITCHEN APPLIANCES
PERSONAL CARE PRODUCTS

ÖĞRENCİ-BİRİNCİ
STUDENT-FIRST PRIZE

İMMİB 2006
ENDÜSTRİYEL TASARIM YARIŞMALARI
INDUSTRIAL DESIGN COMPETITIONS

"Çok İşlevli Arac"

Proje, ocak ve tost makinesini fonksiyonlarını tek bir üründe biraraya getirerek kullanıcıya çok işlevli bir ürün sunma amacıyla. Daha az hacim kaplayan, Panini Piastra'a pişirme yüzeyi temizlenmesi kolay seramik cam malzemeden yapılıyor. Kontrol ve göstergeler sade, fonksiyonel, kullanımı kolay ve konforlu olarak tasarlandı. Ürünün ön paneli sabit, arka paneli ise yardım kolu sayesinde istenildiğinde katlanarak tost makinesi işlevi görüyor.

"Multifunctional Tool"

The project aims to present a multifunctional product gathering a stove and toaster functions. The Panini Piastra cooking surface, that occupies a smaller volume, is made of easy to clean ceramic glass material. Control and display units are designed simple, functional, easy to use and comfortable. The front panel of the product is stable and the back panel can be folded by the helping handle to have the toaster function when needed.



“Akıllı Buharlı Ütü”

Ürün piyasadaki ütülerden farklı bir fiziksel yapıya sahip buhar ve püskürtmek için kullanılan suyu doldurmak için arka kısımdaki kapak kullanılıyor. Ütünün arka kısmı huni biçiminde. Huni şeklindeki bu yapının ortasında bir kapak bulunuyor. Bu kapağa bir kere basılıp bırakılınca içeri girip öylece kalıyor. Suyu doldururken ütü yere dik bir şekilde tutularak su huni şeklindeki arka kısma dökülüyor.

Kontrollerin sapın ön kısmında konumlandırılmasının iki faydası var. Birinci olarak ütü yaparken bile çok rahatlıkla ayarlarda değişiklik yapılabilir ikinci de ayarlar sapın altında kalmadığı için sürekli olarak sıcaklık değeri ve buhar değeri görülebilir. Böylece yanlış bir ayarda ütölme yapma ihtimali azaltılmış oluyor.

“Intelligent Steam Iron”

Product has a different physical structure for steam spray and a water fill lid on the back and it is different than the irons available in the market. Back part of the iron has a funnel shape and there is a lid in the center. When pressed once to the lid, it stays pressed inside and the water is poured to the back part of the iron which is held upside down position.

There is 2 advantage of having the controls in the front part of handle. First, it is very easy to make adjustments when even ironing; second, because the controls are not under the handle, temperature and steam values can be observed continuously. So that the risk of having an ironing at wrong conditions can be decreased.

SAVAŞ ONUR EROĞLU

2.

ELEKTRİK-ELEKTRONİK
ELECTRICS-ELECTRONICS

**KÜÇÜK EV-MUTFAK-
KİŞİSEL BAKIM ÜRÜNLERİ**
SMALL HOME APPLIANCES
KITCHEN APPLIANCES
PERSONAL CARE PRODUCTS

ÖĞRENCİ-İKİNCİ
STUDENT-SECOND PRIZE

İMMİB 2006
ENDÜSTRİYEL TASARIM YARISMALARI
INDUSTRIAL DESIGN COMPETITIONS

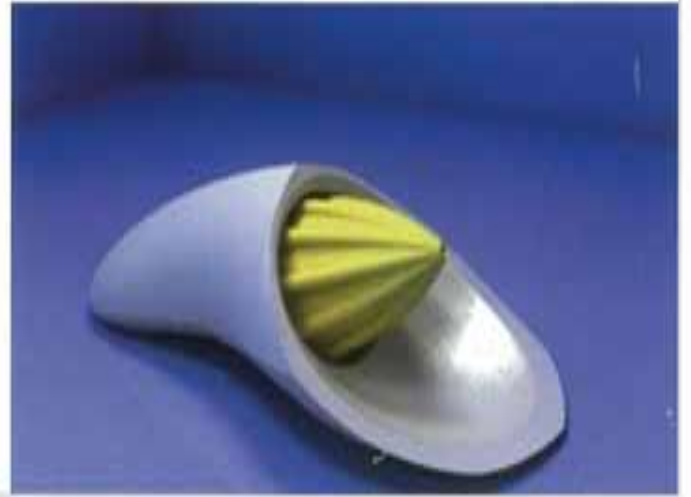
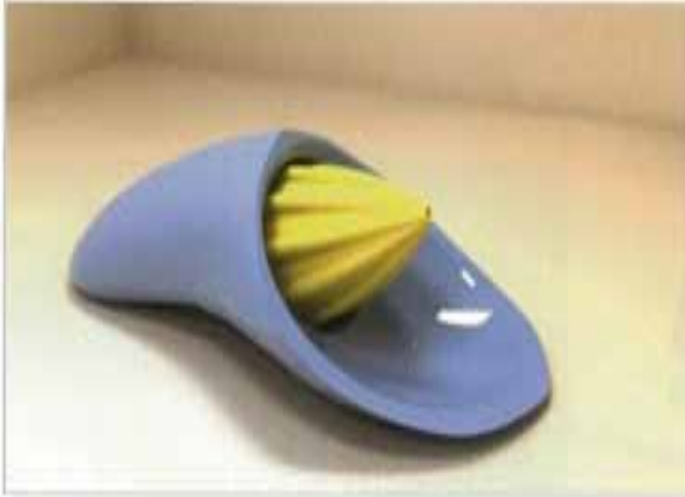
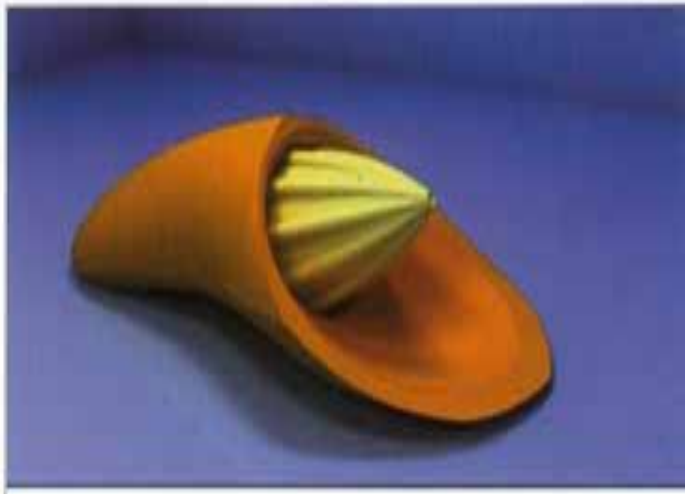

**UTKU ONURŞAL
GÜLİSTANOĞLU -
NURULLAH KAYA**

3.

**ELEKTRİK-ELEKTRONİK
ELECTRICS-ELECTRONICS**

**KÜÇÜK EV-MUTFAK-
KİŞİSEL BAKIM ÜRÜNLERİ**

**SMALL HOME APPLIANCES
KITCHEN APPLIANCES
PERSONAL CARE PRODUCTS**

**ÖĞRENCİ-ÜÇÜNCÜ
STUDENT-THIRD PRIZE**

**İMMİB 2006
ENDÜSTRİYEL TASARIM YARIŞMALARI
INDUSTRIAL DESIGN COMPETITIONS**

"Sınırsız Narenciye Sıkacağı"

Narenciye sıkmanın sınırlardan kurtularak herhangi bir yerde yapılmasını sağlayan tasarım. Ergonomik yapısı ile tutmanın kolaylaştığı ve ağzının yönlendirmesiyle bir bardağa bile direkt dolum olanağı sunulması sağlanıyor. Tasarım, motorlu ve motorsuz kullanıma açık bir yapı arz ediyor.

"Limitless Citrus Juicer"

It is a design to free the limits of squeezing citrus and allow to make anywhere desired. Ergonomic structure gives easiness to handle and directing the mouth provides the possibility to direct filling to a glass. The design has a possibility to use the Juicer with engine or without.



"İşlevselliğin Esneklikle Bütünleştiği Fritöz"

Çağdaşlardan farklı olarak KRUG, işlevini esneklikle bütünleştirebilen bir fritöz. Digital gösterge sisteminin yanısıra tamamıyla sökülebilen iç aksamı, rezistansları dışında tamamen bulaşık makinasında yıkanabiliyor. Öte yandan, gösterge ve kontrol butonlarının üst rafa yerleştirilmesi kullanıcıya kolaylık sağlıyor. Ayrıca yağı süzme, kolay sökölük takılabilme gibi özellikleriyle KRUG farklı bir fritöz.

"The Deep Fryer Where Functionality Meets Flexibility"

Krug is a deep fryer that can unite its function with flexibility apart from its competitors. Besides its digital display system, all of its dismantlable parts except the resistances can be washed in the washing machine. On the other hand, it gives the user, easiness having the display and the control buttons on the upper shelf. Also with the oil filter and easy to dismantle and set up properties, Krug is a different deep fryer.

HAMİT EBEŞ

m.

ELEKTRİK-ELEKTRONİK
ELECTRICS-ELECTRONICS

KÜÇÜK EV-MUTFAK-
KİŞİSEL BAKIM ÜRÜNLERİ
SMALL HOME APPLIANCES
KITCHEN APPLIANCES
PERSONAL CARE PRODUCTS

ÖĞRENCİ-MANSİYON
STUDENT-MENTION

İMMİB 2006
ENDÜSTRİYEL TASARIM YARIŞMALARI
INDUSTRIAL DESIGN COMPETITIONS



FATMA CIZRELIOĞLU

2.

ELEKTRİK-ELEKTRONİK
ELECTRICS-ELECTRONICS

AYDINLATMA
LIGHTENING

PROFESYONEL-İKİNCİ
PROFESSIONAL-SECOND PRIZE

İMMİB 2006
ENDÜSTRİYEL TASARIM YARIŞMALARI
INDUSTRIAL DESIGN COMPETITIONS

"Işığın seni izler"

Seyyar'ın ruhunda uçmak var, yaşamı izlemek ve onu takip etmek ışıyla özgürce... Seyyar, bağlantı noktası olmayan, kaynağından zincirleme biçimde yayılan ve kendini taşıyan dekoratif aydınlatma armatürüdür. Herbir aydınlatma armatürü bir sonrakine bağlıdır ve ışığını iletir. Aydınlatma teknolojisi olarak dışa yayınım yapan (side radiating) fiber optik kablolar kullanılmaktadır.

Seyyar, kullanıcıyı takip eden seyyar hayatın dinamizmine ayak uyduruyor mekanlarda uçuyor özgürce...

"Your Light Watches You."

Seyyar has flying in its soul, watching the life following free with its light.

Seyyar, is a decorative lighting armature does not have connection point and spread out the light from the source in chaining form, carrying itself. Each lighting armature is connected to following and delivering its light. As the lighting technology side radiating fiber optic cables are used.

Seyyar keeps in step of the dynamism that follows its user and lies in the places as free.



"Çocuklara Uykuyu Sevdirmek"

Çocukların uyku saatlerini sevmesi ve uykuya, isteyerek ve korkmadan gitmelerini sağlamak gerekmektedir.

CRT 4583, bir oyun tablası, oyun tasları ve aydınlatma birimi olarak 3 bölümden oluşmaktadır. Çocuk oyun tablası üzerinde, uyku saati yaklaştığında ya da gün içerisinde herhangi bir saatte, oyun taslarıyla istediği şekilleri oluşturur. Ve uyku vakti geldiğinde bu tabla aydınlatma biriminin üzerine yerleştirilir. Mevcut ışık kaynağından gelen ışık şeffaf plexiglass' dan yapılmış oyun taslarından geçer ve tavanda çocuğun yapmış olduğu şeklin görüntüleri oluşur. Çocuk kendi yaptığı şekillerin yansımasını izleyerek bir nevi o şekillerin onu koruyorduğuna inanır ve kapılarak uykuya dalar.

"Having Children Like Sleeping"

It is necessary to have the children like sleeping and make them go for sleeping willingly.

CRT 4583 consist of 3 parts as; a play tray, play counters, and lighting unit. Child creates requested figures on the play tray when sleeping time is approaching or any time during the day and when the sleeping time arrives the tray is placed on the lighting unit. The light coming from the light source passes through the figure created by the transparent Plexiglas play counters designed by the child and forms light images on the ceiling. Child falls asleep watching the reflection of the figures that he believes that he is kind of protected by them.

YELİZ YASEMİN

3.

ELEKTRİK-ELEKTRONİK
ELECTRICS-ELECTRONICS

AYDINLATMA
LIGHTENING

PROFESYONEL-ÜÇÜNCÜ
PROFESSIONAL-THIRD PRIZE

İMMİB 2006
ENDÜSTRİYEL TASARIM YARIŞMALARI
INDUSTRIAL DESIGN COMPETITIONS



ÖZGÜR RUHI ÜLVAN
AYDIN ÖZTOPRAK

m.

ELEKTRİK-ELEKTRONİK
ELECTRICS-ELECTRONICS

AYDINLATMA
LIGHTENING

PROFESYONEL-MANSİYON
PROFESSIONAL-MENTION

İMMİB 2006
ENDÜSTRİYEL TASARIM YARISMALARI
INDUSTRIAL DESIGN COMPETITIONS

"Acil Aydınlatma Sistemi"

Mobi-Li ev ve ofis kullanımı için tasarlanmış, duvara sabitlenmiş bir gövde ve gerektiğinde sökülerek taşınabilen iki aydınlatma elemanından oluşmuş bir acil durum aydınlatma sistemidir.

Mobi-Li duvarda sabit iken taşınabilir elemanların pilleri şarj olmaktadır. Herhangi bir elektrik kesilmesinde Mobi-Li kendiliğinden devreye girer ve etrafı aydınlatmaya başlar. Kullanıcının isteğine göre taşınabilir elemanların yalnızca biri yada ikisi birlikte aktif hale getirilerek yerinden çıkartılabilir.

"Urgent Lighting System"

Mobi - Li is an urgent lightning system designed for home and office usage, consists of a wall fixed body and two lighting components which are easy to dismantled and transported when necessary.

Batteries of portable lighting components recharge when Mobi-Li is fixed on the wall. In case of an electricity cut, Mobi-Li activates automatically and enlightens the surroundings. Depending on the user's requirements, one or both of the portable components can be dismantled or activated.

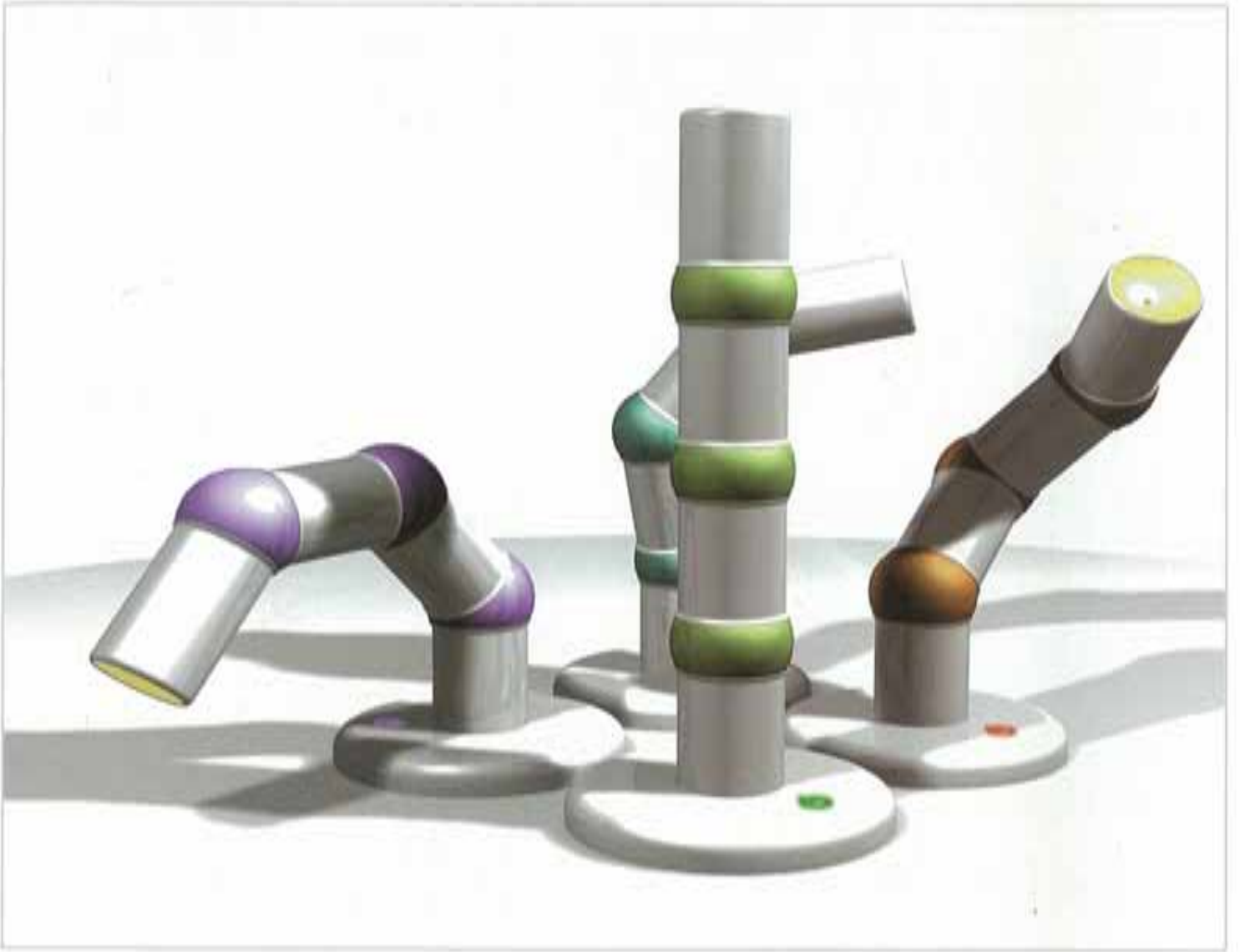

"Geometrik Aydınlatma Elemanı"

Geometrik şekiller kullanılarak sade bir tasarımla, pratik bir masa üzeri aydınlatma elemanı olan üründe, lambanın gövdesinde bulunan 75 mm.lik çapa sahip küreler sayesinde hem geometriden uzaklaşmıyor, hem de vida ve yay kullanımı ortadan kaldırılarak sade bir eklem sistemi ortaya konuyor. 3 adet kürenin vereceği toplam açı sayesinde ışık istenilen yöne rahatca yönlendirilebiliyor.

"Geometrical Lighting Unit"

In this simple geometrical designed and practical table top lighting unit, 75 mm diameter of spheres provide the geometrical looks and eliminate the usage of springs and screws also bring up a simple articulation system. The light can be easily directed by the total angle given by 3 spheres.

GÜRBÜZ ÜRGÜN

1.

ELEKTRİK-ELEKTRONİK
ELECTRICS-ELECTRONICS

AYDINLATMA
LIGHTENING

ÖĞRENCİ-BİRİNCİ
STUDENT-FIRST PRIZE

İMMİB 2006
ENDÜSTRİYEL TASARIM YARIŞMALARI
INDUSTRIAL DESIGN COMPETITIONS



LIGHTPLUS

**SONER ÜNLÜ
MERT ŞENTÜRK**

2.

**ELEKTRİK-ELEKTRONİK
ELECTRIC-ELECTRONICS**

**AYDINLATMA
LIGHTENING**

**ÖĞRENCİ-İKİNCİ
STUDENT-SECOND PRIZE**

**İMMİB 2006
ENDÜSTRİYEL TASARIM YARISMALARI
INDUSTRIAL DESIGN COMPETITIONS**

"3 Fonksiyonlu Lightplus"

Lightplus, içinde 3 farklı fonksiyonu barındıran, yarı çapı 14cm. olan bir küredir. Fonksiyonlar spot ışık, kırmızı ambiyans ışığı ve web kamerasından oluşmaktadır. Bu fonksiyonlar ve kontrol mekanizması kürenin etrafına eşit aralıklarla yerleştirilmiştir.

Kontrol paneli dokunmatik olup lightplus'a ismini veren artı işareti şeklinde tasarlanmış ve fonksiyonlar bas harfleri ile sembolize edilmiştir.

"3 Function Lightplus"

Lightplus is a sphere with 14 cm of diameter and having 3 different functions. These are, spot light, red ambience light and web cam. These functions and control unit is placed around the sphere in equal intervals. Control unit is touch sensitive and designed as a plus shape which gave "Lightplus" its name and these functions are symbolized with their first letters.



"Hem Lamba, Hem Not Defteri"

Iş yerlerinde kullanılmak üzere tasarlanmış olan "Idea" hem masa lambası gibi kullanılır, hem de bir not defteri özelliklerini taşır. Not defterine en çok ihtiyaç duyulan yer olan işyerlerinde gereksiz kağıtlara ve sahibine ulaşamayan, kaybolan notlara bir son vermek üzere tasarlanmış bir üründür.

"Both Lamp and Notepad"

"Idea" is designed for Office use which can be used as both; a table lamp and a notepad. It is specially designed for offices where notepads are needed the most to avoid the unnecessary papers, notes that never reaches to the owner's or notes that are lost.

MİNE BİLGÜTAY

3.

ELEKTRİK-ELEKTRONİK
ELECTRICS-ELECTRONICS

AYDINLATMA
LIGHTENING

ÖĞRENCİ-ÜÇÜNCÜ
STUDENT-THIRD PRIZE

İMMİB 2006
ENDÜSTRİYEL TASARIM YARIŞMALARI
INDUSTRIAL DESIGN COMPETITIONS

ZED



**HATİCE MERVE
POSTALCIOĞLU -
AYKUT COŞKUN**

m.

**ELEKTRİK-ELEKTRONİK
ELECTRICS-ELECTRONICS**

**AYDINLATMA
LIGHTENING**

**ÖĞRENCİ-MANSİYON
STUDENT MENTION**

**İMMİB 2006
ENDÜSTRİYEL TASARIM YARIŞMALARI
INDUSTRIAL DESIGN COMPETITIONS**

"Ev İçi Aydınlatmada Kişisel Bir Yorum"

"ZED" ev içinde kullanılacak bir aydınlatma elemanı olarak tasarlandı. Kullanıcının ürünle olan ilişkisini artırmaya yönelik olan bu aydınlatma elemanında, kullanıcı aldığı ürünü, ona istediği kadar taşıyıcı birim ekleyerek arzu edilen uzunluğa erişebilmektedir. Böylece aydınlatma birimi en üste eklendiği takdirde, isteğe göre, masa üstünde kullanılacak bir çalışma lambası ya da evin herhangi bir köşesini süsleyecek bir aydınlatma elemanı olabiliyor. Ayrıca katlanabilir özelliği; kullanıcıya lambanın pozisyonunu ayarlayabilme ve kullanılmadığında katlayıp küçültebilme imkanı veriyor.

"A Personal Interpretation In House Interior Lighting"

"Zed" has been designed as a house interior lighting component. The lighting component is aimed to increase the relation of the user with the product by allowing to add conveyors as much as requested and bringing the product to the desired length. In this case, when the lighting unit is added on top the product can be used as a study lamp on a table or as a lighting unit that embellishes any corner of the house. Besides, the folding ability gives the user possibility to adjust the position and decrease its size when out of use.

ÇÖP KUTULARINIZI ÇÖPE ATIN !

Alışıl gelmiş bir şekilde çöp kovaları sanki çöpler, kovaların içine direkt olarak atılacakmış gibi imal edilmektedir. Gerçekte ise çöpler doğrudan çöp torbalarına atılmaktadır. Bu nedenle bir çöp kovası tasarımının aslında bir **çöp torbası tutucusu** tasarlamak olması gerektiği düşünülmüştür.



ÖN PANEL
AÇMA DETAYI

ÇÖP TORBASINI
BİKİŞTİRAN TIRNAKLAN

ÖN PANEL
BAĞLANTI DETAYI

“Çöp Kovası’nda S Formu”

Bir çöp kovası tasarımının, aslında bir çöp torbası tutucusu tasarlamak olması gerekmektedir.

Tasarlanan ürün işlevsel olarak iki ana bölümden oluşmaktadır. İlki; ağız kısmıdır. Bu bölgede; tutma boşluğu ve çöp torbasını takmaya yarayan bir bölüm bulunmaktadır. Bu bölge aynı zamanda, küçük parça çöpleri bırakmamıza da olanak sağlamaktadır. İkinci bölüm ise; ana hacmi oluşturan kısımdır ve çöpler esas olarak bu alanda birilmektedir.

Birinci ve ikinci bölüm, tasarımın “S” formu sayesinde, birbirinden ayrılmaktadır. Bu durum aynı zamanda çöpün yalıtılmasına da neden olmaktadır. Çöp torbası tutucu ürün, orta boy çöp torbaları için tasarlanmış olup, küçük boy olarak da imal edilebilir ve mutfaklarda dolap kapaklarının içi ve tezgah üstünde duvara monte suretiyle kullanılabilir.

“S form in Basket Case”

A dust bin should be created as a dust handle. Created object consists two main functional parts. First part is the opening edge. This part contains handle space and an attachment device for the main bag. This part also helps to carry small pieces of garbage.

The second part actually is the main part, in which the garbage drifts. According to the “S” form of the creation, the two parts are different. This also helps the isolation of the waste.

This garbage-handle product is created for the medium-sized bags, but can be produce smaller to be used in the kitchens fitted inside the cabinets or mounted on the walls over the counters.

EROL KAYA

1.

PLASTİK EV EŞYALARI
PLASTIC HOUSE APPLIANCES

PLASTİK MUTFAK EŞYASI
PLASTIC KITCHENWARE

PROFESYONEL-BİRİNCİ
PROFESSIONAL-FIRST PRIZE

IMMIB 2006
ENDÜSTRİYEL TASARIM YARIŞMALARINI
INDUSTRIAL DESIGN COMPETITIONS

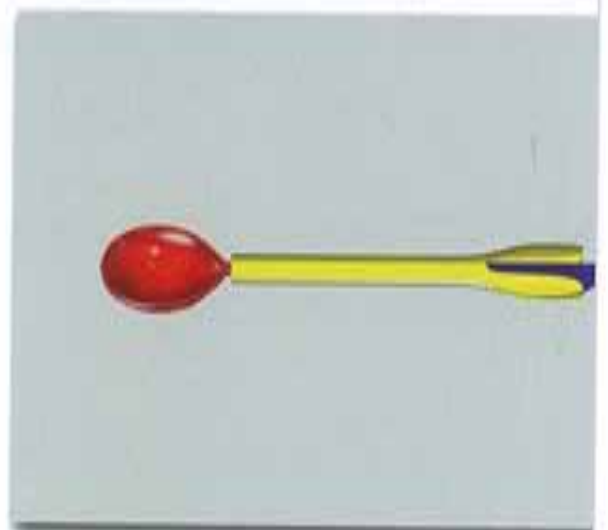
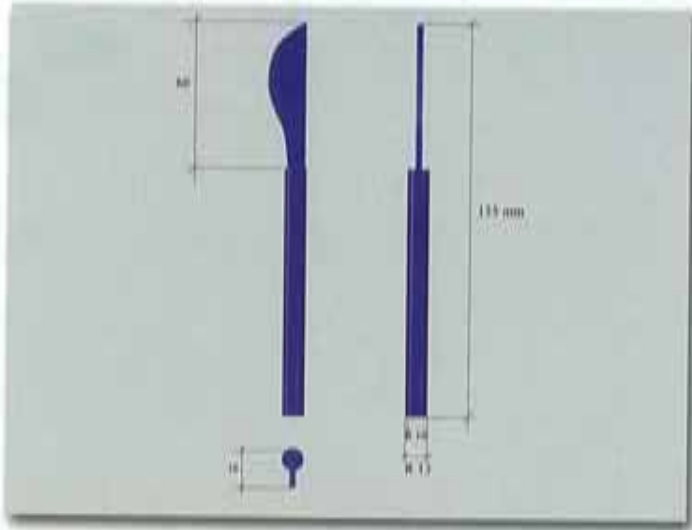
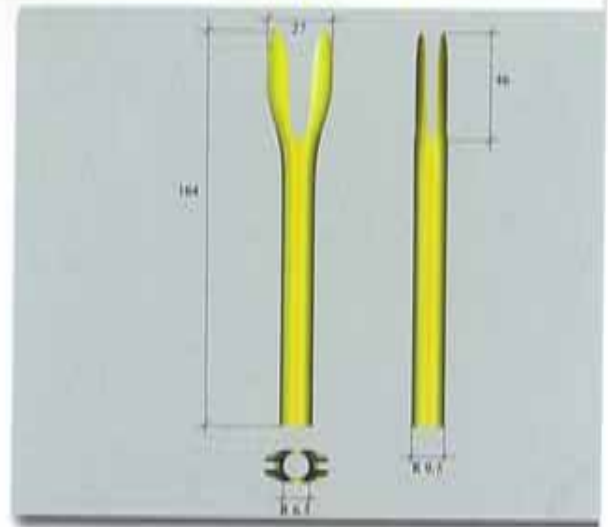
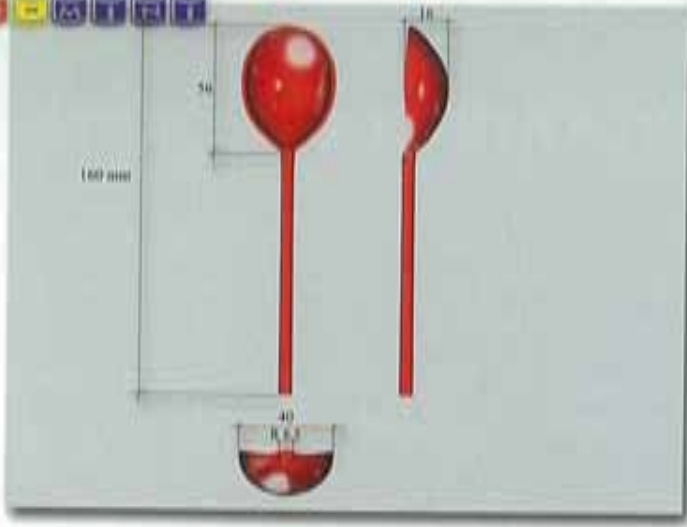

DİLEK AYYILDIZ

2.

PLASTİK EV EŞYALARI
PLASTIC HOUSE APPLIANCES

PLASTİK MUTFAK EŞYASI
PLASTIC KITCHENWARE

PROFESYONEL-İKİNCİ
PROFESSIONAL-SECOND PRIZE

İMMİB 2006
ENDÜSTRİYEL TASARIM YARIŞMALARI

"Eğlenceli Catal-Kaşık-Bıçak Seti"

Ho-mini plastik kaşık-bıçak-catal seti, gündelik kasusturma içinde hızlı hemek için kullandığımız plastik yemek servis ürünlerinin insanlara şık bir tasarımla sunulabileceği düşüncesiyle tasarlandı.

Ho-mini'de catal, bıçak ve kaşığı beraberce bulabilir ve içiçe geçen sistemi sayesinde kolayca yanınızda taşıyabilirsiniz. Tasarımda canlı renklerin seçilmesiyle çocukların kendilerine zarar vermeden ve birbirine takıp çıkarma imkanıyla eğlenerek kullanmalarına olanak sağlanıyor.

Birbirine geçmesi ve tek bir parça olarak algılanması amaçlanan tasarımda plastik malzeme kullanılmıştır. Üretim kalıpla yapılacaktır. Amaç plastik malzemenin canlı renklerinin, pratikliğinin sofralarda kullanılmasıdır.

"Funny Spoon-Fork-Knife Combined Set"

This elegantly created plastic combination "Ho-mini" is designed to eat practically during the daily rush.

It's telescopic design helps easy-carrying and colorful shape gives children a harmless and amusing way of eating.

Plastic is used on this single-outlook product.

Producing is through die-casting.

The target is the use of coloured plastic on the tables

STRETCH FİLM VE ALÜMİNYUM FOLYONUN
YERİNDEN, YIRTILMADAN VE İSTENİLEN
MİKTARDA ÇIKARTILMASI TASARIMIN
ANA FİKRİNİ OLUŞTURMAKTADIR.



DROP

ANA GÖVDE
ALT VE ÜST KAPAKLARDAN
TEK PARÇA OLARAK
OLUŞMAKTADIR.

"Stretch Film ve Alüminyum Folyo'da Kolay Kullanım"

Gıda saklanması vazgeçilmez sarf malzemelerden olan stretch film ve alüminyum folyonun yerinden, yırtılmadan ve istenilen miktarda çıkarılması tasarımın ana fikrini oluşturmaktadır. Ürün, iki ana parçadan meydana gelmektedir. İlk parça, sarf malzemesinin içine konulduğu ana gövdedir. İkinci parça ise film/folyonun tutulup düzgün bir şekilde çekilmesini sağlayan kısımdır.

İkinci parçanın uçlarında bulunan mandallar, ana gövdenin üzerinden kayarak hareket ettirilir. Mandallar boşluklara gelince alttan ve üstten kapanarak, filmi/folyoyu yakalar ve geri çekildiğinde ise aynı mandallar ana gövde uçlarında olan kesici kenarları açarak, film/ folyo ile beraber dışarı çekilir ve istenilen miktarda çekilen film/folyo, kesici kenarları marifeti ile düzgün bir şekilde kesilir.

"Easy Usage in Aluminum Foil and Stretch Film"

The main idea of producing the design is to saving the food in the usage with aluminum foil and stretch film which is the main and indispensable material, without rinded and using as the amount of only you need.

Product consists two main pieces. First piece is the main body to put the used material. And the second piece is the part which helps to save the foil and film and to easily hold and pulled out.

The pins on the second component are relocated by sliding on main part. When the pins reaches to cavity, it closes itself from the top and bottom automatically. This makes the pins get holds of the film and when they pulled back, cutters on the both sides are opened up which allows the film pulled outside of the apparatus. Demanded film length is cut by side cutters smoothly after it is pulled out.

MERİÇ BATMAZ

3.

PLASTİK EV EŞYALARI
PLASTIC HOUSE APPLIANCES

PLASTİK MUTFAK EŞYASI
PLASTIC KITCHENWARE

PROFESYONEL-ÜÇÜNCÜ
PROFESSIONAL-THIRD PRIZE

İMMİB 2006
ENDÜSTRİYEL TASARIM YARIŞMALARI
INDUSTRIAL DESIGN COMPETITIONS

MEKANİK BARDAK YIKAYICI



HAKAN GÜRSU
SERKAN GÜNEŞ
SÖZÜM DOĞAN
MEHMET TURHAN

m.

PLASTİK EV EŞYALARI
PLASTIC HOUSE APPLIANCES

PLASTİK MUTFAK EŞYASI
PLASTIC KITCHENWARE

PROFESYONEL-MANSİYON
PROFESSIONAL-MENTION

IMMIB 2006
ENDÜSTRİYEL TASARIM YARIŞMALARI
INDUSTRIAL DESIGN COMPETITIONS

"Mekanik Bardak Yıkama Fırçası"

Ev kadınlarının bulaşık yıkama sürecindeki en sıkıcı, bir o kadar da eziyetli ve uğraşı olarak yer alan ve doğal olarak en çok zamanımızı çalan; kullanılmış veya kirliliği "bardak" diplerindeki sertleşmiş malzemelerin, tartuların, yağlı, lekeli kavanoz diplerinin, kirliliği biberon ve sürahi benzeri derin çekme ürünlerin hızlı ve sağlıklı bir yolla temizlenmesine olanak sağlayan pratik, eğlenceli ve çağdaş estetik değerlere sahip, bir yeni plastik ürün olarak geliştirilmiştir.

Tasarlanan ürün aşağıdaki gruplardan oluşmaktadır.

1. Ergonomik tutamak,
2. Hareket mekanizmasını tetikleyen baskı mandalı,
3. Temizleyici fırçalar ve mekanik sistem,
4. Koruyucu şeffaf kılıf.

"Mechanic Glass-Washer Brush"

Created to clean particularly deep glass-works, the grinding and boring wash, the nightmare of the housewives.

The modern shaped plastic product, developed to clean inside-bottoms of the greasy, driggy glass-works in an easy, practical and amusing way. The created product consists

1. Ergonomic handle
2. Button which operates the mechanism
3. Brushes and the mechanical parts
4. Transperent cover

HASSAS MUTFAK TARTISI -ALİŞAMADIĞINIZ ÖLÇÜLER İÇİN



-YEMEKLER, AYARLARI TUTTURULDUĞU SÜRECE GÜZELDİR.

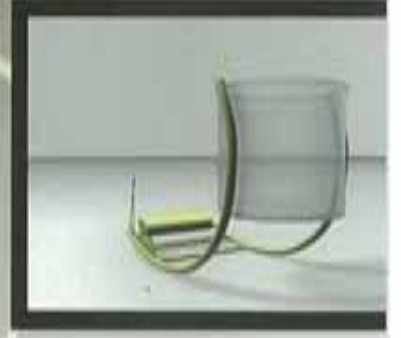

"Hassas Mutfak Tartısı"

"Eğim" mutfaklarda ilgi çekici, kullanışı basit, diğerlerinden ayrılan hassas bir tartı.

Eğilme özelliğiyle malzemelerin kolayca tartılmasını sağlıyor. Sadece tartılması gereken malzemenin kaba konması ile eğilme hareketi ibrenin değişmesini ve malzemenin ağırlığının ölçülmesini gerçekleştirecek. Çubukların spiral olması nedeniyle, az bir mesafede eğilen tartı, çok fazla ağırlığı gösterebiliyor.

Ağırlığın durumuna göre değişebilen ibre, projedeki haliyle 1kg ve hassas aralıkla tartama işlemi yapıyor.

"Sensitive Kitchen Weighing Machine"

"Eğim" is an easy -to use weighing device mostly usable in the kitchens for cooking.

With its bending capacity it weight kitchen goods easily.

Just place the material to be weight into its compartment, then read the weight easilly while it bending.

Heavier goods can be weighted in a short movements due to its spiral form. It can display the weight 1kg and less sesitivity intervals.

CIHAN PEÇENEK

1.

PLASTİK EV EŞYALARI
PLASTIC HOUSE APPLIANCES

PLASTİK MUTFAK EŞYASI
PLASTIC KITCHENWARE

ÖĞRENCİ-BİRİNCİ
STUDENT-FIRST PRIZE

İMMİB 2006
ENDÜSTRİYEL TASARIM YARIŞMALARI
INDUSTRIAL DESIGN COMPETITIONS

YOGYAP

"DOĞAL YOĞURT YAPMA KABI"



Ø 25

AMAÇ:
Doğal yoğurt mayalamak için gerekli olan ideal ısı ekonomik bir şekilde elde etmek. Bu ideal ısı sabitleme ve koruyabilme özelliğine sahip olan polüretan sayesinde mayalamama işlemi bir saat gibi kısa bir sürede gerçekleştirilebilmektedir.

AMB PLASTİK KAPAK
AMB PLASTİK YOĞURT HAZNESİ
BİLİKON ESASLI DOKU
POLİÜRETAN
AMB PLASTİK GÖVDE

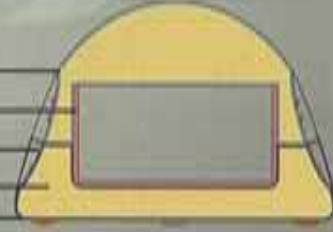

SABRİYE SONER

2.

PLASTİK EV EŞYALARI
PLASTIC HOUSE APPLIANCES

PLASTİK MUTFAK EŞYASI
PLASTIC KITCHENWARE

ÖĞRENCİ-İKİNCİ
STUDENT-SECOND PRIZE

İMMİB 2006
ENDÜSTRİYEL TASARIM YARIŞMALARINI
INDUSTRIAL DESIGN COMPETITIONS

"Hijyenik, Ekonomik Doğal Yoğurt Yapma Kabı"

Proje, ülkemizde çok tüketilen ve bir çok kesim tarafından ekonomik ve doğal nedenlerle evlerde hazırlanan yoğurdun, sağlıklı, kolay ve ucuz maliyetli bir biçimde yapılabilmesini sağlamayı amaçlamaktadır.

Poliüretan malzeme sayesinde, doğru kıvam için gereken 40 derecelik sabit sıcaklık sağlanarak korunmakta ve mayalama işlemi 1 saat kadar kısa sürede tamamlanmaktadır.

"Hygienic & Economic Natural Yogurt Producer"

The target of this Project is to produce of yogurt, highly consumed in Turkey ,through an hygienic and cheapest way .

A 40 degree stable heat for fermentation protected with the help of its polyurethan material and the process takes less than an hour.

APARATA ENTEGRE KOL ÇEKİLİNCE
SU AKIYOR..



DAMACANA İÇİNDEKİ SUYUN AĞIRLIĞININ AZALMASIYLA, APARATA ENTEGRE
YAY DAMACANANIN PİVOTUNDAN DÖNMESİNİ SAĞLIYOR..



"Damacana Kullanım Aparatı"

Alışa gelmiş eziyetli damacana su pompası kullanımına alternatif olarak tasarlanan ürünün başlıca özelliği, kullanıcının eğilmeden ve güç sarfetmeden damacana içindeki suya ulaşabilmesini sağlamasıdır.

Damacananın tezgah ya da masa üstü gibi sık ve rahat kullanılacak bir yere taşınmasını ve rengi ve formu ile bir beyaz esya niteliğine bürünmesini sağlayan projede, damacana içindeki su miktarı azaldıkça, ağırlı da azalmakta ve aparat içindeki, damacana'yı kavrayan yay damacana'yı aparatın ön kısmındaki pivotundan döndürmektedir. Böylece damacananın ağız kısmında devamlı kullanıma hazır su bulunmuş olur.

"Carboy Pump"

The main difference of the unit from the ordinary ones is to help user get water without bending.

Designed to appear like an ordinary kitchen device, you may always get water even if the liquid is decreasing thru its small compartement located at the top which reserves automatically while the weight get lighter.

MÜNİRE TÜLÜ

3.

PLASTİK EV EŞYALARI
PLASTIC HOUSE APPLIANCES

PLASTİK MUTFAK EŞYASI
PLASTIC KITCHENWARE

ÖĞRENCİ-ÜÇÜNCÜ
STUDENT-THIRD PRIZE

IMMIB 2006
ENDÜSTRİYEL TASARIM YARIŞMALARI
INDUSTRIAL DESIGN COMPETITIONS

COVERT

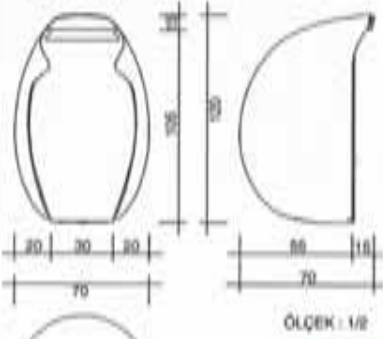

ÖLÇEK : 1/2

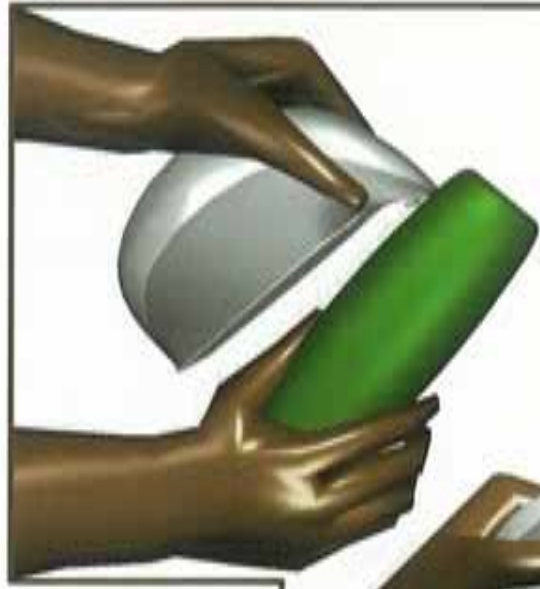

Covert ' te soyulan ka-
buklar haznenin içine
toplanmaktadır.

Kullanıcı biriken ka-
bukları aşağı doğru
çekilerek açılan sür-
gülü kapaktan boşalt-
maktadır.



OLCAY DAĞLI

m.

PLASTİK EV EŞYALARI
PLASTIC HOUSE APPLIANCES

PLASTİK MUTFAK EŞYASI
PLASTIC KITCHENWARE

ÖĞRENCİ-MANSİYON
STUDENT-MENTION

İMMİB 2006
ENDÜSTRİYEL TASARIM YARISMALARI
INDUSTRIAL DESIGN COMPETITIONS

"Kolay Sebze Soyma Aparatı"

Patates, havuç, salatalık gibi ince kabuklu sebzelerde, soyulan kabukların yarattığı kirliliği ve zorluğu ortadan kaldırmaya dönük geliştirilen projede, soyulan kabuklar haznede toplanmaktadır. Kullanıcı soyma işini bitirdiğinde haznede toplanan kabukları ise tırnaklarla tutturulan kapağı aşağı iterek boşaltmaktadır. Üründe yanlarda parmakların yerleşeceği ince bir boşluk bulunmaktadır. Kullanıcı ürünü bu boşluklara parmağını yerleştirerek tutmaktadır. Bu şekilde ergonomik bir tutuş açısı belirlenmiştir.

"Easy-Peeling Unit"

In the Project which developed to clean the dirtiness, all that caused by peeled skinned vegetables, peeled skins are collected in the bin. When the user finish his peeling work, by pushing the latches he empties the trash.

The product has some tiny spaces on the sides for fingers to put. The user uses this product by putting his fingers to those spaces. With this an ergonomic holding angles have been designed.

alarmlı diş fırçası kabı

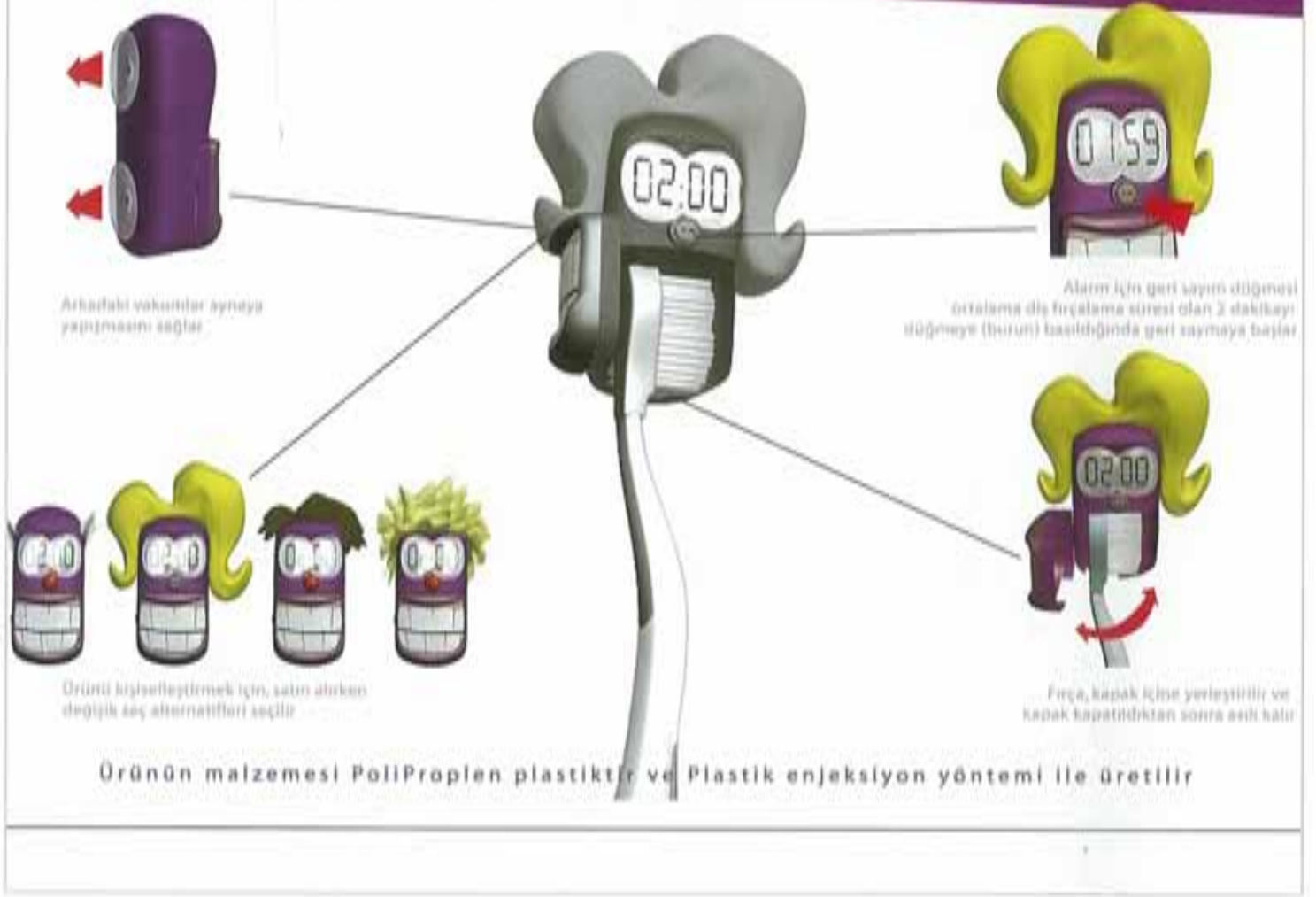

"Alarmlı Diş Fırçası Kabı"

'Alarmlı Diş Fırçası Kabı' var olan diş fırçası kabına ek işlev olarak alarm özelliğini ekleyerek, ortalama diş fırçalama süresi olan 2 dakikayı geri sayar. Tasarımı surat şeklindedir ve aile bireylerinin sembolize edilmiş hallerindeki takma saçlar, ürün alınırken alternatifler arasından seçilir. Arkasındaki küçük vakumlarla kaygan yüzeye yada aynaya yapıştırılır. Diş şeklindeki kapak yana doğru açılarak fırça içine yerleştirilir ve kapak kapatıldığında, fırçanın altındaki delikler fırçanın kıllarından küçük olduğundan fırça içinde asılı kalır. Diş fırçalama süresini ölçmek istediğimizde ise burun kısmındaki düğmeye basmak yeterlidir, alarm her basıldığında yeniden 2 dakikadan geri doğru sayar. Alarm bölmesi fırçayla temas etmez, kapalıdır ve tek kullanımlık saat pili ile çalışır.

"Alarmed Toothbrush Cover"

This unit, in addition of an ordinary cover, counts 2 minutes backwards to alarm the minimum brushing time. Hair used to personalized users face, can be choose from a variety of samples.

Can be fitted to the mirrors using its sticky backside. Opening aside the teeth-formed cover and replacing the brush inside helps the brush hanged itself due to smaller holes.

To count the time, just a small touch needed to pres on the nose of the device. Each pressings counts alarming 2 minutes backwards. Alarming part

BAHAR ÇEŞMELİLER

1.

PLASTİK EV EŞYALARI
PLASTIC HOUSE APPLIANCES

PLASTİK BANYO
AKSESUARLARI
PLASTIC BATH ACCESSORIES

PROFESYONEL-BİRİNCİ
PROFESSIONAL-FIRST PRIZE

IMMIB 2006
ENDÜSTRİYEL TASARIM YARIŞMALARI
INDUSTRIAL DESIGN COMPETITIONS

PLASTİK BANYO - DUS BAKIM SETİ



**HAKAN GÜRSU
SERKAN GÜNEŞ
SÖZÜM DOĞAN
MEHMET TURHAN**

2.

**PLASTİK EV EŞYALARI
PLASTIC HOUSE APPLIANCES**

**PLASTİK BANYO
AKSESUARLARI
PLASTIC BATH ACCESSORIES**

**PROFESYONEL-İKİNCİ
PROFESSIONAL-SECOND PRIZE**

**İMMİB 2006
ENDÜSTRİYEL TASARIM YARIŞMALARI
INDUSTRIAL DESIGN COMPETITIONS**

"Kişisel Dus Bakım Seti"

Suyun enerjisi ile dairesel hareketi yaratan bir çalışma prensibine dayandırılan kişisel bakım ürünümüz, değişken başlıkları ile plastik dus bakım seti olarak tasarlanmıştır. Sünger, kese ve masaj başlıklarının konumlandırıldığı bir duvar askı aparatı, su girişini sağlayan dus bağlantı aparatı ve değişken başlıkların takıldığı bir ana gövdeden oluşmaktadır. Ürün kullanıcının dus içerisindeki kişisel temizlik, masaj ve bakım ihtiyaçlarını karşılamak amacıyla sayısız seçenek yaratmaktadır. Bakım kolaylığı sağlamak amacıyla değişken başlıklara sahip olan bakım seti, sıvı sabun ve nemlendirici dahil olmak üzere, tüm banyo içi kozmetik ürünleri ile beraber kullanılabilme becerisine sahiptir.

Ürün, kullanıcının banyo tercihlerine bağlı olarak, bağlantı aparatı üzerindeki bir düğme ile devreye alınabilmekte, gerekmedikçe süreçlerde, dus içerisindeki askılı bölümde devre dışında tutulabilmektedir.

"Private Bath-Care Set"

With its removable plastic heads, our product acts on the "circular movement" principle of the water. It consists a hanging part containing the sponge, bladder and massage heads, water inlet to the shower, and a main body on which heads to be fit.

Multiple choices such as massage, sponge are ready to use during shower.

It also can be used with all kinds of bath cosmetics including liquid soap and moisturizers.

Can be switch off and stored into its compartment depending the user's decisions.

ayparçası

-Çok yönlü plastik banyo aksesuarı.

...aydınlatır...

...kurutur...

...depolar...

"Çok Yönlü Plastik Banyo Aksesuarı"

Ayparçası'nın dış gövde plastiği ısıya dayanıklı özelliğiyle iç kısmını çevreleyen tellerle ısı yayarken ışığı yayabilme özelliğiyle dip kısmına yerleştirilmiş çember biçimindeki ışık kaynağından aldığı enerjiyi tüm gövdesine yayarak bulunduğu ortamı aydınlatır. Ve tüm algılarını sensör yardımıyla sağlar. Üstte bulunan butona basılıp çekildiğinde dışarı üç havlu askı kolu çıkar. Asılan havlular ısınan gövde sayesinde kururlar. Tekrar içeri doğru basıldığında ise kollar toplanarak gizlenir.

Tepe kısmı esantirik olarak döndürüldüğünde bir hazne ortaya çıkar. İsteğe bağlı kirliliğe ya da temiz çamaşır sepeti olarak kullanılabilir alan içinde çıkarılabilen bir file bulunur.

Üç dilim halinde açılan üst kabuklar banyo ortamında nemden korunmak istenen küçük objelerin saklanması için kullanılır.

"Multiple use Bath Aid"

While producing heat inside from its heat-resistant plastic outer body, "Ayparçası" lightens around with its circular mounted source throughout the body with the help of a sensor.

3 hanger appears following a push-back button located upside. Hanged towels dries with the help of the heated body. Hangers assembles back following the press of the button again.

Turning the eccentric top helps appearing a chamber useful for the storage of the laundry. Top skins opens in 3 parts helps keeping the small objects to avoid moisturizing.

**ONUR GÜVENÇ
CEYHUN AKIN**

m.

**PLASTİK EV EŞYALARI
PLASTIC HOUSE APPLIANCES**

**PLASTİK BANYO
AKSESUARLARI
PLASTIC BATH ACCESSORIES**

**PROFESYONEL-MANSİYON
PROFESSIONAL-MENTION**

**İMMİB 2006
ENDÜSTRİYEL TASARIM YARIŞMALARI
INDUSTRIAL DESIGN COMPETITIONS**



**MİNE BİLGÜTAY
DUYSAL TÜTÜNCÜ
HANDE AYANOĞLU**

1.

**PLASTİK EV EŞYALARI
PLASTIC HOUSE APPLIANCES**

**PLASTİK BANYO
AKSESUARLARI
PLASTIC BATH ACCESSORIES**

**ÖĞRENCİ-BİRİNCİ
STUDENT-FIRST PRIZE**

**İMMİB 2006
ENDÜSTRİYEL TASARIM YARISMALARI
INDUSTRIAL DESIGN COMPETITIONS**

"Köpük: Banyo Jeli Aparatı"

"Köpük", banyo jellerinin liflerde istendiği gibi köpürmediği durumlarda birkaç defa yeniden jel döküp, köpürtmek zorunda kaldığımız süreci kısaltmak ve banyoyu keyifli bir hale getirmek için tasarlanmıştır.

İlk olarak lif, ürüne, ipinin geçmesi için açılmış olan kanaldan geçirilip kanalın sonunda düğümlenerek sabitleniyor. Daha sonra ürünün arkasında bulunan kapaktan, dus jeli hazneye boşaltılıyor. Banyo sırasında, vidalı ön kapak çevrilerek deliklerin açılması sağlanıyor ve ürün biraz sıkılarak istenilen jel miktarı life geliyor. Daha sonra kapak ters yöne çevrilerek, deliklerin kapanması sağlanır.

"Foam: Bath Gel Unit"

Designed to avoid multiple actions to make sponge be foamed, "Foam" created to take bath in comfort and quick.

Push the sponge throuout the channel and fix it with a knot at the end.Pour the bath gel to the compatment located at the back side of the device.

While taking bath, loosen the front lid and squeeze to get desired amount gel onto the sponge then screw back.

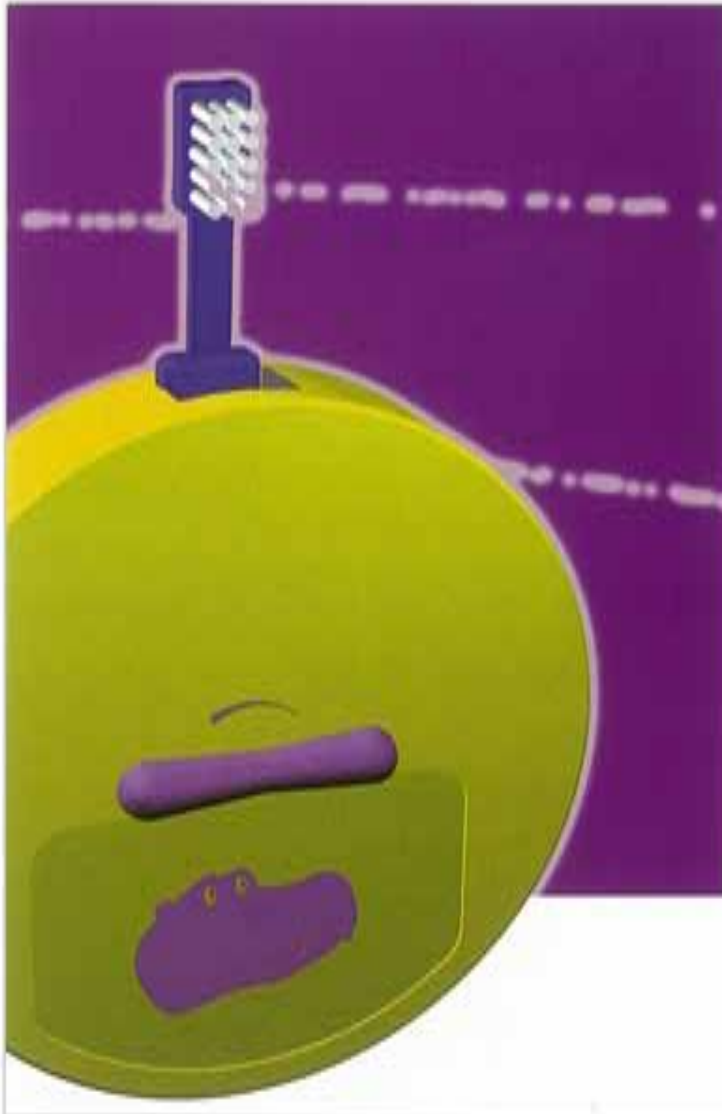

HİPPO

DİŞ FIRÇALIK

"Sevimli Diş Fırçası"

Hippo diş fırçalık çocuklara diş fırçalama alışkanlığı kazandırmak üzere tasarlanmış bir üründür.

Diş fırçası takılı bulunduğu sırada ürün üzerinde sevimli bir hipopotam resmi bulunmaktadır. Diş fırçası yerinden alındığında ürün içerisindeki çark ve ağırlık sistemi sayesinde karımıza ağızını açmış bir hipopotam ve onun ağzının içine dolan kum saati çıkacaktır. Çocuklar optimum süre olan 2 dakika boyunca dişlerini fırçalarken bir yandan da obur hipopotamımızı doyurmanın keyfini yaşayacaklardır. 2 dakika sonunda kum saatinin akması tamamlandığında diş fırçalama süremiz de tamamlanmış ve hipopotam yemek yemeyi bitirmiş olacaktır. Diş fırçasını yerine takabilmek için öndeki kolu basit bir el hareketiyle 180 derece çevirmek yeterlidir.

"Cute Tooth Brush"

Hippo tooth brush is designed for children to gain them teeth brushing habit.

A cute hippo picture appears on the device when the brush is loaded. An open mouthed hippo with a sandglass in it can be seen during brushing while your child enjoying to feed the hippo two minutes long. Hippo will be well feeded after two minutes as the sandglass emptied.

It is sufficient to replace it just a 180 deg. turning of the front handle.

ÇAĞRIHAN ERTUĞRAL

2.

PLASTİK EV EŞYALARI
PLASTIC HOUSE APPLIANCES

PLASTİK BANYO
AKSESUARLARI
PLASTIC BATH ACCESSORIES

ÖĞRENCİ-İKİNCİ
STUDENT-SECOND PRIZE

İMMİB 2006
ENDÜSTRİYEL TASARIM YARIŞMALARI
INDUSTRIAL DESIGN COMPETITIONS

Havlu Askısı

FLAP!

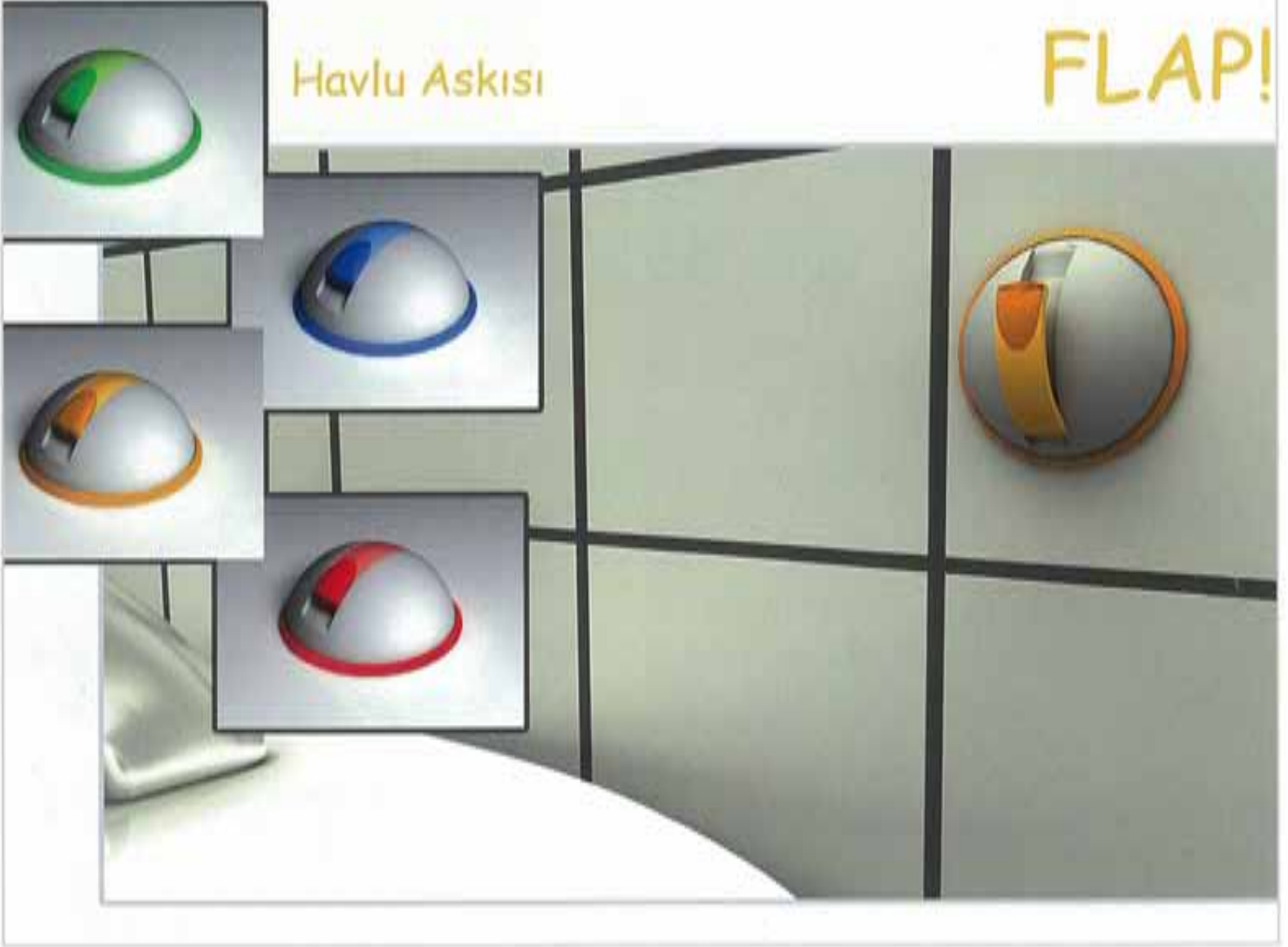

CIHAT AYAN
ÖZGÜR ER
BURAK ERBAB
İSLAM DZHANTAEV

3.

PLASTİK EV ESYALARI
PLASTIC HOUSE APPLIANCES

PLASTİK BANYO
AKSESUARLARI
PLASTIC BATH ACCESSORIES

ÖĞRENCİ-ÜÇÜNCÜ
STUDENT THIRD PRIZE

İMMİB 2006
ENDÜSTRİYEL TASARIM YARIŞMALARI
INDUSTRIAL DESIGN COMPETITIONS

"Mobilize Banyo Askısı"

FLAP, banyoda kullanılacak çok basit çalışma prensibine sahip olan ve istenildiği gibi yeri değiştirilebilecek bir askıdır. Özellikle havlu asmak için kullanılacağı öngörülmüştür.

Ürünün duvara yapışması için tek yapılması gereken içine hava almayacak şekilde duvara yaslayıp asma birimini aşağı çekerek açmaktır. Bu asma birimi aşağı çekildiğinde içerideki bir detay yardımıyla elastik vantuzun ucunu çeker ve içindeki havanın hacmini artırmış olur. Bu şekilde içeriden kilitlenen asma birimi kullanıcı aksini isteyinceye kadar bu şekilde kilitleli olarak kalır ve ürün duvara yaklaşık 12 kilogramlık bir yükü taşıyabilecek basınçla yapışır. Banyoda havlu dışında çok daha ağır şeyler için bir askı olarak da kullanılabilir.

"Mobile Bathroom Hanger"

To be used in the bathroom, preferably to hang towels, "FLAP" is an easy-to-use removable hanger.

Sticking it is easy, just flat it to the wall and pull down the hanger unit, that will suck the inside air by itself and lock the unit with a 12kg (25lbs) pressure. Usable to hang goods heavier than towels.

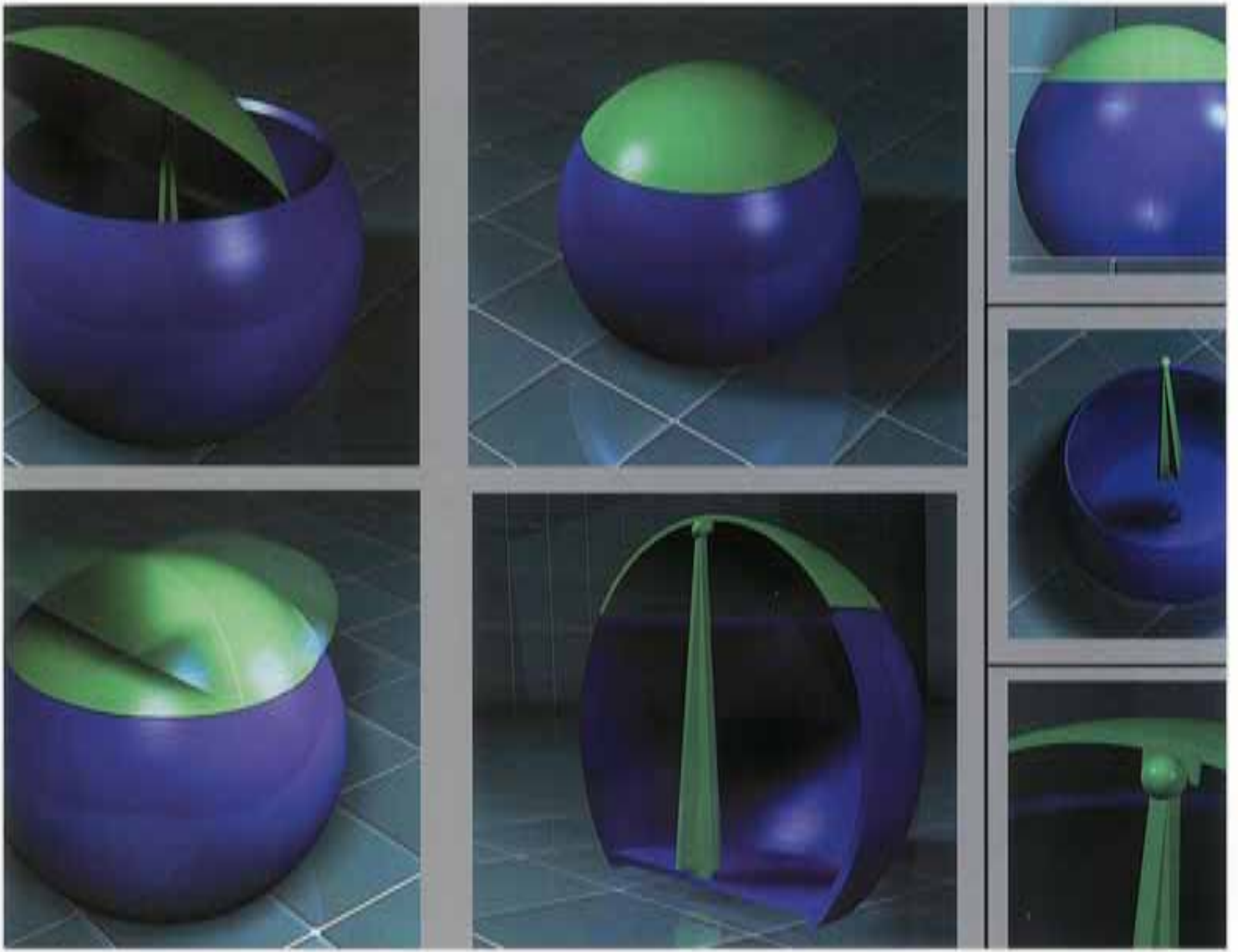

"360° Çöp Kovası"

Projenleştirilen çöp kutusunu benzerlerinden ayıran en önemli özelliği, içersine 360 dereceden; yani her yerinden çöp atılabilmesi.. Ürün kolay üretimi, sık görüntüsü ve formuyla katma değer yaracak bir tasarıma sahip. Ürünün malzemesi plastik olup 3 parçadan oluşmaktadır.

- 1- Yarım küreden büyük ana gövde,
 - 2- Gövdeyi küre oluşumuna tamamlayacak kapak,
 - 3- Kapağı tutacak olan ve gövdeye vidalanarak tutturulan parça.
- Bu ürün içersine çöp poşeti konulmasına gerek yoktur. Çünkü boşaltması ve temizlenmesi oldukça basittir. Ayrıca çöp poşetinin takılması form bütünlüğünü etkileyerek görünümünün bozulmasına sebep olmaktadır.

"360° Dust Bin"

The major difference of this circular dust bin to its precedents is to use it all around. Easy to produce, elegant style product is so effective.

Plastic is used at this 3-part product:

1. Bigger than an half-sphere main body
2. Cover completing the rest of the sphere
3. Cover attachment part to be screwed on the body

No garbage bag needed to insert due to its style. Bags will also affect its appearance.

SERKAN SARIKAYA

m.

PLASTİK EV EŞYALARI
PLASTIC HOUSE APPLIANCES

PLASTİK BANYO
AKSESUARLARI
PLASTIC BATH ACCESSORIES

ÖĞRENCİ-MANSİYON
STUDENT-MENTION

IMMIB 2006
ENDÜSTRİYEL TASARIM YARIŞMALARI
INDUSTRIAL DESIGN COMPETITIONS

alize



TARAKLI SAÇ BOYASI AMBALAJI

HAKAN DİNİZ

1.

KOZMETİK AMBALAJ
COSMETIC PACKAGING

KİŞİSEL BAKIM VE
TEMİZLİK ÜRÜNLERİ
AMBALAJLARI

PERSONAL CARE AND
CLEANING PRODUCTS PACKAGING

ÖĞRENCİ-BİRİNCİ
STUDENT-FIRST PRIZE

İMMİB 2006
ENDÜSTRİYEL TASARIM YARIŞMALARI
INDUSTRIAL DESIGN COMPETITIONS

"Saç Boyamasına Bütünsel Yaklaşım"

Alize, ev kullanımına yönelik saç boyaları için, kullanıcı tecrübelerinden esinlenerek tasarlanmış bir ambalajdır. Mevcut ürünlerde kullanıcı peroksit-boya karışımını saçının diplerine ve üstelerine sürerken dağılım için bir yandan da saçını taramak zorunda kalmaktadır. Bu durum kullanıcıyı zorlandırmaktadır. Alize çoklu uçlarıyla dağılımı kolaylaştırmakta, ürünü saçın köklerine yaymakta ve gerekli fonksiyonları tek bünyede toplamaktadır. Estetik ve akışkan formu gövde itibarıyla feminen bir tutum götürmekte tarak ucu ise odak noktası olan saçı çağrıştırmaktadır. Alize içerdigi ürünle hem form hem kullanım olarak bütünlük taşımakta, iyi bir ambalaj tasarımının vazifesi olan ürünü kullanıcıyla birleştirme amacını başarıyla yerine getirmektedir.

"Complete Approach to Hair Dyeing"

Alize is a packing, designed by inspirations based on the user experiences. With the existing products, users have to comb their hair to supply a good dispersion while spreading the Peroxide - dye mixture to the hair. This condition brings a using difficulty. Alize provides an easier dispersion with its multiple ends, spreading the product to the hair root and gathering the necessary functions in single body. Its esthetic and flowing form gives a feminen looks and the comb ends, reminds the hair itself, which is the focus of the product. Alize has a integrity together with the product and usage, provides the aim of completing the product with the user which is the duty of a packing design.

➤ Banyo sırasında yaşanan, ambalajın kapağını açma, kapama, tutma, ambalajın içerisine su kaçması gibi sorunlara çözüm getirmeyi hedefleyen sıvı duş jeli ambalajı.

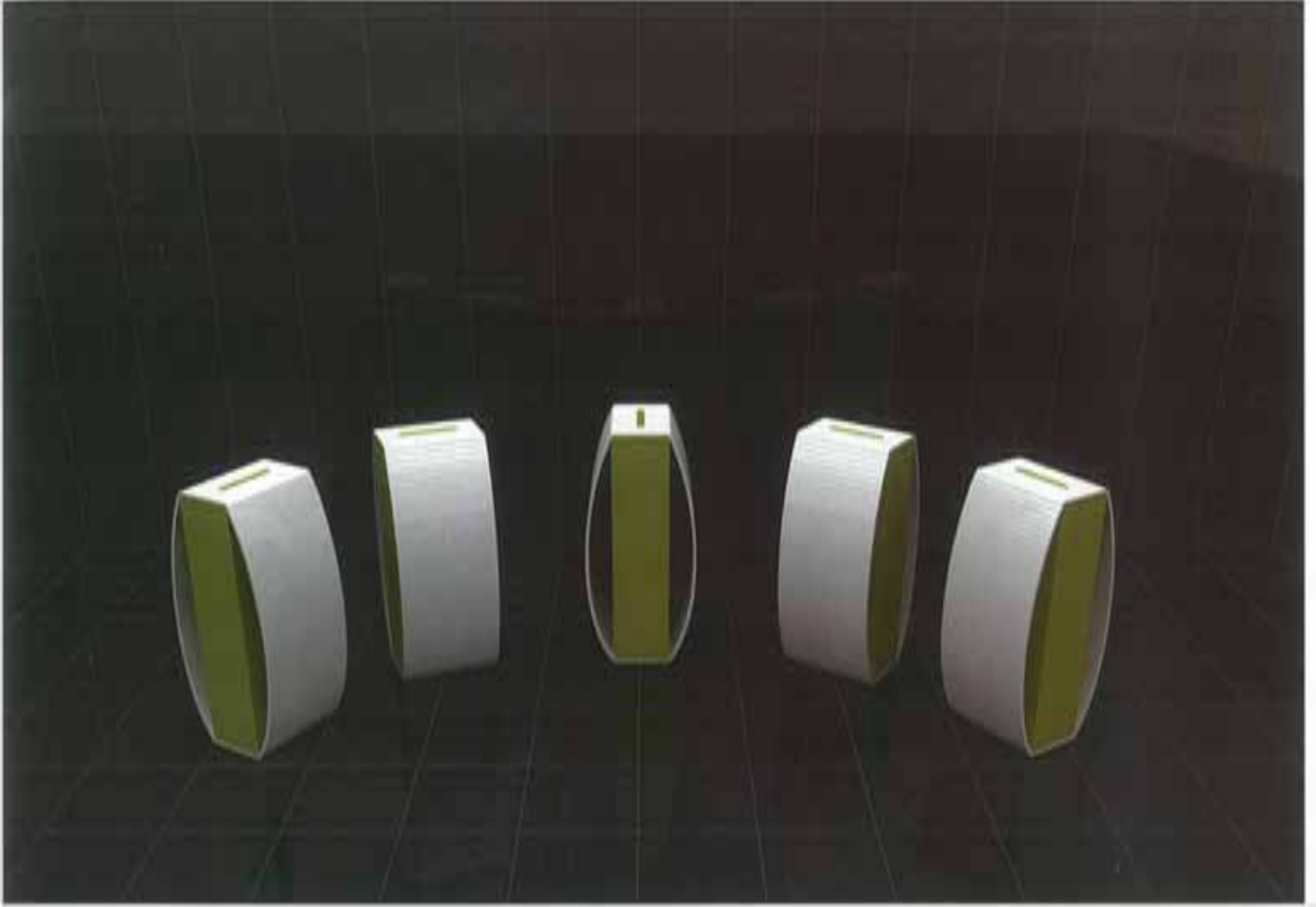

"Pratik Kapaklı Duş Jeli Ambalajı"

Banyo sırasında yaşanan, ambalajın kapağını açma, kapama, tutma, ambalajın içerisine su kaçması gibi sorunlara çözüm getirmeyi hedefleyen sıvı duş jeli ambalajı.

Ambalaj tek elle tutulduğu anda açılan pratik kapak sistemi , ürün yerine bırakıldığında otomatik olarak kapanarak ortamdaki suyun içeri girmesini engelliyor.

Projeyle, kullanıcıya göz yormayan, olabildiğince yalın, çoğu banyo malzemesinin aksine kullanımı inanılmaz derecede kolay olan bir ürün sunmak hedeflenmiştir. Tasarım ve yapılan işlevsel buluşlar özellikle bu noktaya hizmet etmektedir.

"Shower Gel Packing with Practical Lid."

It is a liquid shower gel packing aimed to supply a solution for the problems of lid opening, closing, handling and water getting inside of the pack.

The practical lid system opens once you handle the pack and closes automatically when you leave to its place. This function avoids water to get into the pack.

With this project it is aimed to present a product which does not tire the eyes, as simple as possible against many of bath materials. Design and functional inventions especially serve to this point.

TAMER NAKIŞCI

2.

KOZMETİK AMBALAJ
COSMETIC PACKAGING

**KİŞİSEL BAKIM VE
TEMİZLİK ÜRÜNLERİ
AMBALAJLARI**
*PERSONAL CARE AND
CLEANING PRODUCTS PACKAGING*

ÖĞRENCİ-İKİNCİ
STUDENT-SECOND PRIZE

İMMİB 2006
ENDÜSTRİYEL TASARIM YARISMALARI
INDUSTRIAL DESIGN COMPETITIONS



**ZELİHA UYURCA
MERT SONDAÇ**

3.

**KOZMETİK AMBALAJ
COSMETIC PACKAGING**

**KİŞİSEL BAKIM VE
TEMİZLİK ÜRÜNLERİ
AMBALAJLARI**

**PERSONAL CARE AND
CLEANING PRODUCTS PACKAGING**

**ÖĞRENCİ-ÜÇÜNCÜ
STUDENT-THIRD PRIZE**

İMMİB 2006

**ENDÜSTRİYEL TASARIM YARIŞMALARI
INDUSTRIAL DESIGN COMPETITIONS**

"Diş Fırçası ve Macunu Seyahat Kit'i"

Travel Kit'i, diş fırçası ve diş macununu seyahatlerde daha kolay depolanması ve kullanılması için tasarlandı.

Travel Kit üst kapak ve alt bölüm olmak üzere iki ana parçadan oluşuyor. Alt bölüm bir kullanıma yetecek kadar diş macununu içeren kapsüllerin depolanmasını ve sıkılmasını sağlıyor. Altaki düğmeye bastırıldığında kapsül sıkılmaya başlıyor ve içindeki macun üst taraftan dışarı çıkıyor. Tekrar kullanmak istediğimizde ortadaki seffaf bölümü çevirip diğer kapsülü sıkıyoruz. Bu bölüm seffaf olduğundan ne kadar kapsül kaldığını kolayca görebiliyoruz.

Travel Kit'te bir hafta yetecek (14 tane) kadar kapsül depolanabiliyor. Bir haftalık miktar bitince kullanıcılar marketten Travel Kit diş macunu paketini alabilecekler.

"Tooth Brush and Paste Travel Kit"

Travel kit is designed for easy storage and usage of tooth brush and paste during the travels.

It consist of 2 main parts as lower and upper parts. Lower part supplies the squeezing and storing of single use paste containing capsules. When you press the button on lower part capsule starts to squeezed and the paste comes out from the upper part. When you want to use again you turn the transparent part on the middle and squeeze the other capsule. It is very easy to see how many capsules are left because this part is transparent.

Travel Kit can keep 14 capsules which is enough for 1 week. When this quantity is over, a new travel kit paste package will be able to be purchased from the supermarkets.

DROPINN

BİR SU
DAMLASI
MİSALİ
DURU VE
AKIŞKAN...



"Şampuan Ambalajı'nda Kapak Sorununa Çözüm"

DROPINN, orta kısmında içinde şampuanın bulunduğu esnek bir bölme ve onu saran dış bölme olmak üzere iki kısımdan oluşmaktadır.

Tek elle kullanım kolaylığı sağlayan ürünümüzün içinde şampuan bulunan iç kısımdaki bölmeye bastırılarak bu bölmenin içeri doğru hareket etmesi sağlanır. Bastırmanın etkisiyle, dış bölmenin tepesinde bulunan çıkıntı, içeri doğru hareket eden bölümün üst kısmında bulunan yıldız biçimindeki yarıktan girer. Böylece sıvı yolu açılmış olup sıvı akışı sağlanmış olur. Dış bölmenin iç kısmında bulunan iki çıkıntı, üstündeki basıncın kalkmasıyla eski formuna geri dönmek isteyerek iç bölmeyi dışarı doğru iter. Sonrasında şişe bırakılınca eski formuna geri döner ve sıvı yolu iç bölmenin dışarı çekilmesiyle kapanır.

"Solution to the Lid Problem in Shampoo Packing"

DROPINN consist of 2 parts; the flexible division containing the shampoo and the outer covering division.

The product which provides usage easiness with one hand, is pressed on the interior part that contains shampoo so that this part moves to inside. With the effect of the pressure, projecting part on the top of exterior division, gets inside from the star shaped split which is on the top of inside moving division. In this way the liquid way is opened and flowing is supplied. Two projecting parts existing on the inner part of outer division, pushes the interior division to have the previous shape when the pressure is released. When the bottle is released it gets back to the first form and closes.

BÜŞRA GİZEM VAYVAY
BAŞAK HAZNEDAROĞLU

m.

KOZMETİK AMBALAJ
COSMETIC PACKAGING

KİŞİSEL BAKIM VE
TEMİZLİK ÜRÜNLERİ
AMBALAJLARI

PERSONAL CARE AND
CLEANING PRODUCTS PACKAGING

ÖĞRENCİ-MANSİYON
STUDENT-MENTION

İMMİB 2006
ENDÜSTRİYEL TASARIM YARIŞMALARI
INDUSTRIAL DESIGN COMPETITIONS

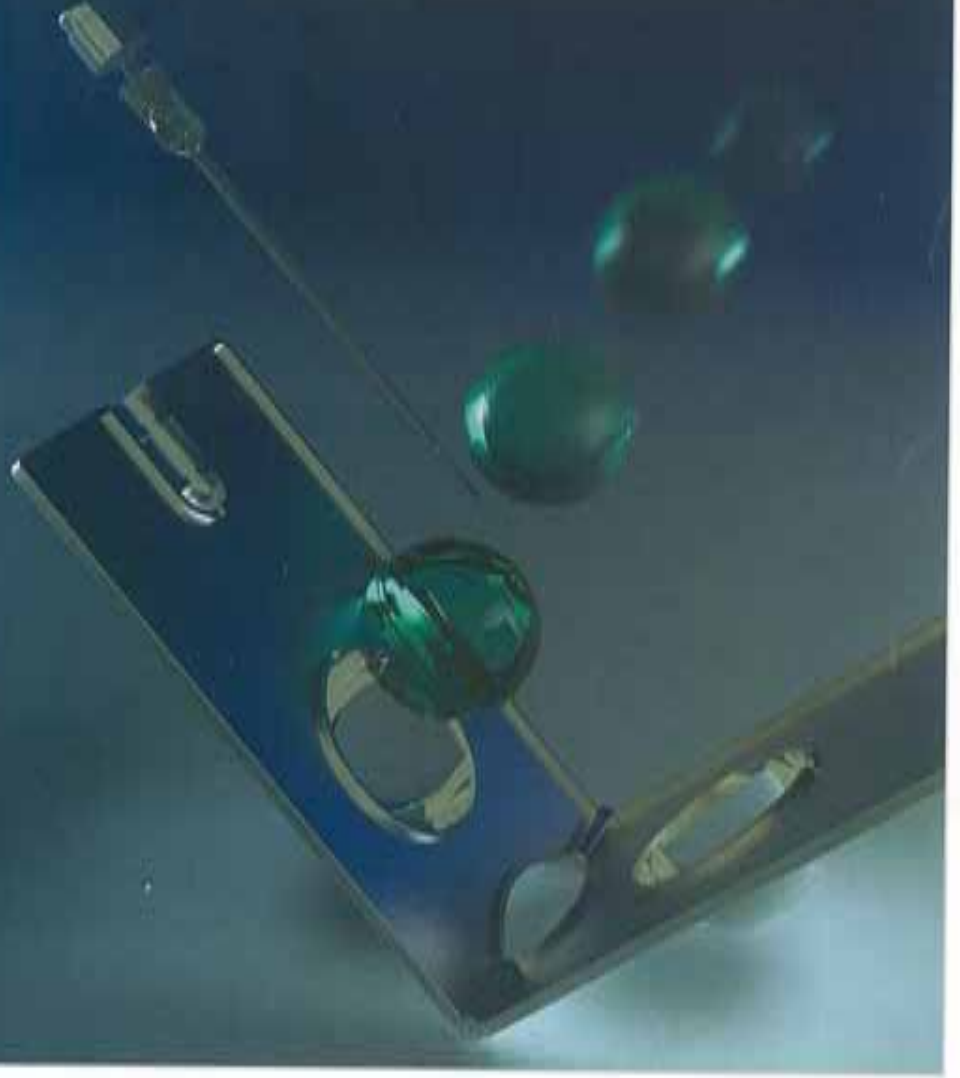

**HAKAN GÜRSU
SERKAN GÜNEŞ
SÖZÜM DOĞAN
MEHMET TURHAN**

1.

**KOZMETİK AMBALAJ
COSMETIC PACKAGING
MAKYAJ MALZEMELERİ,
PARFÜM VE DEODORANT
AMBALAJLARI**

**MAKE-UP MATERIALS, PERFUME
AND DEODORIZER PACKAGING
PROFESYONEL-BİRİNCİ
PROFESSIONAL-FIRST PRIZE**

**IMMİB 2006
ENDÜSTRİYEL TASARIM YARIŞMALARI
INDUSTRIAL DESIGN COMPETITIONS**

"Sıradışı Parfüm Seti"

Çağdaş kadın imajı ile bütünleşen parfüm seti; yenilikçi, sıradışı formu ve kolay taşınabilme özelliği yanında kullanım kolaylığı yaratması, kayıp risklerini azaltması, hafifliği, ölçüsel avantajları yanında, oldukça esnek kullanıma olanak sağlaması ile cazip ve çekici bir ihracat ürünü olarak tasarlanmıştır.

Bir kredi kartı büyüklüğünde tasarlanan kişisel parfüm atomizatörüne içine set kapsamında sunulan 10 cc'lik küresel kapsüllerden herhangi birinin yerleştirilmesi ile gündelik kullanım için aktive edilebilmekte, kapsüller bitikçe hızla ve pratik bir şekilde değiştirilebilmektedir. Ürün yenilikçi formunun yarattığı kolay kullanım özelliği, hafifliği ve değişik taşıma avantajlarını set içinde kullanıcının hizmetine sunmaktadır.

"Extra ordinary Perfume Set"

The perfume set which is becoming a united whole with the modern female looks, is designed as; innovative, with a extra ordinary form and having an easy portable usage, reducing the losing risk, light, advantageous in size, flexible,

It is designed in a credit card size and a 10 cc capsule can be easily placed to perfume atomizator which is supplied with the set. During the daily usage capsules are easy to change. The easy usage property coming from the innovative form of the product, its lightness and different ways of carriage are presented to the user's service.



Kadın hep güzeldir...

"Kapsül Makyaj Seti"

HEP Projesi, hareketli yaşam tarzına sahip modern kadınların, kendilerini gün boyu güzel ve rahat hissetmeleri için makyaj ve makyaj tazeleme işlerini en pratik ve taşınabilir şekilde organize eder.

Makyaj ürünleri kullanım sırası ile fondöten, pudra, kapatıcı, alık, eye-liner, far, rimel, ruj ve parlaticıdır. HEP kozmetik ambalaj seti ile makyaj ve makyaja dair renk bilgisi hazır bir kartela ile kullanıcıya sunulur. HEP, temel makyaj için gerekli kullanıcının mobil olarak da kullanabileceği ürünleri bir kapsül ambalajla sunar. Bu kapsül kendi içerisinde renk uyumu olan özel sezonluk makyaj koleksiyonlarını kompakt bir biçimde sunar. Ürün, boyut itibarı ile cantada taşınmaya elverişlidir.

" Capsule Make Up Set"

"HEP" project organizes the make up an refreshing make up works of the modern active females to let them feel beautiful all day long.

Make up products are foundation, powder, blusher, eye liner, eye shadow, mascara, lipstick and lip polisher. Together with HEP cosmetic pack set, make up and make up color information is presented on ready made shade cards. HEP also presents some capsules of basic make up products that can be used mobilized.

These capsules provide the seasonal make up collections that has color harmony in a compact form. The product is portable in bags thanks to its size.

FATMA CİZRELİOĞLU

2.

**KOZMETİK AMBALAJ
COSMETIC PACKAGING**

**MAKYAJ MALZEMELERİ,
PARFÜM VE DEODORANT
AMBALAJLARI
MAKE-UP MATERIALS, PERFUME
AND DEODORIZER PACKAGING**

**PROFESYONEL-İKİNCİ
PROFESSIONAL-SECOND PRIZE**

**İMMİB 2006
ENDÜSTRİYEL TASARIM YARIŞMALARI**



P A R L A

elektrolüminans aydınlatmalı parfüm şişesi

ISMAIL OVACIK

3.

KOZMETİK AMBALAJ
COSMETIC PACKAGING

MAKYAJ MALZEMELERİ,
PARFÜM VE DEODORANT
AMBALAJLARI

MAKE-UP MATERIALS, PERFUME
AND DEODORIZER PACKAGING

PROFESYONEL-ÜÇÜNCÜ
PROFESSIONAL-THIRD PRIZE

IMMİB 2006
ENDÜSTRİYEL TASARIM YARISMALARI
INDUSTRIAL DESIGN COMPETITIONS

"Aydınlatmalı Parfüm Şişesi"

Parla, biçimsel olarak birbirinden ayırtılması artık zor hale gelen parfüm şişesine farklı bir boyut katıyor. Parfüm şişesine ışık öğesini katarak, görsel çekiciliği artırmayı hedefliyor. Bugün saatlerden otomobil göstergelerine değişik alanlarda kullanılan elektrolüminans levhaların yardımıyla; parfüm şişesinin dış ceplerini, alta yerleştirilen bir devre ile aydınlatılıyor.

Parla, dokunmatik bir anahtarla açılıp kapanabilen, yassı pille çalışan elektrolüminans devre içerir.

"Perfume Bottle with Light"

Parla gives a different dimension to the perfume bottles which became difficult to be distinguished. It aims to increase the visual attractiveness by adding light component to the perfume bottle. Side of the bottles are enlightened with the help of the electroluminescence panels by a circuit fixed on the bottom, that are widely used from watches to automobile indications.

Parla contains a touch sensitive key which opens and closes the electroluminescence circuit working with a flat battery.

"karıştırma" kapağı
alüminyum

alkol ambalajı
soda cam

"koku çubukları" ambalajı
alüminyum



Kozmetik Ambalaj
Malzeme Malzemeleri Çantaları
ve Deodorant Ambalajları

01
DIY PARFUM

"Parfümde Kişisel Tercih"

DIY Parfüm ambalaj, alüminyum kapak, soda cam üst gövde, ve alüminyum alt gövde olmak üzere üç parçadan oluşur. Ambalajın üst kısmında alkol, alt kısmında da uçlarında yağlı koku molekülleri bulunan ince ahşap koku çubukları vardır. Kullanıcı o an istediği dört kokudan birini seçer. Kapağa döktüğü alkol içinde çubuğun ucunu ıslatarak, kokuyu aktive eder ve çubuğun ucunu vücuduna sürerek tenine aktarır.

DIY Parfüm çantada taşınabilir 1 tek ambalaj içinde 4 farklı koku sunuyor. Kişisel tecrübelerine izin veren standard seri üretim ile DIY Parfüm rekabetin yoğun olduğu kozmetik sektöründe sadece fiyat ile değil yaklaşım ile de fark yaratacak.

"Personal Preference in Perfume"

DIY perfume pack, consist of 3 parts: aluminum lid, soda glass upper body and aluminum lower body. In the upper part of the pack there is alcohol, in the lower part there are thin wood sticks having oily odor molecules on the tips. User can choose one of the odors instantly, afterwards wet the tip of the selected stick in the alcohol that poured into the lid, and can activate the odor, smear the stick to the body and transfer to the skin.

DIY perfume can be carried in the bag and provides 4 different odors in 1 pack. With the standard serial production which allows the personal experiences, DIY perfume will create its difference not only with its price but also with its approach in the cosmetics industry.

ZEYNEP KÖKSAL

m.

KOZMETİK AMBALAJ
COSMETIC PACKAGING

MAKYAJ MALZEMELERİ,
PARFÜM VE DEODORANT
AMBALAJLARI
MAKE-UP MATERIALS, PERFUME
AND DEODORIZER PACKAGING

PROFESYONEL-MANSİYON
PROFESSIONAL-MENTION

İMMİB 2006
ENDÜSTRİYEL TASARIM YARIŞMALARI
INDUSTRIAL DESIGN COMPETITIONS

mis

geleneksel yaklaşım...
yeni pazarlama biçimi...



**CIHAT AYAN
ÖZGÜR ER
BURAK ERBAB
İSLAM DZHANTAEV**

1.

**KOZMETİK AMBALAJ
COSMETIC PACKAGING
MAKYAJ MALZEMELERİ,
PARFÜM VE DEODORANT
AMBALAJLARI**

**MAKE-UP MATERIALS, PERFUME
AND DEODORIZER PACKAGING**

**ÖĞRENCİ-BİRİNCİ
STUDENT FIRST PRIZE**

**İMMİB 2006
ENDÜSTRİYEL TASARIM YARIŞMALARI
INDUSTRIAL DESIGN COMPETITIONS**

"Tek Kullanımlık Parfüm Kapsülü"

Parfüm şişesi yerine resin polimer türünde inorganik bir kapsül çeşidi kullanılmıştır. Elastik olan bu kapsüllerin içinde bulunan tek kullanımlık sıvı parfümler günlük olarak kullanılmaktadır.

Kullanıcı isterse kapsülü kendisi delerek parfümü sürerek kullanabilir, isterse kapsüllerden birini ana ambalajından çıkararak kullanıcı bunu yine ürünle beraber satılan veya promosyon olarak verilen bir kolyedeki haznesine yerleştirerek kullanabilir. Bu haznenin içinde bulunan delici yapı çeperi delmekte ve sıvının dışarı nüfuz etmesini sağlamaktadır. Koku gün boyu bu şekilde homojen olarak yayılmaktadır.

"Single Use Perfume Capsule"

Instead of perfume bottle, an inorganic capsule made of resin polymer is used. The perfumes in the elastic capsules are used daily as single use.

The user can smear the perfume by drilling the capsules or can take out one of the capsules from the main pack and place it to a reservoir on the necklace that can be given as promotion are sold together with the product. The driller in the reservoir supplies the perfume to spread out. So that the odor spreads all day long homogenously.



"Parfüm Bileklik"

Bu tasarımda parfüm ambalajına yeni bir boyut kazandırmak istedik. Herşeyin küçüldüğü bu dönemde, parfümün cantadan çıkıp bileğe takılan rengarenk bir takı gibi durmasını amaçladık.

Verdiğimiz form sayesinde kolayca bileğe takılabilen, renkli dış görünümü ile birçok kıyaleteye uyum ve iç yüzeyinin oval yapısı sayesinde terlemeyi engelleyen bir ürün ortaya çıkardık. Butonun parfüm ambalajı üzerindeki konumu sayesinde de zahmetsiz ve kolay kullanım sağladık.

Parfüm 5 ana parçadan oluşup malzemesi plastik ağırlıklıdır. Böylelikle hem hafif hem de esnemesi sayesinde bileğe rahatca takılıp çıkartılmayı sağlar.

"Perfume Bracelet"

With this design we wanted to give a new dimension to the perfume packing. We aimed to have the perfume come out of the bag and became a bracelet looks like a colorful jewelry while all designs are becoming smaller. With the form we gave to the bracelet, it suits a lot of outfit by its colorful outlook also the oval inner surface avoids to sweat. We have supplied an easy use with the position of the button on the perfume pack.

Perfume consist of 5 main pieces and mainly made of plastics. So that it is both light and easy to wear and take off from the wrist.

**ANIL ERCAN
MUZAFFER KOÇER**

2.

**KOZMETİK AMBALAJ
COSMETIC PACKAGING
MAKYAJ MALZEMELERİ,
PARFÜM VE DEODORANT
AMBALAJLARI
MAKE-UP MATERIALS, PERFUME
AND DEODORIZER PACKAGING**

**ÖĞRENCİ-İKİNCİ
STUDENT-SECOND PRIZE**

**İMMİB 2006
ENDÜSTRİYEL TASARIM YARIŞMALARI
INDUSTRIAL DESIGN COMPETITIONS**



TEBERDAR GÜRBEY

3.

KOZMETİK AMBALAJ
COSMETIC PACKAGING

**MAKYAJ MALZEMELERİ,
PARFUM VE DEODORANT
AMBALAJLARI**

MAKE-UP MATERIALS, PERFUME
AND DEODORIZER PACKAGING

ÖĞRENCİ-ÜÇÜNCÜ
STUDENT-THIRD PRIZE

İMMİB 2006
ENDÜSTRİYEL TASARIM YARIŞMALARI
INDUSTRIAL DESIGN COMPETITIONS

"Ambalajda, Cam ve Plastiğin Yeni Formu"

Tasarlanan bu yeni ambalaj ile; deodorant ve parfüm ambalajların da en çok kullanılan malzeme olan cam ve plastiğin farklı kullanımı ile yeni işlev ve formlar yakalanmak istenmiştir.

Oluşturulan bu yeni ambalaj ile şişenin bilinen elemanlarından olan kapak kısmına yeni bir biçim kazandırılmış ve ambalajın kullanımı daha da pratik hale getirilmek istenmiştir.

Düşünülen çalışma prensibin de, ekstra bir kapağa bağlı kalmadan ambalaj püskürteci gizlenmiş ve sadece kullanım esnasında ortaya çıkması sağlanmıştır.

"The New form of Glass and Plastic in Packing"

Together with this new designed packing, it is aimed to catch new function and forms with the most used deodorant and perfume packing materials; glass and plastic.

It is aimed to have a more practical usage of the packing by giving a new shape to the one of the common component of packing which is the lid. The working principle is; the packing sprayer is hidden and supplied to appear only when used so that there is no external lid is needed.

PHASE

FOUR SEASONS



"Parfümün Dört Mevsimi"

Phase aynı kokunun dört ayrı versiyonunu bir arada tutan bir parfüm şişesi olarak tasarlanmıştır. Her şişe ayrı bir mevsimi sembolize eder. Bu şişeler ayrı ayrı kullanılır ama bir araya geldiklerinde de bir küp oluşturacak şekilde bütünleşirler. İçinde mevsimleri anımsatan kokuları barındıran şişeler renkleriyle de o mevsimi anlatırlar.

Her şişe 30 ml parfüm bulundurmaktadır. Phase parfümün kişiselleşmesine ve hissedilen duyguları yansıması amacını taşımaktadır. Mevsimlere göre duygular, duygulara göre parfümler, parfümlere göre de şişeler şekillenir.

"Four Seasons of the Perfume"

"Phase" is designed as a Perfume bottle containing 4 versions of an odor. Every bottle represents a season. All bottles can be used separately but when they gather they form a cube. The bottles reminding the seasons also give the season impression with their colors.

Each bottle contains 30 ml perfume. Phase has the aim of personalizing the perfume and reflecting the senses. Senses according to the seasons, perfumes according to the senses and bottles form according to the perfumes.

ASLI DENİZ ÖZAKAR
HALİME YANIKKAYA

m.

KOZMETİK AMBALAJ
COSMETIC PACKAGING

MAKYAJ MALZEMELERİ,
PARFÜM VE DEODORANT
AMBALAJLARI
MAKE-UP MATERIALS, PERFUME
AND DEODORIZER PACKAGING

ÖĞRENCİ-MANSİYON
STUDENT MENTION

İMMİB 2006
ENDÜSTRİYEL TASARIM YARIŞMALARI



İMMİB 2006 ENDÜSTRİYEL TASARIM YARIŞMALARI KATILAN TÜM PROJELER

İMMİB tarafından Endüstriyel Tasarımcılar Meslek Kuruluşu'nun desteğiyle bu yıl ikincisi düzenlenen İMMİB 2006 Endüstriyel Tasarım Yarışmaları'na katılan tüm eserler, İMMİB Genel Sekreterliği bünyesindeki birliğlere üye firmalarca, uygun bulunanlar satın alınabilir. İMMİB üyesi firmaların projeler üzerinde yarışma sonuçlarının açıklanmasından itibaren 6 ay süreli bir ön alım hakkı bulunmaktadır.

İMMİB 2006 INDUSTRIAL DESIGN COMPETITIONS ALL PARTICIPANT PROJECTS

The works among participant works of İMMİB 2006 Industrial Design Competitions that have been organized for the second time this year by İMMİB and with the support of Society of Turkish Designers may be purchased by the member companies of İMMİB should they be deemed appropriate. The member companies of İMMİB hold a preemption right of 6 months on the projects beginning from the announcement of the results.

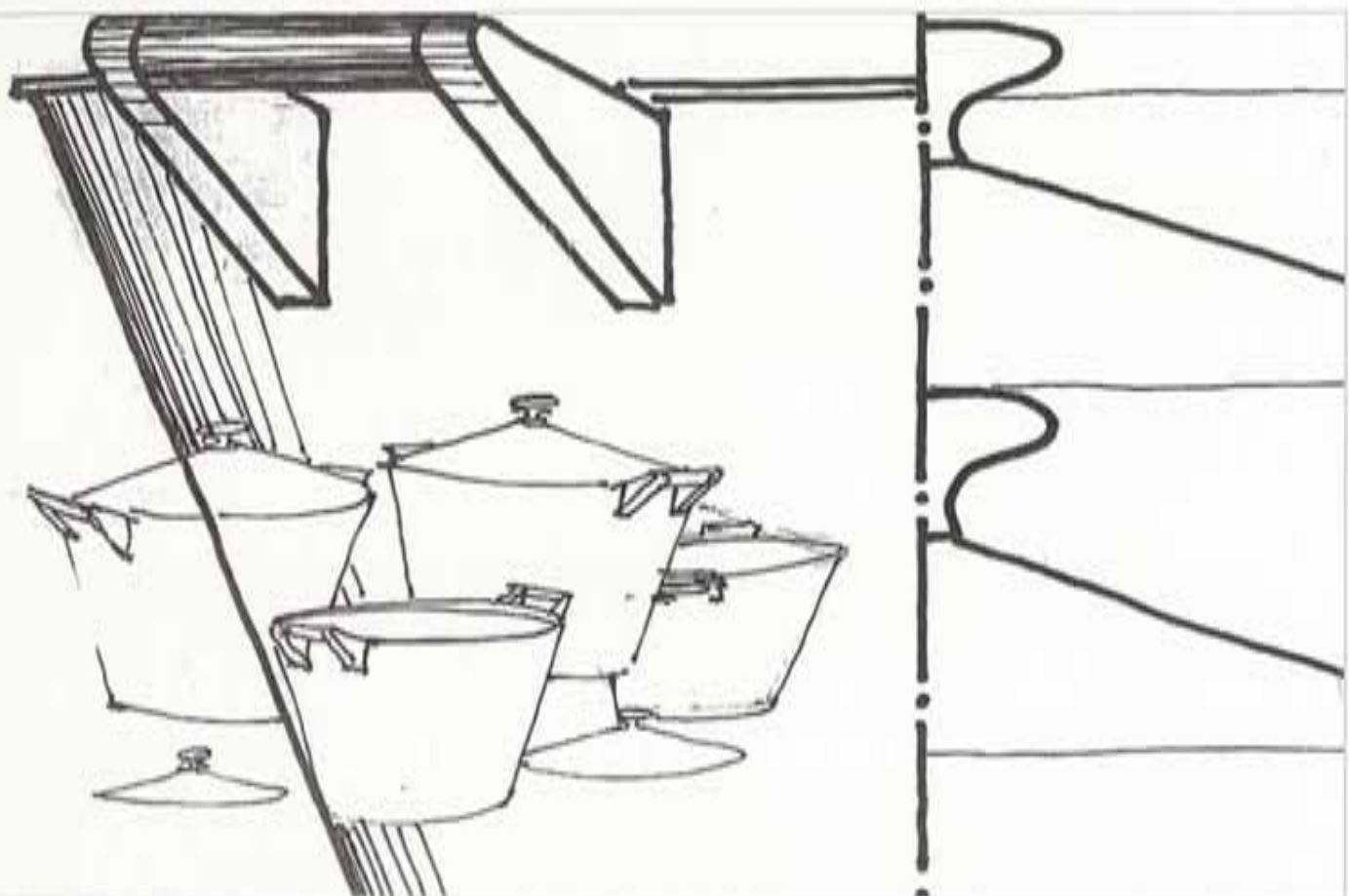

ALİ ERGUT KAVAKLI



UMUT POYRAZOĞLU



- SERVİRA -

tencere seti

MUSTAFA EMRE OLUR-SEVİN COŞKUN



C-LINE

alüminyum (500 000) üzeri platinyum lehim kaplama (Dışarıf non-stick)



GÖKHAN KEMAN

METAL MUTFAK EŞYALARI
4'LÜ TENCERE SETİ - PROFESYONEL



M.GÜRÇAĞ ÖZLER

İç-İçe



İç-İçe, dört adet çelik tencereden oluşan bir settir. İç-İçe'nin bir tencere seti olarak getirdiği yenilik saklama koşulları ile ilgilidir. Mutfakta depolama problemine çözüm getiren tasarım, fonksiyonun meydana getirdiği eğrisel formu ile de dekoratif bir üründür.

MELTEM MARALCAN (GRUP PROJESİ)

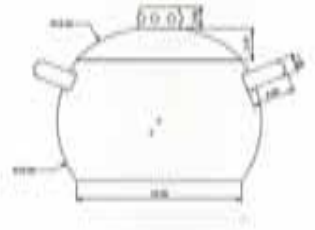

24x10

22x16

18x13

16x12

fındık tencere

KLE 2407

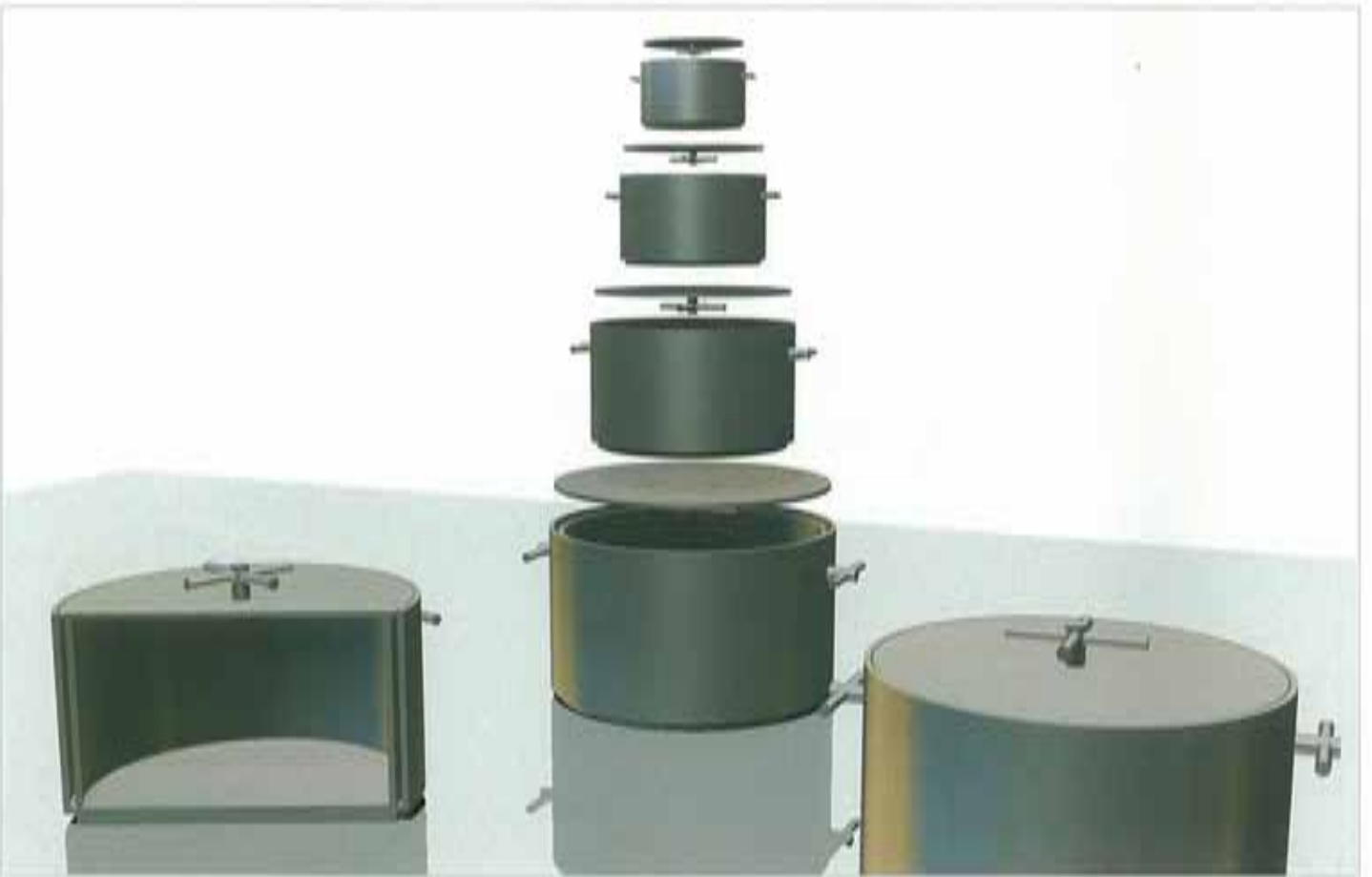

ISMAIL MURAT SALTIPINAR

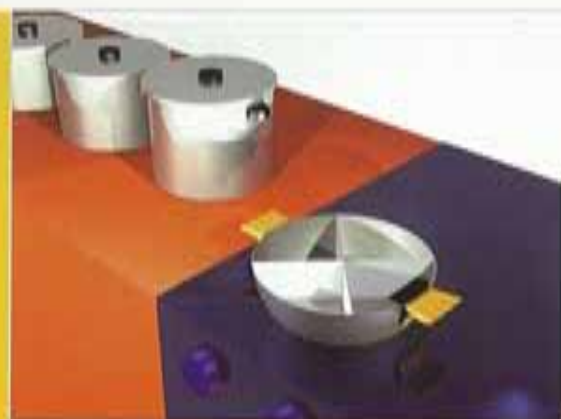

ESRA BICI



SELİM AKSU



AYDIN MUTLU



ALİ GÜNÖVEN- ULAŞ ERDOĞAN- ÖZKAN KORAL



CENGİZ İĞLİKÇİ- SENADA HASANBEYOĞLU



SİN 8271



TCR 3579



ESRA KESKİN- SELMA ÖZKAN



ÜMIT KARACA

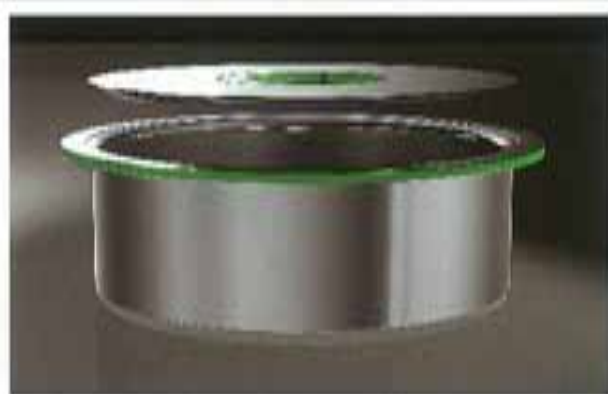
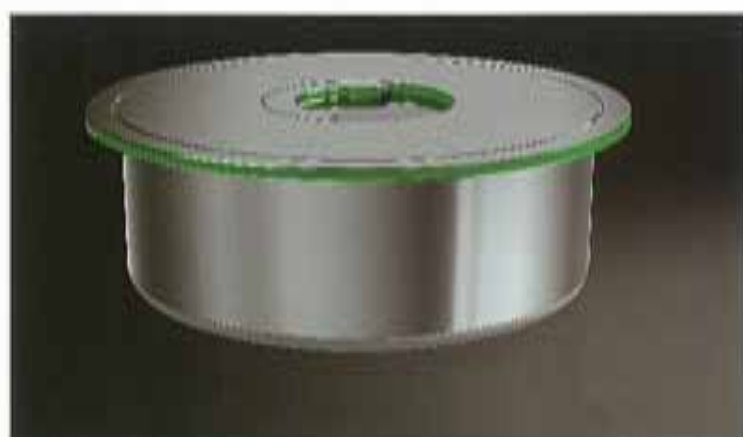

VIO 7359



TARKAN COŞAN



ATIL KÜLÜŞLÜ



TENCARE

CAN KÖSEOĞLU



Kapak üzerindeki düğmeye basıldığında, kapakçılar açılarak buhar çıkışına izin veriyor

Yapı
BUHAR ÇIKIŞLI TENCERE

İç içe geçirilerek kolayca istifleniyor

"Kapağı oynatmadan buhar çıkışını sağlayan tencere..."

BGT 5506

METAL KITCHENWARE
SET OF POTS (4 ITEMS) - STUDENT

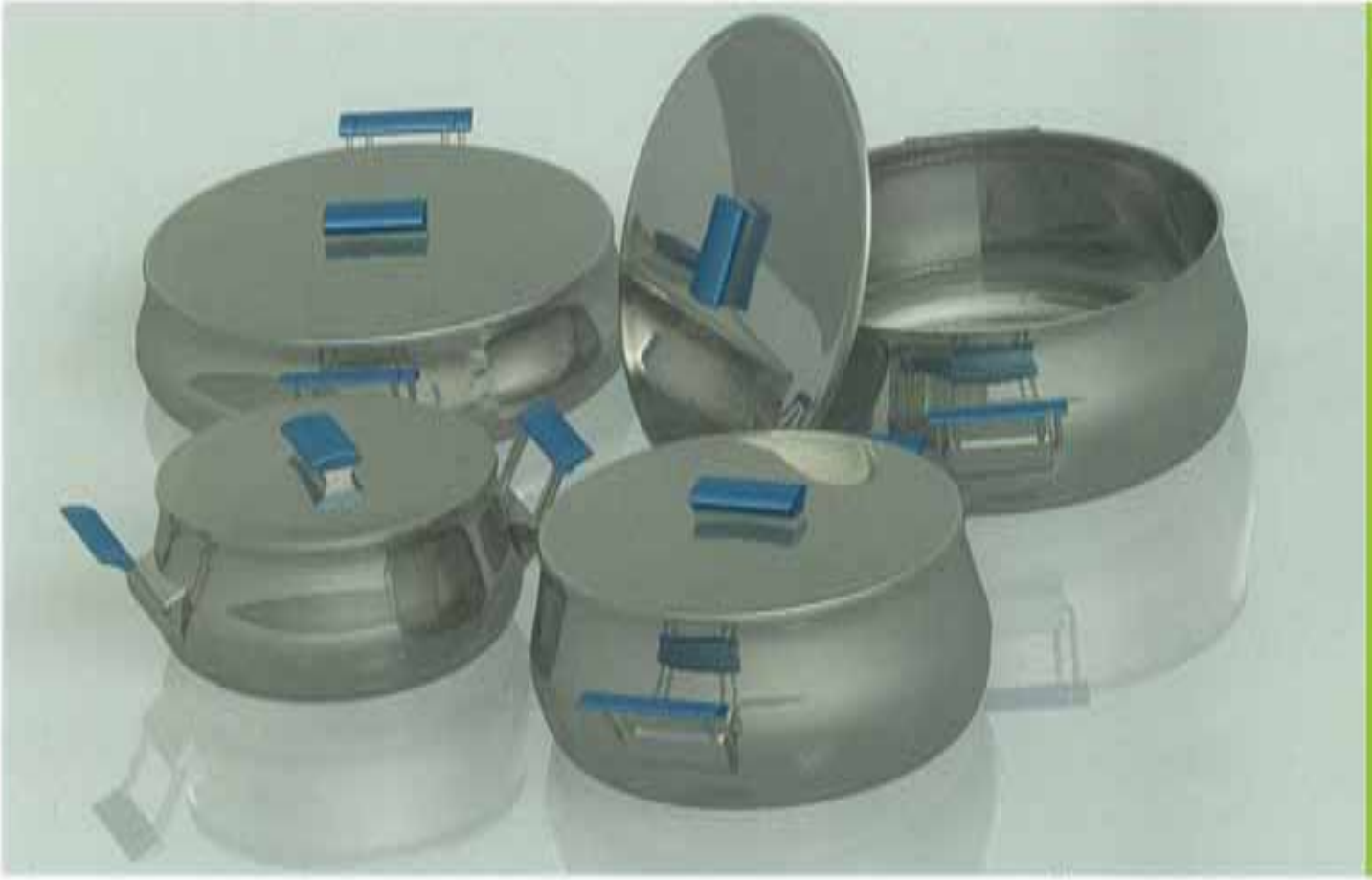

GÖKHAN KARADEDE



YEMEK PİŞİRİLİRKEN ISININ HER TARAFYA EŞİT DAĞILMASINI SAĞLAYAN TENCERE

NURULLAH KAYA- UTKU ONURSAL GÜLISTANOĞLU



HÜSEYİN VOLKAN KARADUMAN



ANIL ERCAN-MUZAFFER KOÇER



1. Tencere ocaktan servis için kaldırılıyor.
2. Her iki kulpdan çıkan butonlara basılı tutularak masaya oturtuluyor.
3. Her iki taraftaki metal parçalar (a parçası) yüzeye ilk temas ederek dışarı doğru açılıyor ve de kanatlar (b parçaları) tencerenin altına doğru kapanıyor.
4. Butona basan parmak sabit kalarak tencere kanatlarla arada olan boşluğu almak için hafifçe bırakılıp oturtuluyor.



Araç butonları altta (bucaklı kısım) parçaları kanatları (b parçaları) içinden geçişli şekilde kurulumu tamamlayıp dışarı doğru açılıyor. Bu açılışta butonları kanatların altına doğru itmeye çalışılır.

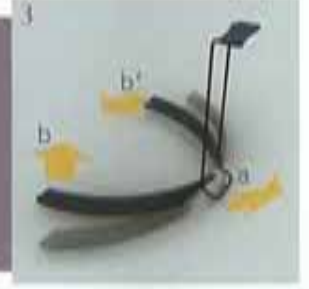

CANDAŞ AYDAR



SERKAN SARIKAYA



RAFİR

TNK 1960



TEBERDAR GÜRBEY

ÇATAL - KAŞIK - BIÇAK SETİ

elegant



HAKAN GÜRSU- SERKAN GÜNEŞ- SÖZÜM DOĞAN- MEHMET TURHAN

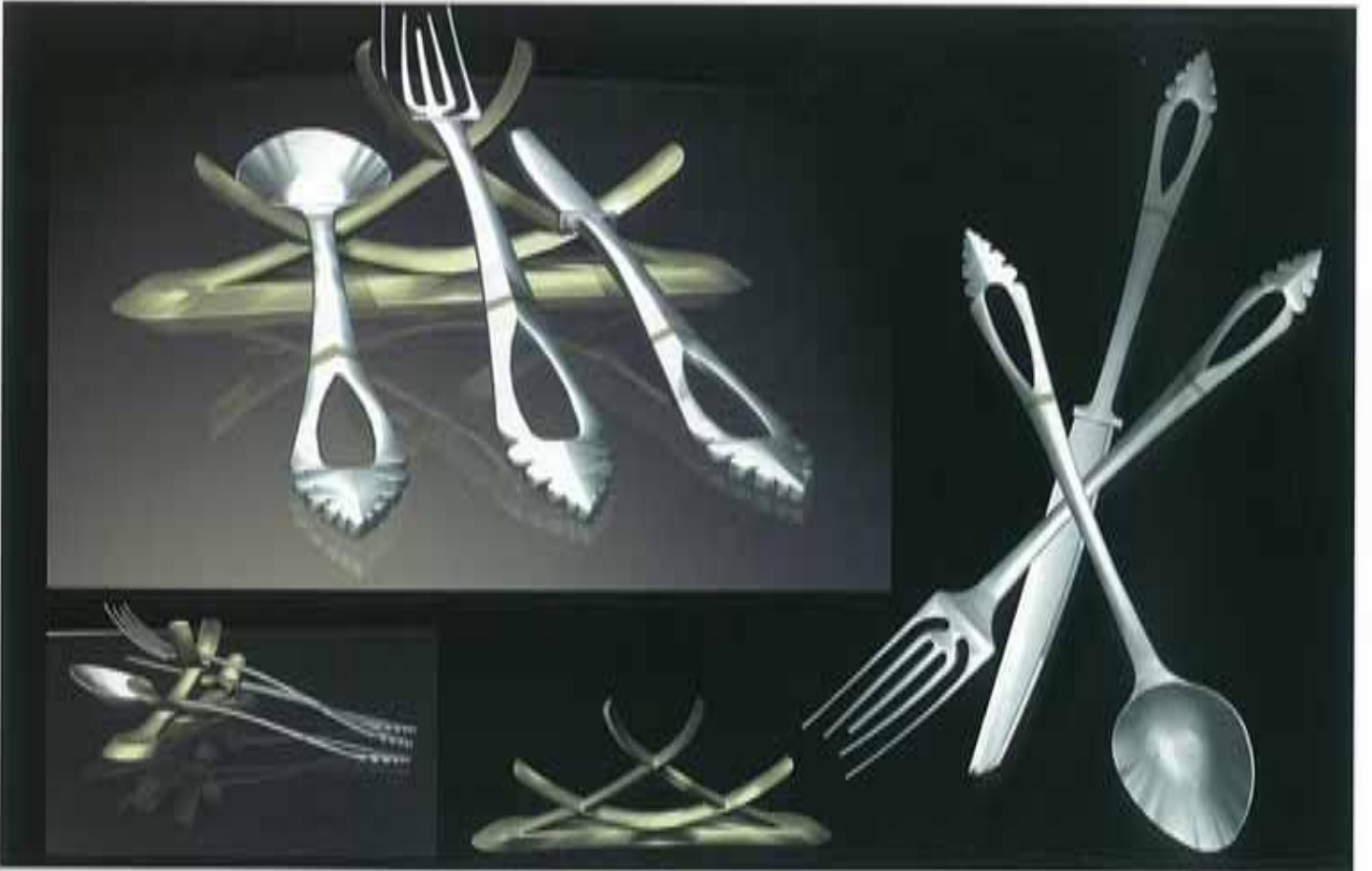

AZA 0312

chopstixx



PERSPEKTİFLER

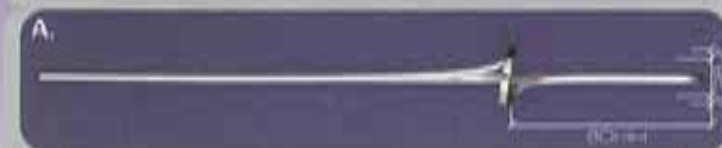

BERSUN ERTÜRK

MEG



MEHMET KINDI



elif

çatal-kaşık-bıçak seti



KIVANÇ İLHAN



tasarım avantajları

setin elemanları, dairesel bir akıta özel nakli aparatına yerleştirilerek set halinde servis edilip, set halinde yıkamaya alınıp, yine set halinde saklanmaya elverişlidir.

Ergonomik tutamakları setin elemanlarına tutuş ve kullanım kolaylığı sağlar.

Özellik için üstün kaliteli alaşımla üretilmiş, ser taklit edilebilir bir üründür.

- ALIANCE -

çatal-kaşık-bıçak seti

MUSTAFA EMRE OLUR-SEVİN COŞKUN



TAHSİN EMRE EKE



İsograbil bir in-lay uygulaması
"Yançık Bul" serisinden

GÖKHAN KEMAN



BEYKOZ YATAY KAVRILMIŞ KİÇİK

İnsanların günlük ilişkilerinde diğer nesnelere
kolaylıkla uygulanması*
*sade formunun birleşimi

PP1 in-lay parçalarının birbelerine montajı
ve çelik gövde üzerindeki pres işlemi

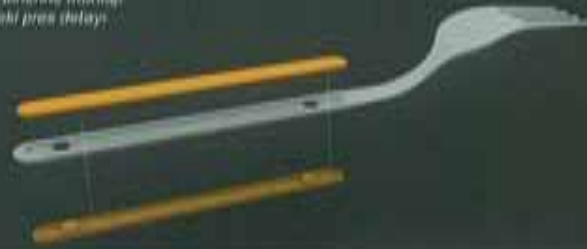

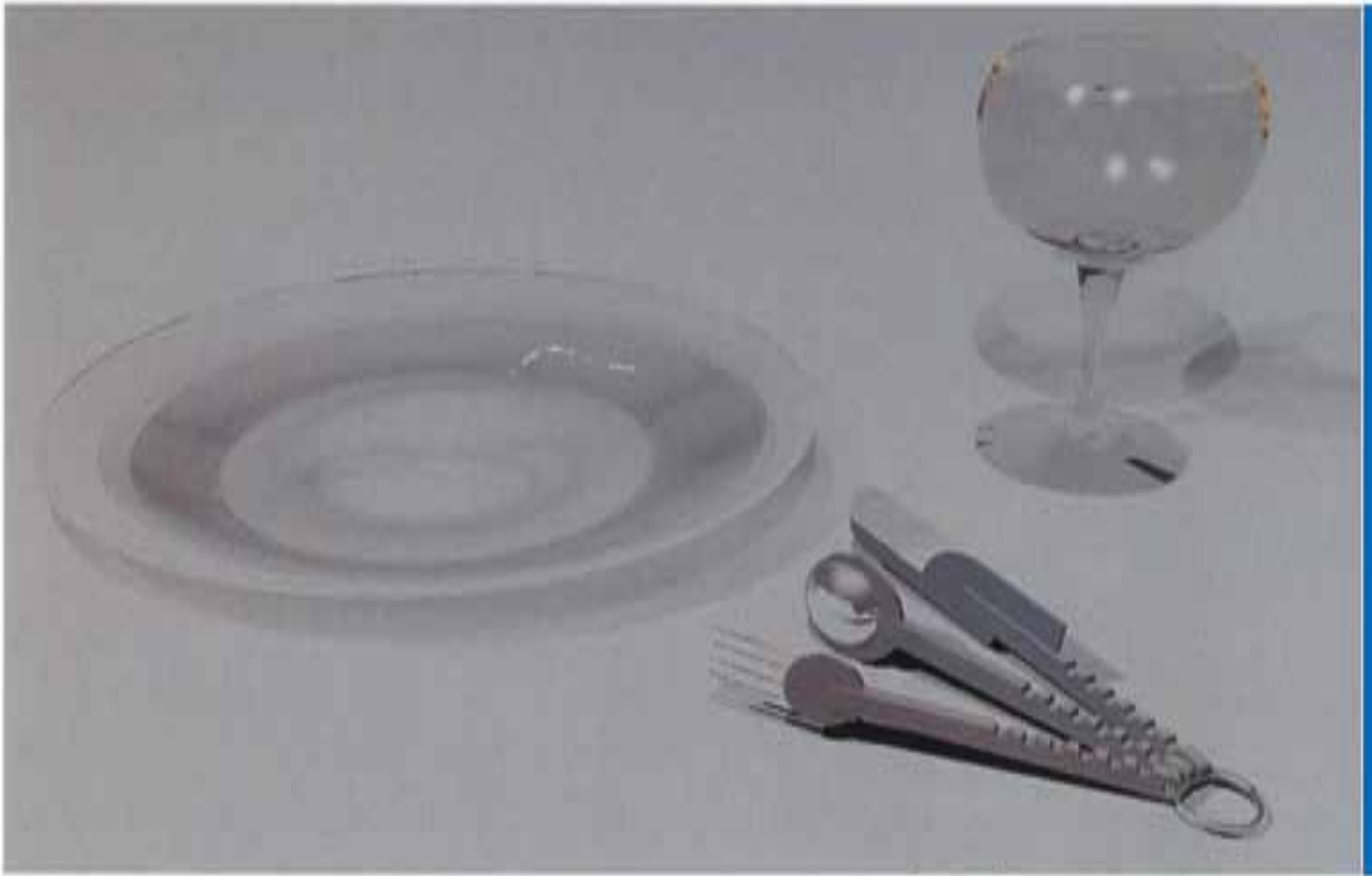

İSMAİL MURAT SALTIPINAR



BURÇİN COŞKUN



mantı servisi takımı

delikli mantı kepeci
yoğurt kaşığı
sos kaşığı



HATİCE KÜBRA PAŞAOĞLU



AYKUT EROL

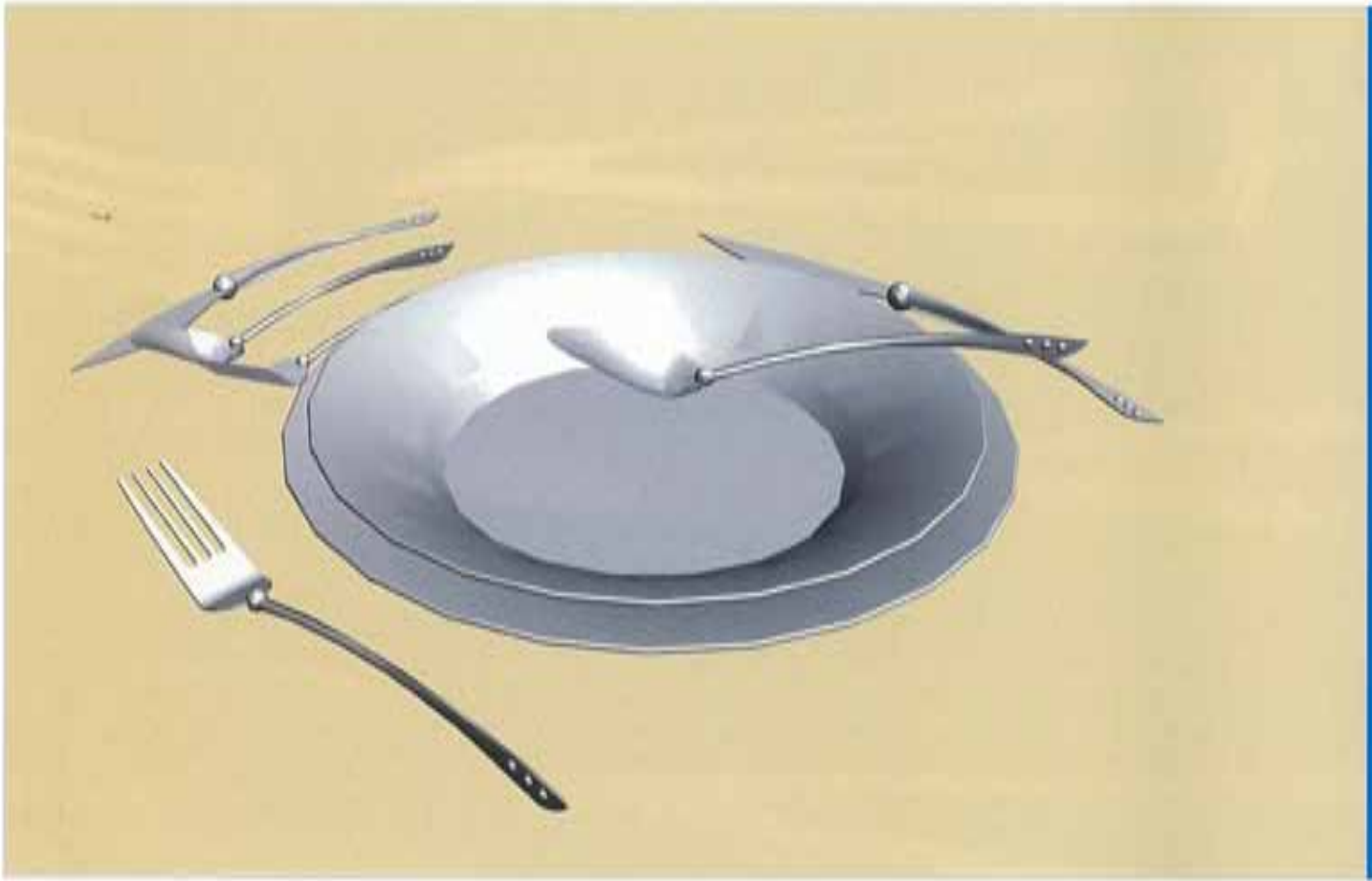

ATILLA AĞIRBAŞ



SELİM AKSU

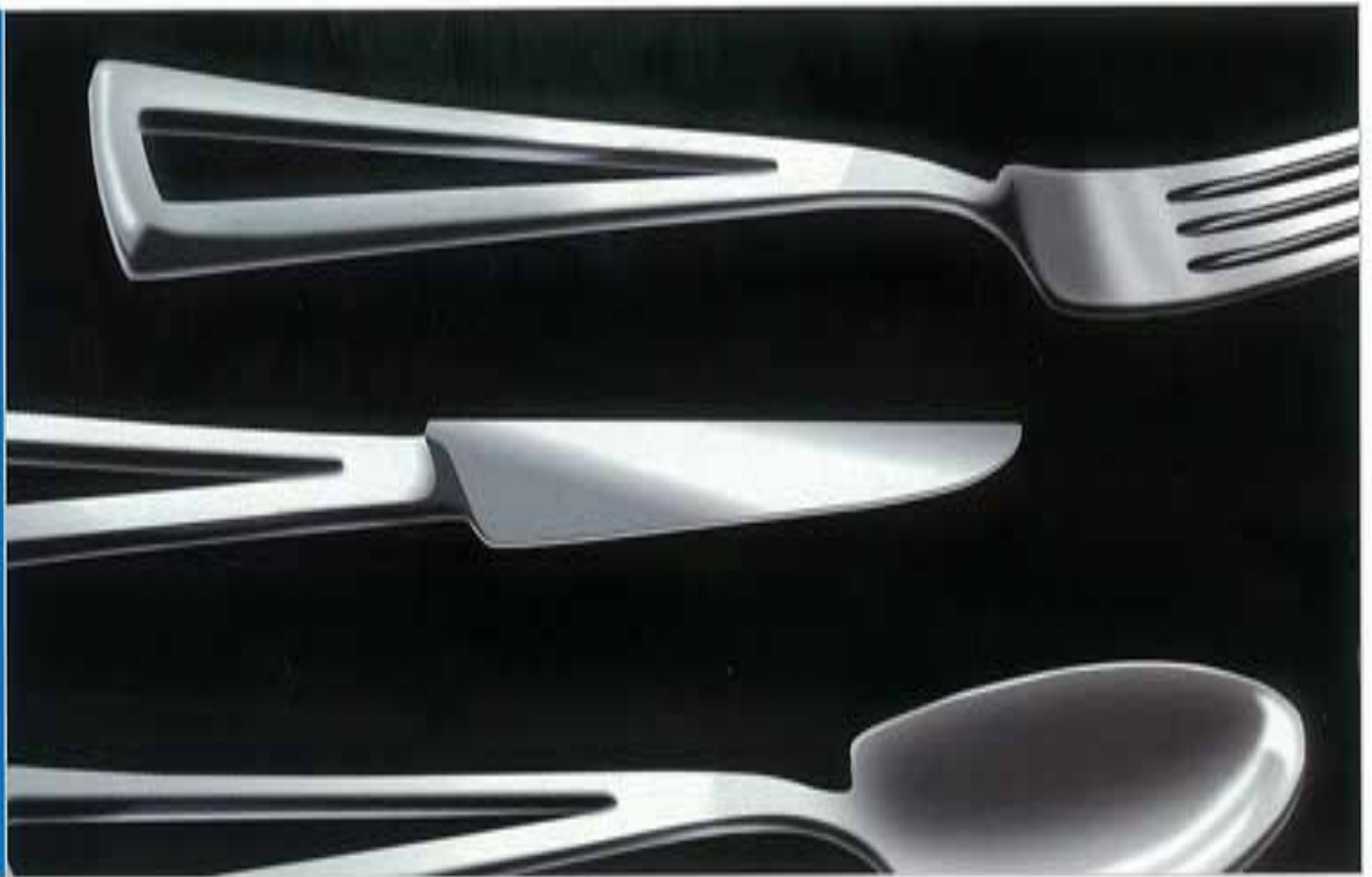

HÜMEYRA ERKMEN



KUNTER ŞEKERCİOĞLU



.....ÇATAL-KAŞIK-BIÇAK SETİ.....

"ONE"

ÇATAL VE SAP BÖLÜMÜ
KAŞIK VE BIÇAK BÖLÜMÜ

: PİRİNÇ KAPLAMA
: KROM KAPLAMA



PLAN

ANGELİNA ZEYNEP TRUPLA



UMUT POYRAZOĞLU



NURGÜL ERTEKİN

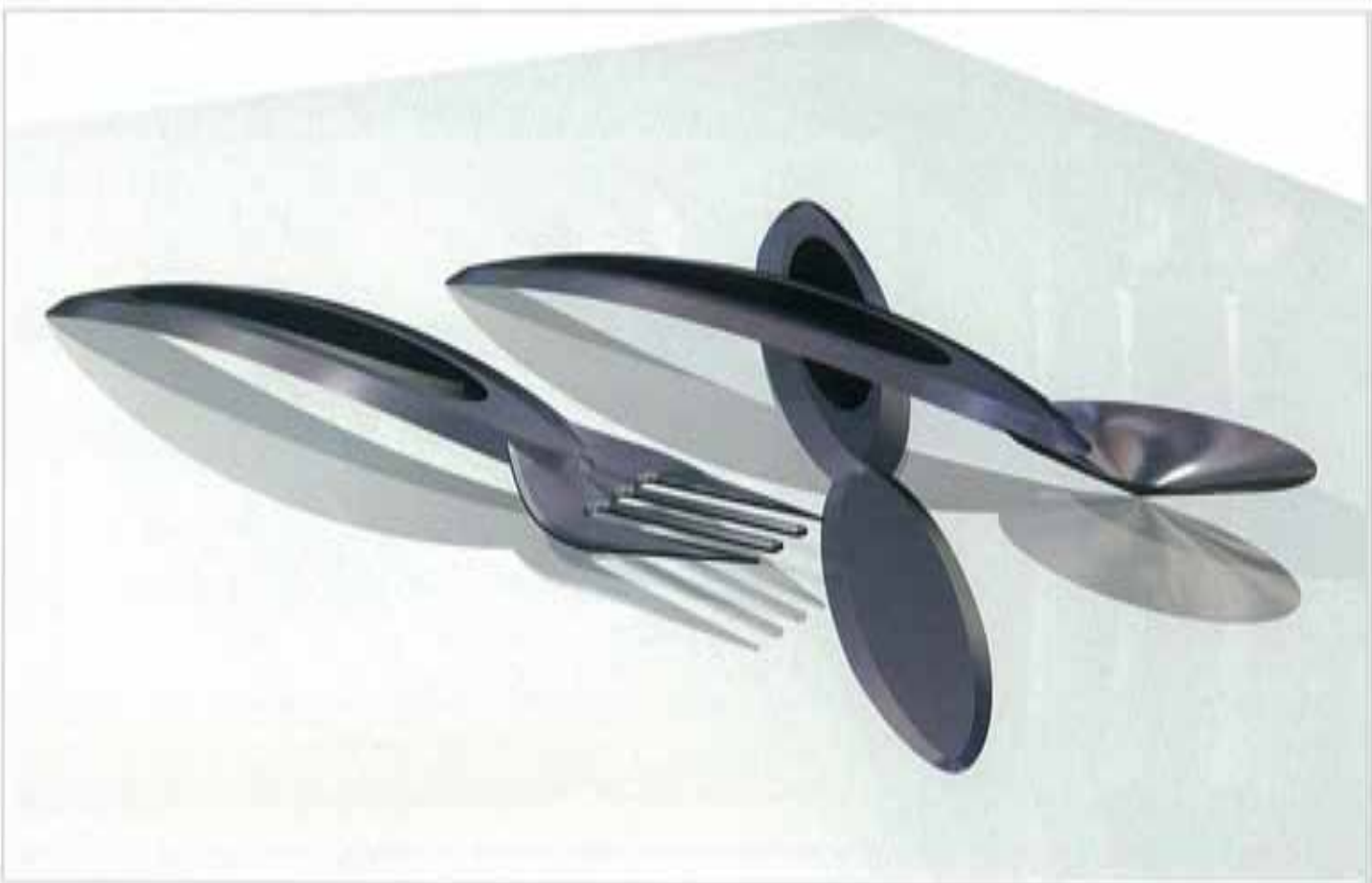

ATIL KÜLÜŞLÜ

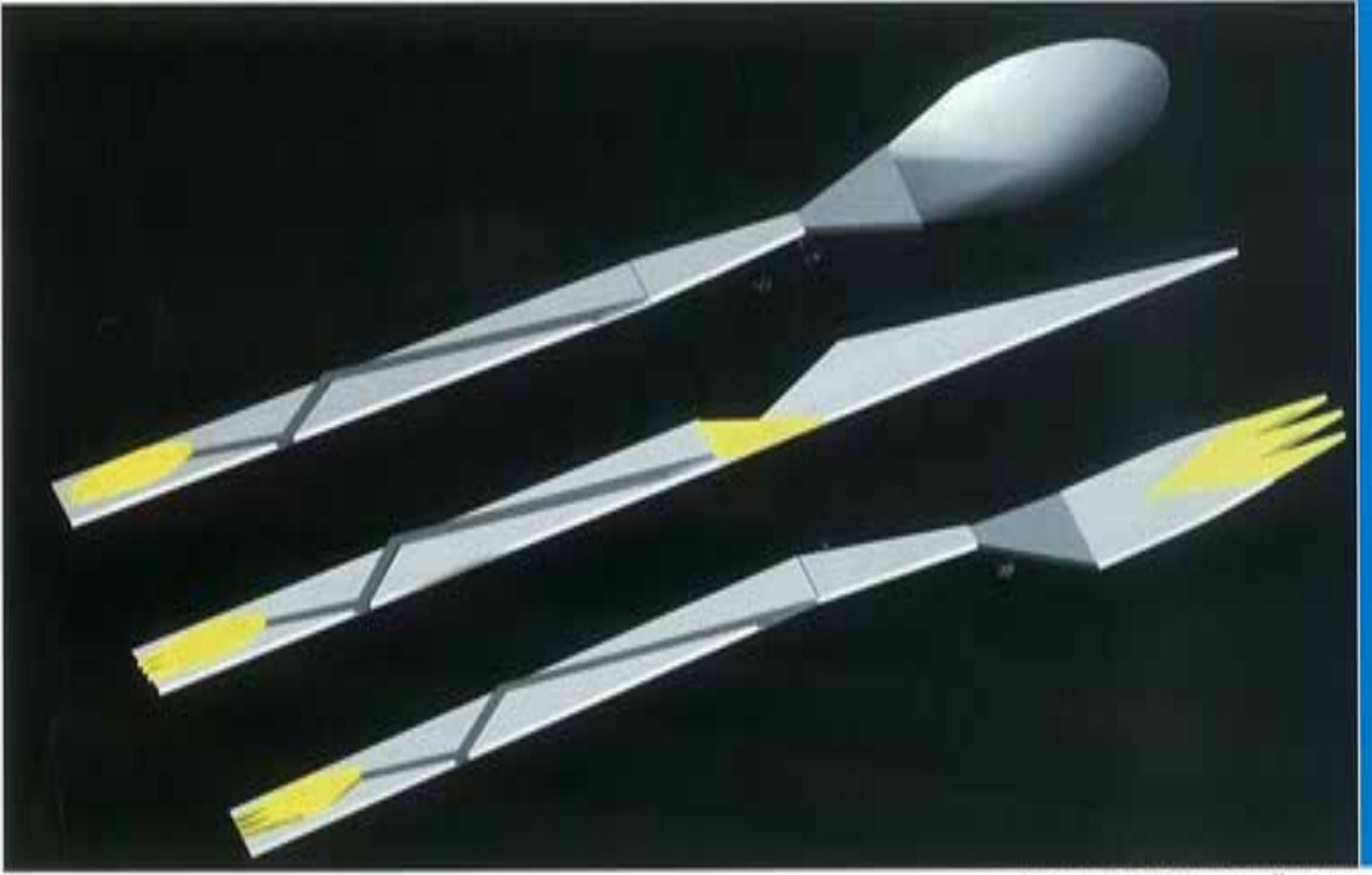

ZEYNEP PINAR ÜNAL

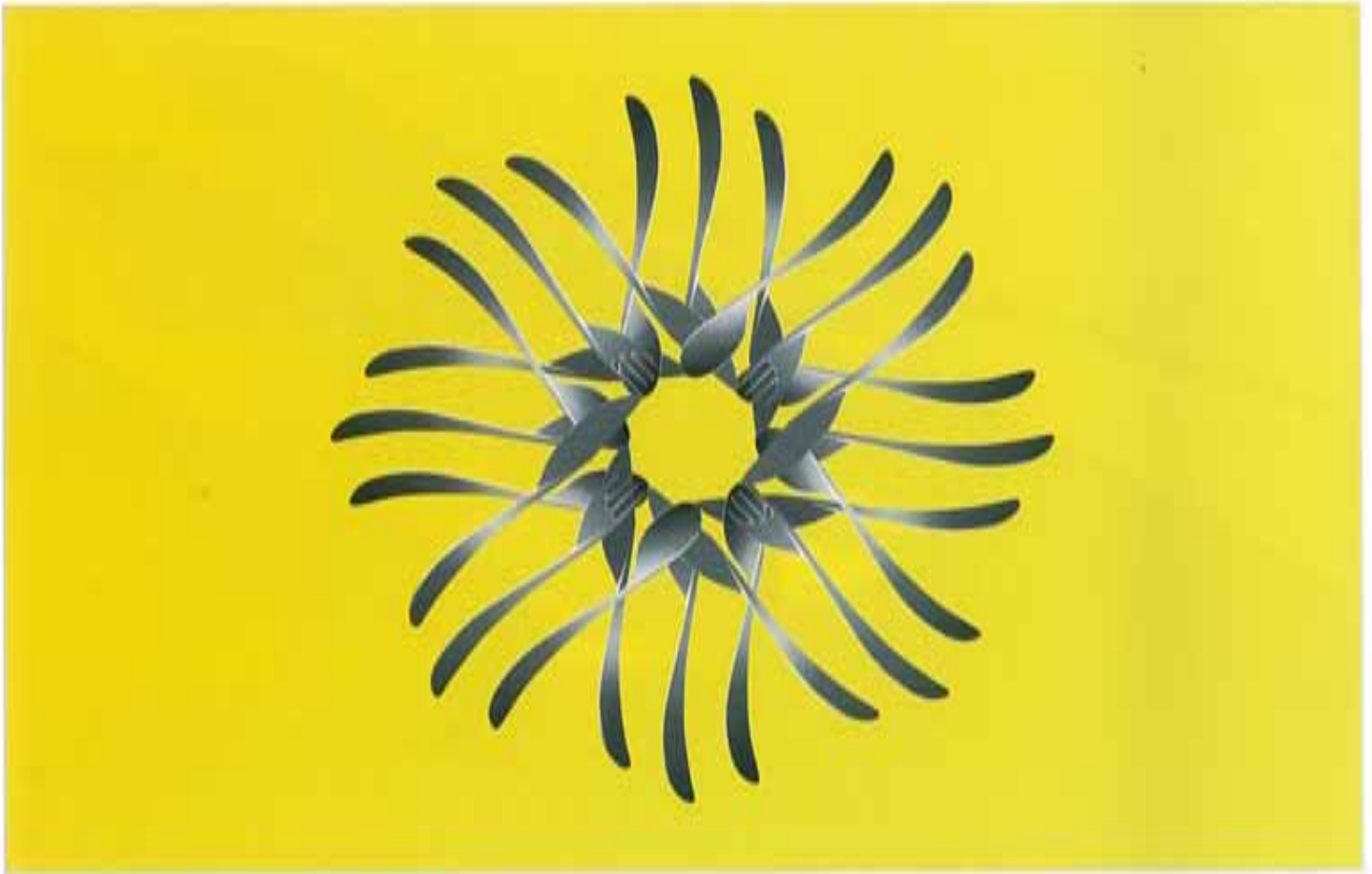

DIET-X



ASLIHAN OĞUZ



ADS 2103

TRANSFORMER

K
K
U
U
L
L
L
L
A
A
A
N
N
I
I
M
M
M

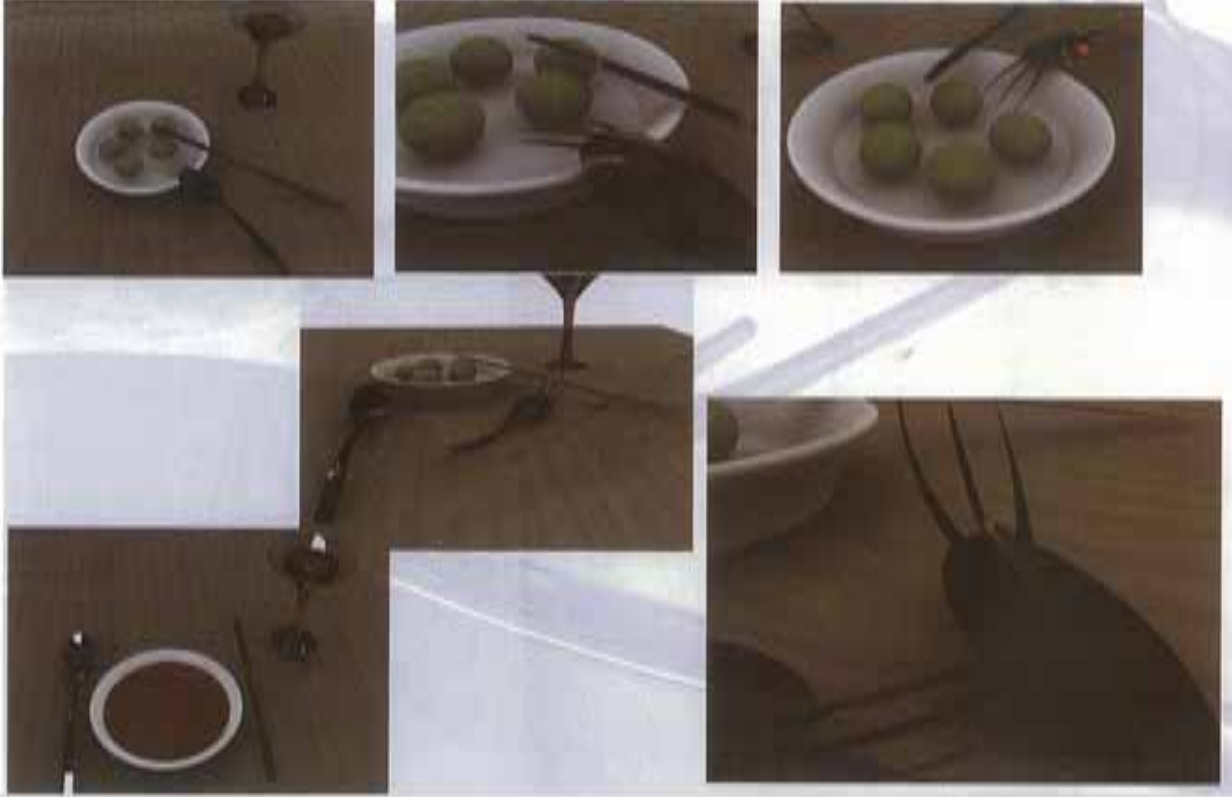

GÖKHAN TORAMAN

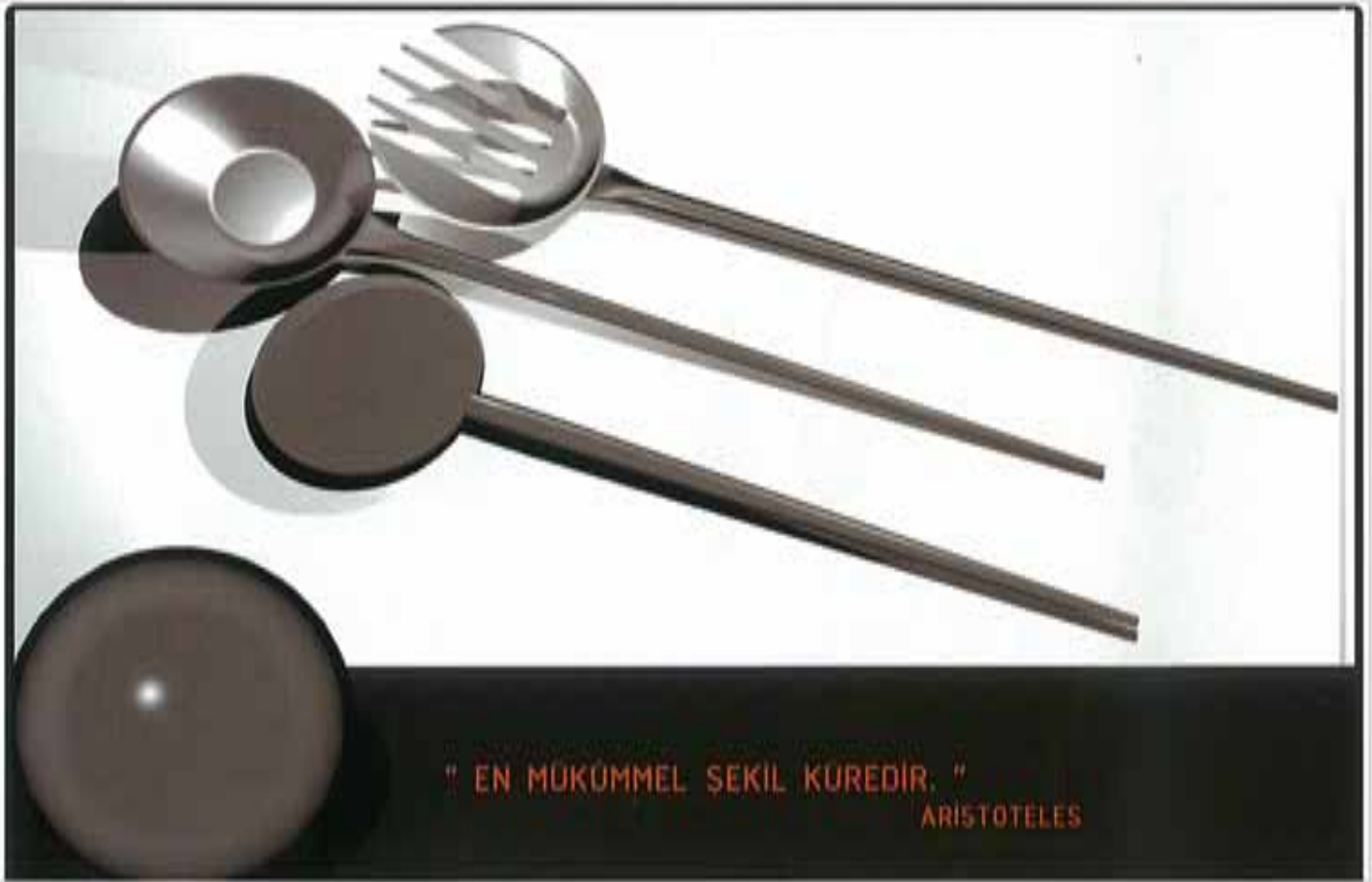

" EN MÜKÜMEL SEKİL KUREDİR. "
ARISTOTELES

DİDEM BİLGE



ESRA YILDIRIM



NİLÜFER ÖZÜER

HARMONY YEMEK TAKIMI

MİDENİZDEKİ AĞLIĞI BİDERMEK ZOR OLMAYABİLİR.
PEKİ YA RUHUNUZ?



ONUR ONRAT

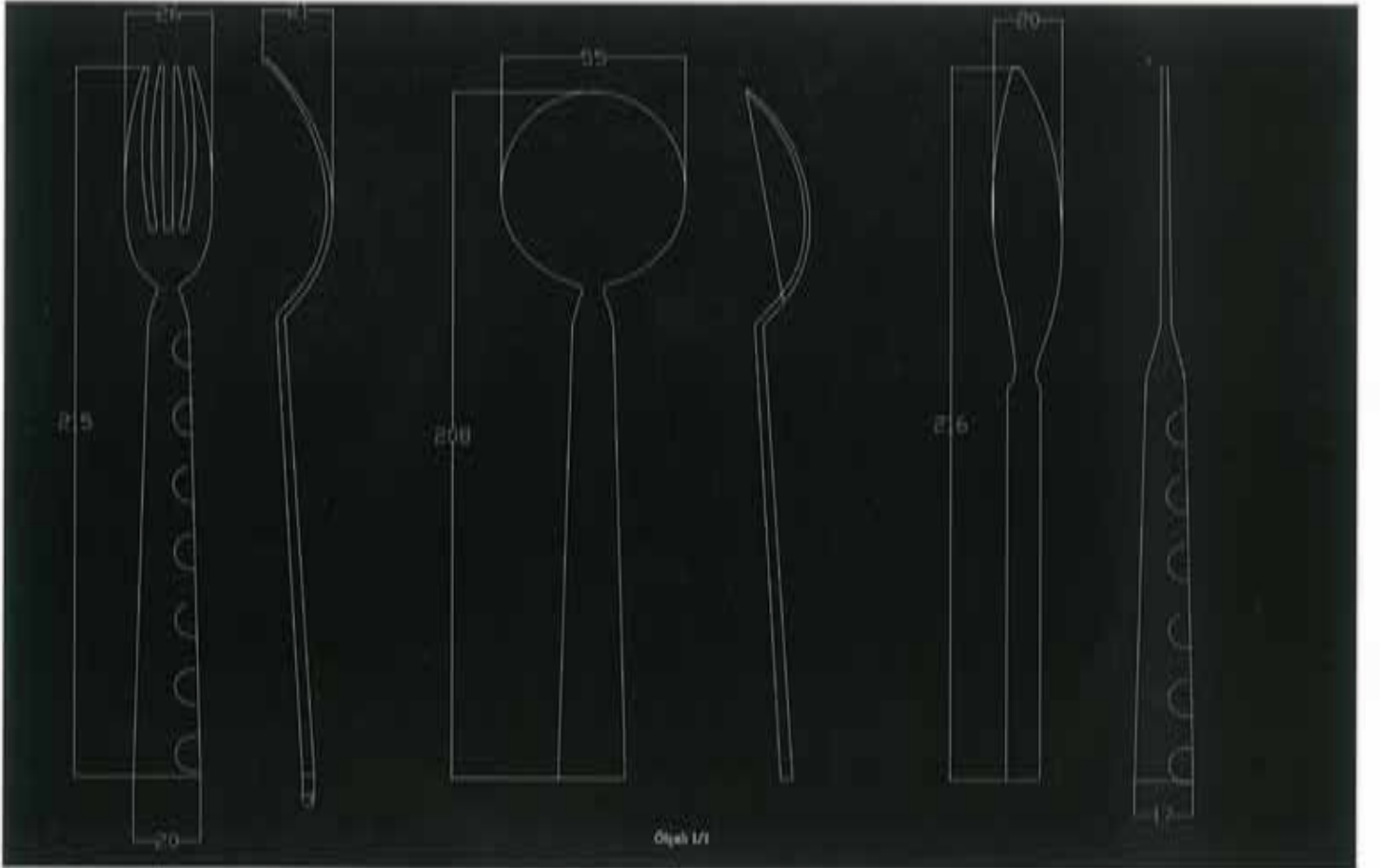

HMZ 7284

BUNCH

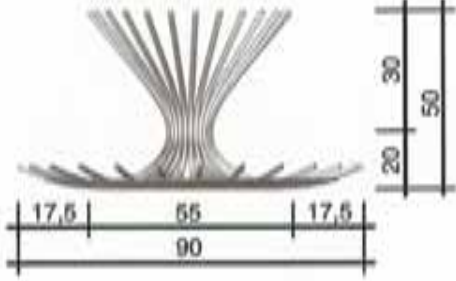

ÖLÇEK : 1/1



Metal çubukların bükülmesiyle elde edilen yuvarlaklık sade ve şık görünmektedir.

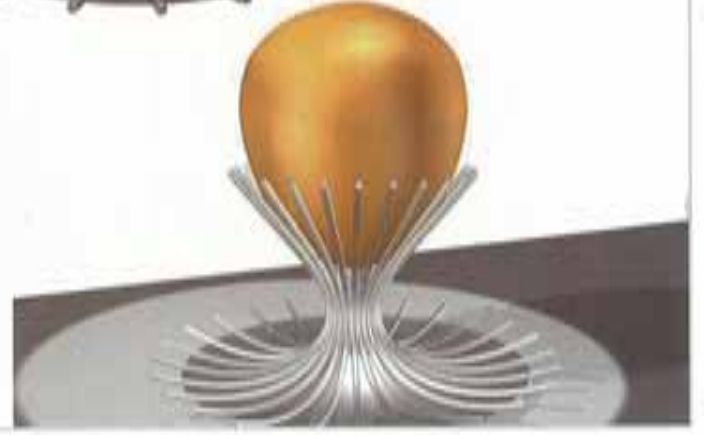

OLCAY DAĞLI

Punt



KEREM ÖZCAN

MAGNET

KONU;ÇATAL KAŞIK BIÇAK SETİ

ÜRÜN ADI;MAGNET

AMAÇ;BÜTÜNLÜK SAĞLAYARAK
DEPOLAMA KOLAYLIĞI OLUŞTURMA
İŞLEVSEL VE ESTETİK BİR TASARIM
YARATMA...

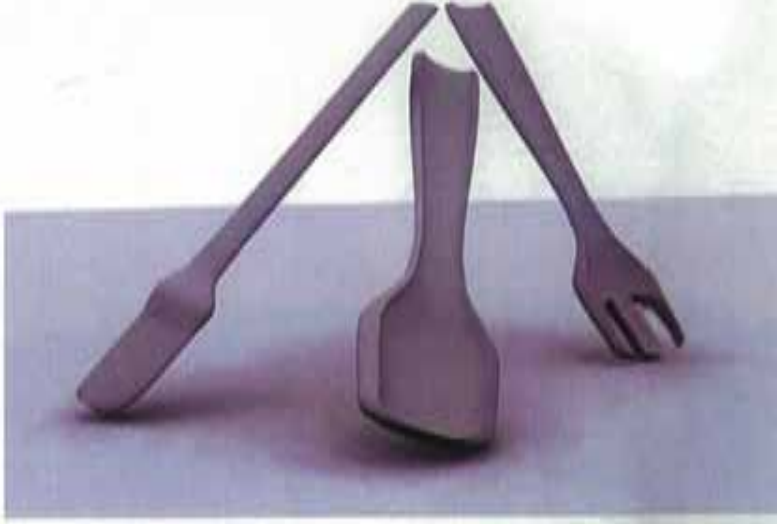

İNCI KAHRAMAN

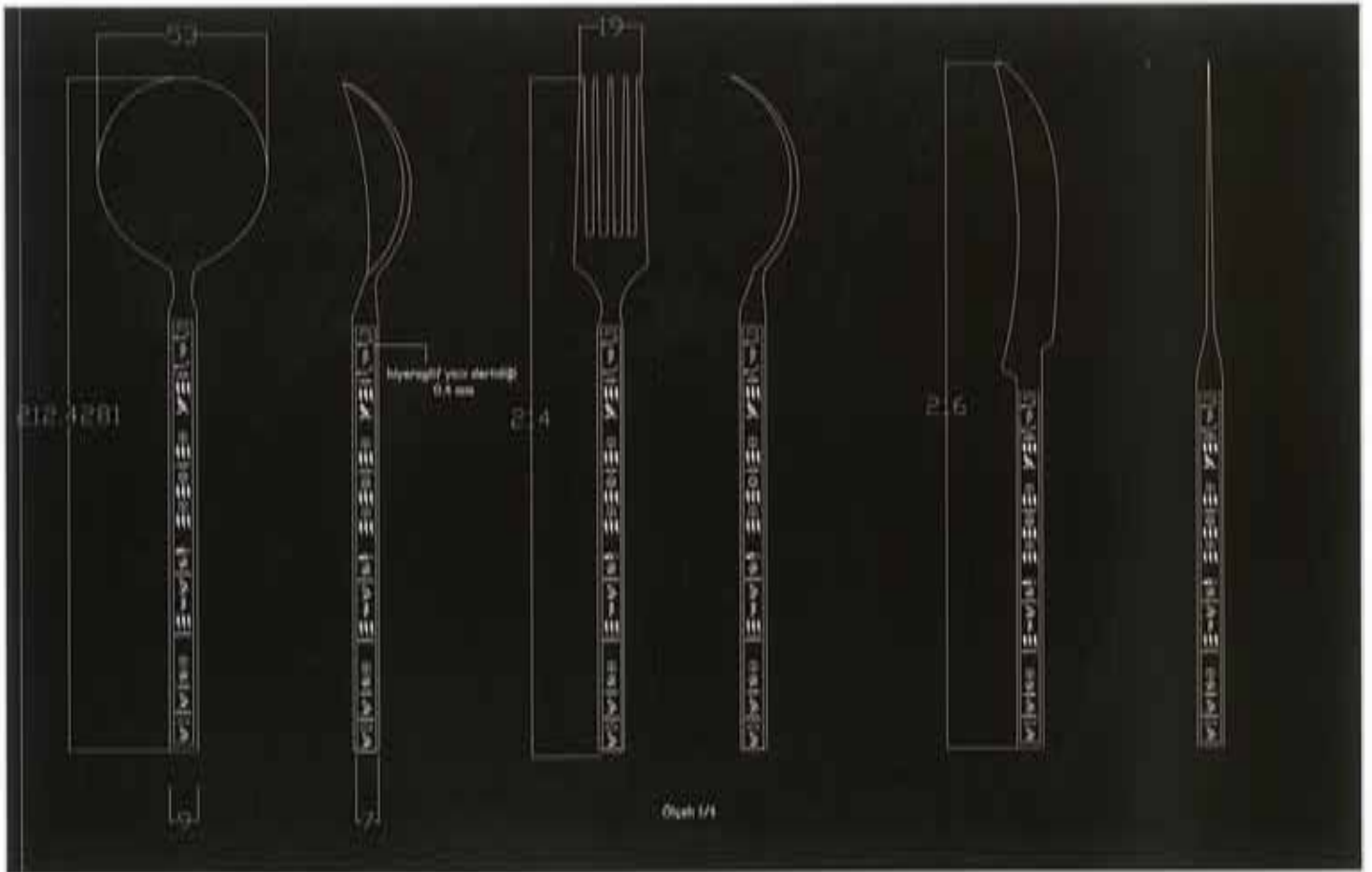

MRT 7406



YALIN

METİN KAPLAN



R. ATIL KIZILBAYIR

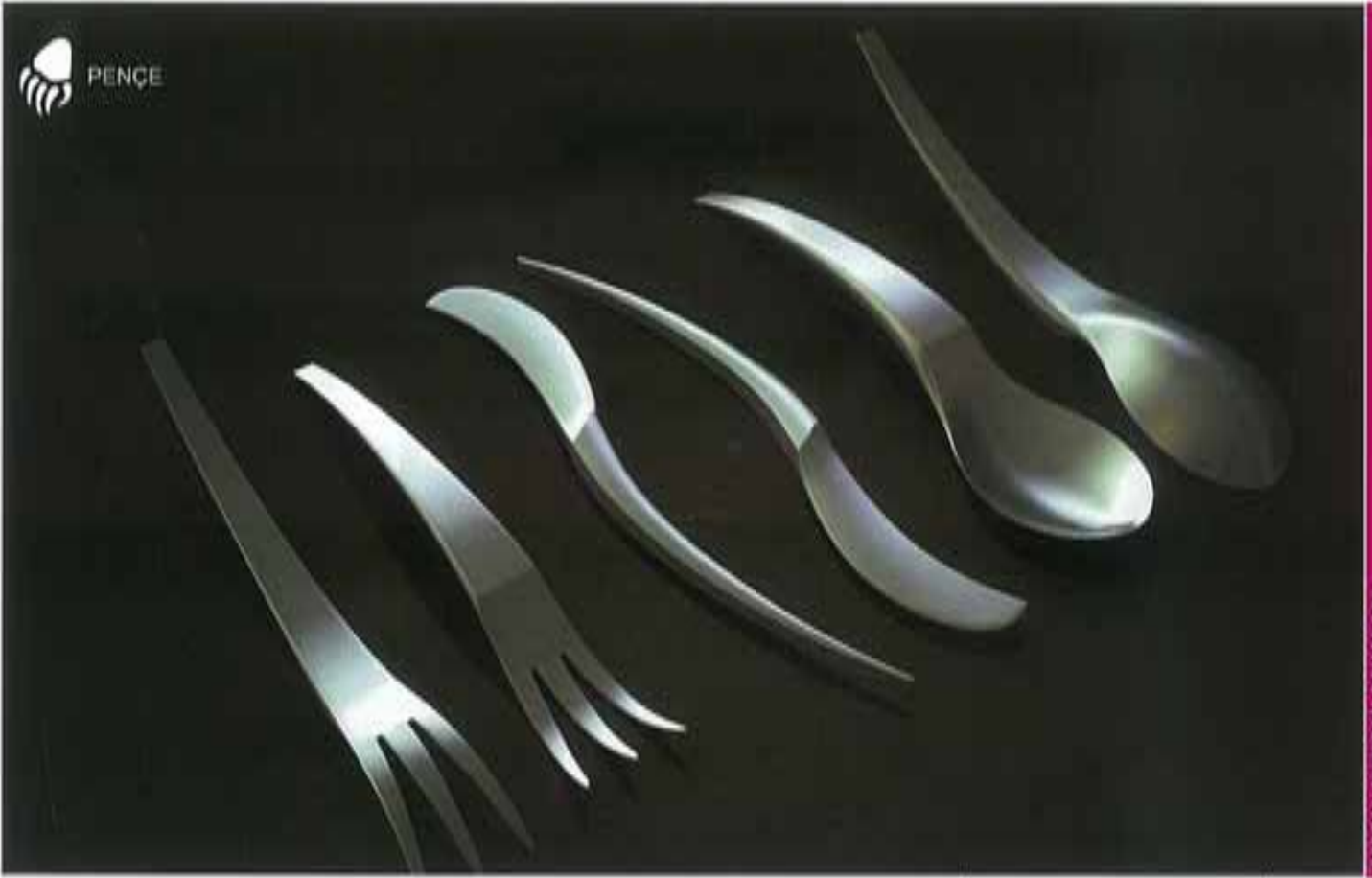

ŞENOL DOĞAN- TEBERDAR GÜRBAY

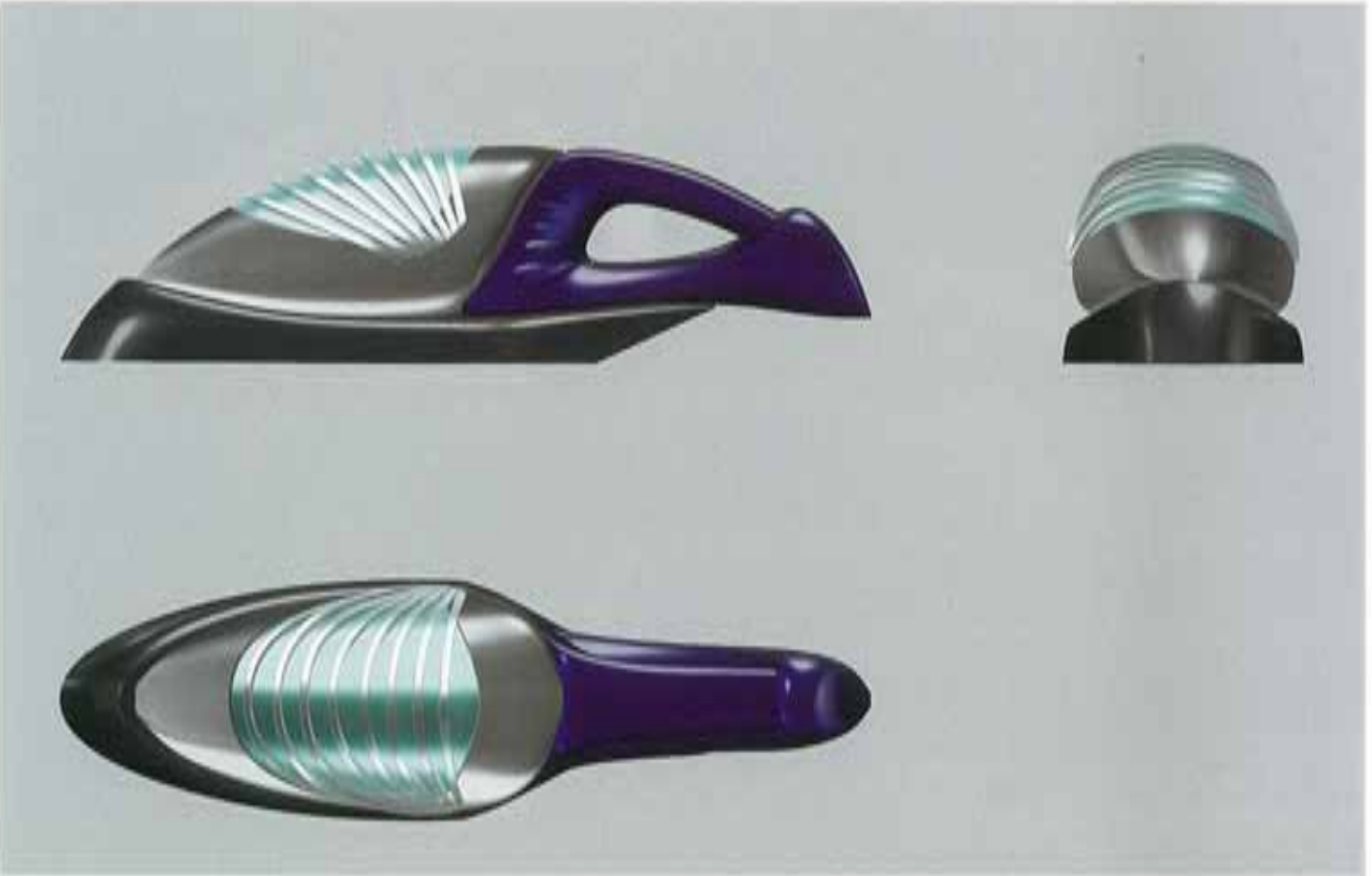

NURGÜL ERTEKİN



KAAN YÜCEL



H. ALPAY KARABUDAK

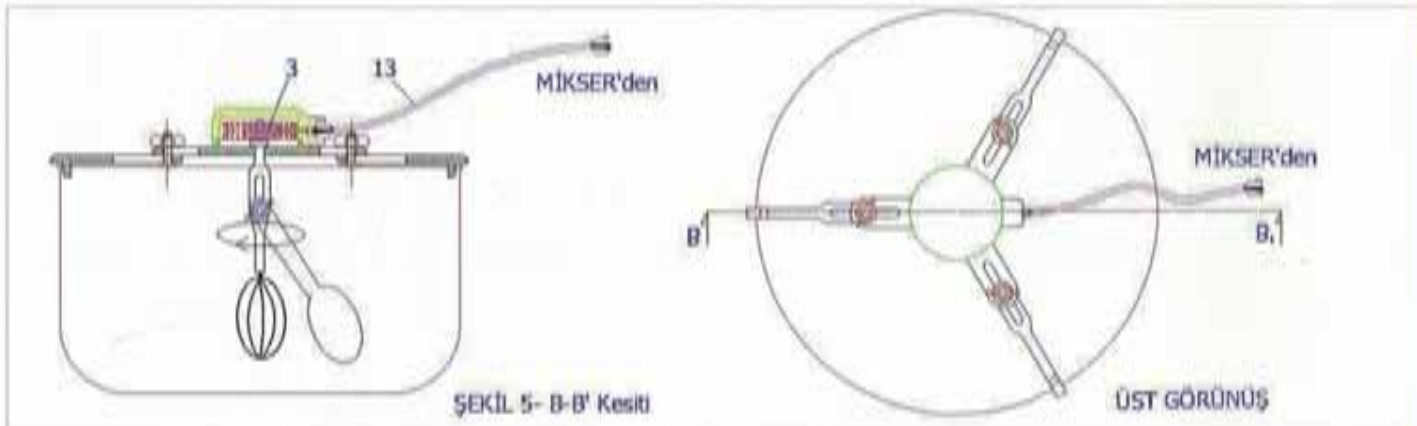

ŞEKİL 5- B-B' Kesiti

ÜST GÖRÜNÜŞ

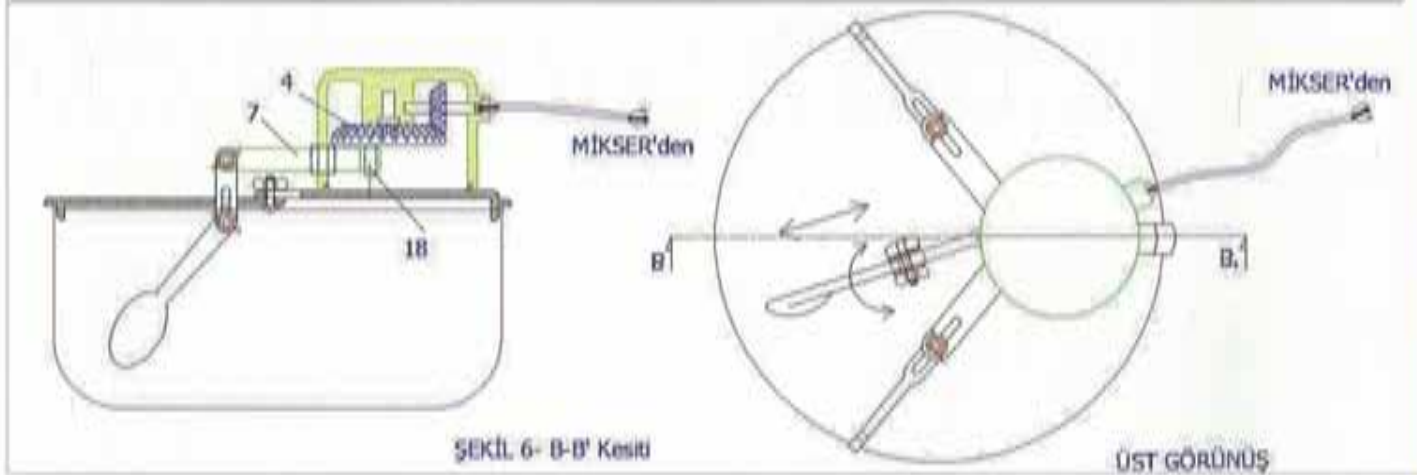

ŞEKİL 6- B-B' Kesiti

ÜST GÖRÜNÜŞ

EMR 0902



Ürünün avantajları

"REMUR" çorba, sos, puding gibi sıcak yiyeceklerle el değmeden karıştırılmasını sağlar

Ürün kapagündeki helisel dişleri sayesinde çevrilerek banyo, orta ve küçük boy tencerelere kolaylıkla tutturulabilir.

Ürünün kapak bölümü, motorun, pişen yiyeceğin yarattığı ısıdan zarar görmeyeceği şekilde tasarlanmıştır.

Ürün iki kademeli hız özelliğine sahiptir.

Kapak bölümü ve karıştırıcı parçaları saklıp yıkanabilir.

- REMUR -

Tencere Üstü Karıştırıcı

MUSTAFA EMRE OLUR- SEVİN COŞKUN

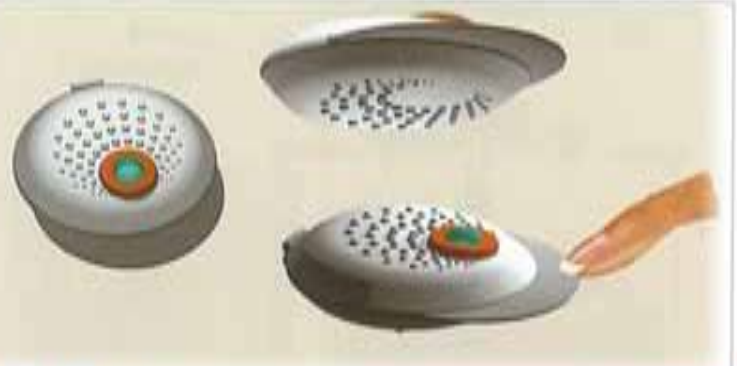

TRP



- DEĞİSTİRİLEBİLİR TORPU DİSKİ
- TUTUMU KOLAYLAŞTIRAN YUMUŞAK YÜZEYİ
- PİL İLE ÇALIŞMA ÖZELLİĞİ
- ÇİFT YÖNÜ KULLANILABİLİR TORPU KISMI
- HER İKİ YONEDA DÖNERİLMELİ ÖZELLİĞİ



SAADET ESRA ÜSTÜNDAĞ

bax

Dijital Ev bax'ı

Yeni çağda yeni bakım acısı

bax, daha çok mutfak için özelleştirilmiş ancak evin her yerinde kullanılabilen ve ev hanımlarının kullanımı için özellikle sadeleştirilmiş ve pratikleştirilmiştir. Likit dokunmatik ekran, kontrol düğmeleri, şarj kiti, ve içerisinde bulunan gaz ve duman dedektörleri ile bunların tümünü internete bağlamaya yardımcı olan simCARD girişi bulunmaktadır.

Mutfak pratik bilgilerine ulaşım online sipariş verebilme diğer bax kullanıcıları ile etkileşim bunlara ek olarak online gaz ve yangın dedektör özelliğini de barındırmaktadır.



② Dedektör kısmı



① Bax şarj ünitesinde şarj olduktan sonra dahi dedektör olarak 3 gün boyunca şarj edilmeden kullanılabilir.

ERTUNÇ VATANPERVER

Heryerde statüle,
İster cepte, İster duvarda



10.1 "Sesli İletişim ve Görüşme" ile
Ticari ve ev ortamında iletişim ve
Görüşme amaçlı profesyonel sesli iletişim için.
Ticari ve ev ortamı,
100 karakter mesajlar,
Kısa mesajlar ve sesli mesajlar gönderme,
*Ticari ve ev ortamı için,
Kullanılabilir profesyonel sesli iletişim,
Sesli iletişim ve sesli mesajlar için
Kullanılabilir sesli iletişim.

GÖKHAN KEMAN



Elektrikli Bulaşık Fırçası

FIR 2014

HAFIZASINDA BULUNDURDUĞU YEMEK ÇEŞİTLERİNDEN İSTEDİĞİMİZİ SEÇTİKTEN SONRA BİZE GEREKLİ MALZEME LİSTESİNİ GR VE LİTRE CİNSİNDEN BİLDİRİR. EKRANDA VERİLEN SİRADA MALZEMELER SÖYLENEN HAZNELERE KOYULUR. KAPAKLARI KAPATILDIKTAN SONRA HAZNE YUVASI PİŞİRME KABIYLA BİRLİKTE MAKİNENİN İÇİNE YERLEŞTİRİLİR. SU HAZNELERİ DOLDURULUR.

MALZEMELERİ SABAH HAZIRLAYIP YEMEĞİ AKŞAM 20.00 DE HAZIR İSTİYORSAK MALZEMELERİN BOZULMAMASI İÇİN ÖNCEDEN DERİN DONDURUCUDA MUHAFAZA ETTİĞİMİZ BUZLUĞU MALZEME HAZNESİNİN ÜZERİNE YERLEŞTİRİRİZ. MAKİNE YEMEK İÇİN GEREKLİ OLAN MALZEMELERİ PİŞİRME SİRASINA GÖRE KABIN İÇİNE ALIR YEMEĞİN TARİFİNE GÖRE GEREKEN ISIDA PİŞİRİR. GEREKTİĞİ ZAMANLARDA YEMEĞİ KARIŞTIRIR. PROGRAMLADIĞIMIZ SAATE YEMEK HAZIR OLUR.



AYKUT CÜNEYT YORULMAZ



TOST³

HAKAN GÜRSU- MEHMET TURHAN- SÖZÜM DOĞAN- SERKAN GÜNEŞ

SEBZE VE MEYVE YIKAMA MAKİNASI,
MUTFAK İŞLERİNDE KOLAYLIK SAĞLAMININ YANI SIRA
SEBZE VE MEYVELERİN STANDART BİR TEMİZLİĞE KAVUŞMASI-
NI SAĞLAR

YIKAMA VE SANTRİFLİ
FONKSİYONLU DÜĞME
KAPAGA MONTE EDİLİR

SEBZE YIKAMA MAKİNASI

GENEL

HASAN OZAN RÜŞVANLI

DOUZO ile,
Çay demlemeyi unutacak
Tadını asla unutamayacaksınız.



DURSUN SERKAN DÜLGEROĞLU

FRIENDY

FRIENDY, EVDE YA DA
OFİSTE KİŞİSEL KULLANIMA
UYGUN OLARAK
TASARLANMIŞ,
ANİ SU ISITICISIDIR.



GÜNÜMÜZ TRENDİNE UYGUN ÇİZGİLERİYLE
GENÇLERİN İLGİSİNİ ÇEREBİLECEK
KAPASİTEYE SAHIPTIR.



KULPSUZ OLARAK TASARLANMASI
SAYESİNDE PRATİK KULLANIM
OLANAĞI SAĞLAR.



ABDULLAH TÜRKÖZ

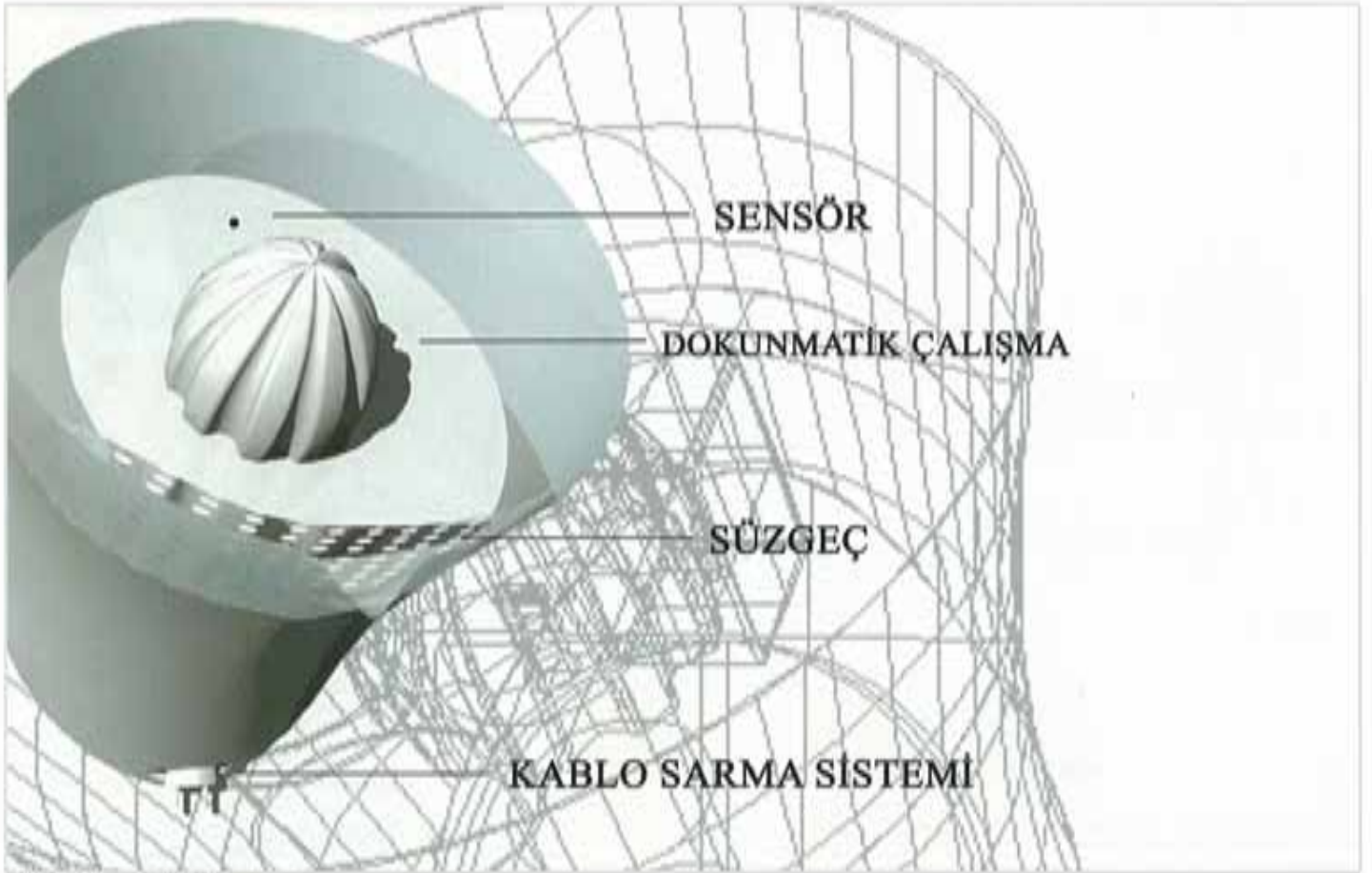

BURCU ÖZTİN

DOKTORLAR, ALERJİ TEDAVİSİNİN ÖNEMLİ BİR PARÇASI OLARAK "ALERJİK MADDELERDEN KORUNMA" YI, ÖNEMLİ TAVSİYE EDİRLER.

ÇÜMÜ FLAKTİNİN DEĞERİNİ 24 SAATLİK AÇIKTAKİ ALERJİKLERİ TOZ TOZAKLARA TUTANAK, ÇÜNKÜ TOZ TOZAKLARI BÜYÜK DÜZENDELER ÇÜMÜ. TOZ TOZAKLARA TUTULMAYAN BU HİNDİSTAN TOZLAR SONUNDA TOZLAR NEREYE GİDİYOR?



SÜREKLİ HAVA AKIMI ALERJİKLERİ HAVA TEMİZLEME ÇİHAZININ İÇİNE İTER, BÖYLECE MOBİLYALARDA, YATAKLARDA, YORGANLARDA, YASTIKLARDA VE HALILARDA DEPOLANMIŞ OLAN ALERJİKLERİ SÜREKLİ OLARAK AZALTMAKTADIR.



KÖTÜ KOKULARA TOZLARA ARTIK SON!!!!



SUYUN FİLTRE GİBİ KULLANILMASIYLA AKAR GİBİ ALERJİK MADDELERİN YANINDA HAVADA GAZ OLARAK BULUNAN AMONYAK, AZOTOKİTLEN VE KARBONOKSİTLEN TEMİZLENİMLİDİR. HUNUN YAHİ SİRA BAZI KOKULAR ÖZELİLE DE SİGARA KOKUSU DA YOKOLAKARTIR.



MINİLENDİRİLMİŞ İZAKA BİR SAAT İÇİNDE 60 AL 3 W32 HAVA DEĞİŞİMİ OLURALDIR. 3 LTR ÇAPINDAKİ BİR FAN SİSİM İÇİN YETERLİDİR.

elektrik-elektronik // küçük ev - mutfak - kişisel bakım ürünleri

GÖKHAN KARADEDE



Ölçüler milimetre cinsindedir.



Kotaylıkla yıkanabilmesi için sürahinin kepaşı çöpsinden çekerek yıkanır.

COŞKUCAN GÜRÜN



SÜLEYMAN LAPCI

ÇORBACI



- 1 Açma - Kapama & Hız Kontrol Butonu
- 2 Derinlik Ayarlayıcısı
- 3 Ana Strüktür
- 4 Genişlik Ayar Mekanizması
- 5 Sabitleyiciler
- 6 Karıştırıcı Palet
- 7 Ek Karıştırıcı Palet Tutamağı
- 8 Derinlik Ayar Mekanizması

ERDEM YILDIZ

FLINT

vantilator...
her yönüyle kolay üretim ve
stoklama olanakları...



FAN 2013



MERT SONDAÇ



ZELİHA UYURCA

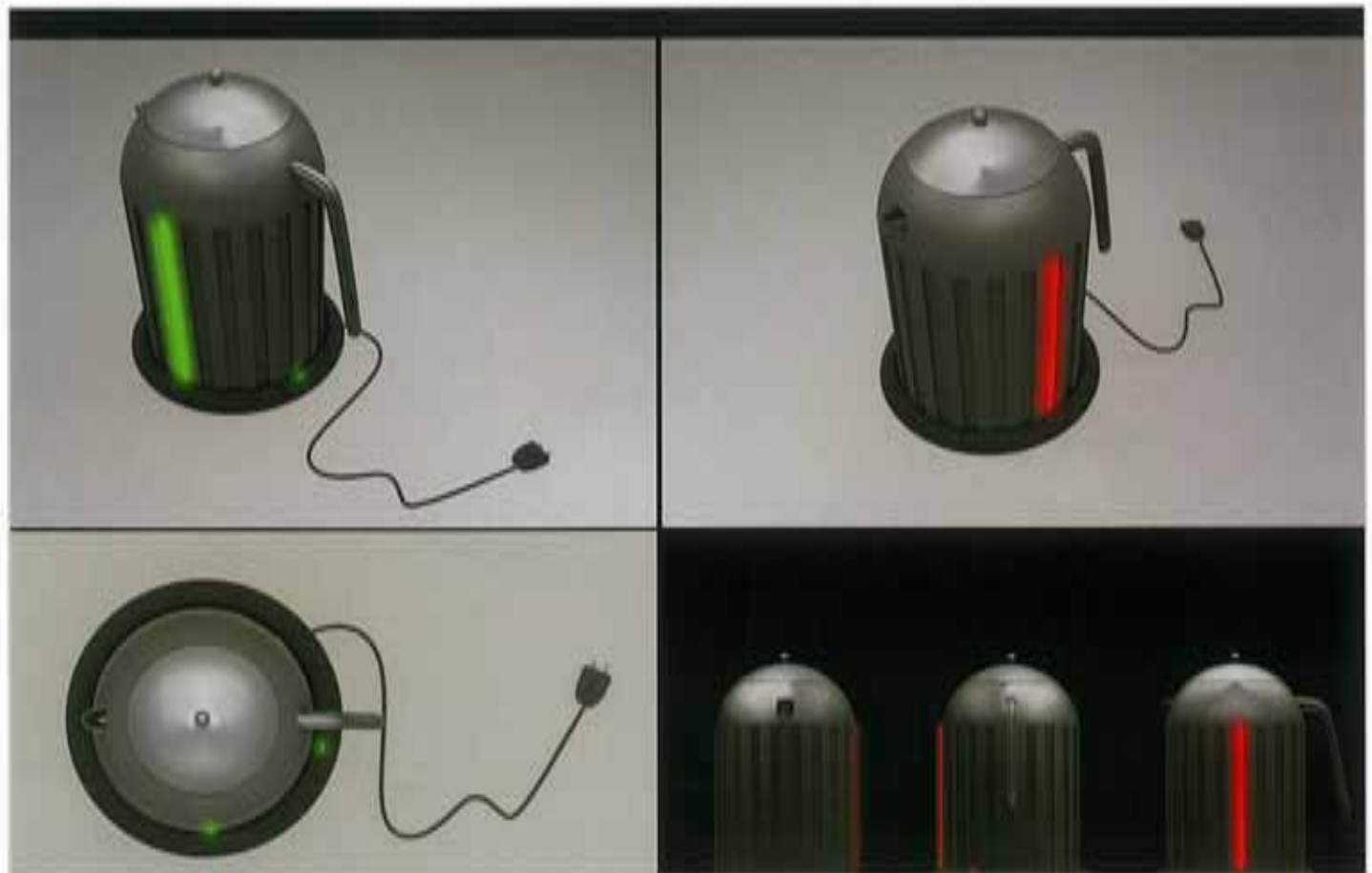

H. VOLKAN KARADUMAN



IAS 1274



SİBEL SEDA KONYAR



200 mm

150 mm

Şekil 1.0



80 mm



1



2



Camkurtaran ilk olarak camın üst köşelerinden birine karşılıklı noktalar arasında monte edilir.

Hareket kablosu duyarlı sensörler sayesinde yapılmaktadır.

Bu aşamadan sonra çekilde görüldüğü gibi 1 yönünde hareket eder daha sonra 2 yönünde başlangıç noktasına gelir.

Bu hareketin gerekliliği camın kenarlarında bir sensörce silinmiş alanları sağlamaktır.

Hareket yönleri ana girde dönmüşten sonraki duruma bulunan diakin dönmeleriyle sağlanır. Diakin dönmeleri silme yönünü değiştirir.

Bundan sonra hareket 3 yönünde ürüne kendi boyu kadar devam eder.

CAMKURTARAN

CELALETTİN AKTAŞ



KEREM ZAĞLUL



MER 3289



CİLT TEMİZLİĞİ İÇİN GEREKLİ OLAN JELİ
BÜNYESİNDE BARINDIRAN ÜRÜN,
YÜZ TEMİZLEME İŞLEMİNİ KOLAYLAŞTIRIP
PROFOSYONELLEŞTİRMEKTEDİR.

İKİ AYRI BAŞLIĞI PEELİNG VE YÜZ FIRÇALAMA
İŞLEMLERİNE YÖNELİKTİR.
ALTI FARKLI RENK ALTERNATİFİ VARDIR.
TAŞIMA KILIFIYLA TAŞIMASI VE SAKLAMASI KOLAYDIR.



GÜL BETÜL TOPAÇ

HANDY



Hasas yüzeyler için yumuşak, çıkmayan kirlere için sert olan süngerler tek bir başlıkta ile çözülmüştür.

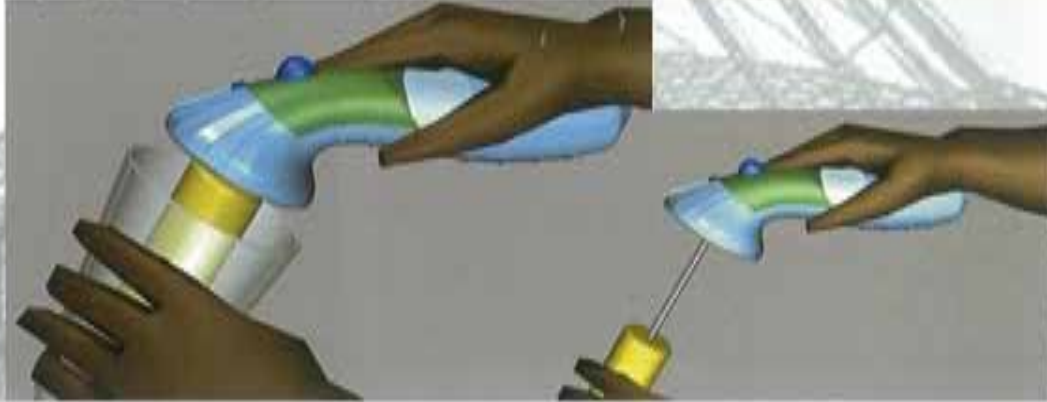

OLCAY DAĞLI



Detay A : Düğmeler , Led Ekran , Dvd Giriş , Kapalı Data Giriş
Detay B : Hoparlör , Aşağı Giriş , Arka İğneler
Detay B : Kumanda Alınır , Logo , Yan İğneler

FU



1-USB Giriş 2-Arka Havalandırma İğneleri 3-Dvd Dışarı 4-Kapalı Data ve Radio Giriş
5-Ayar Düğmeleri 6- Renkli 4" Led Ekran 7- Yan Havalandırma İğneleri 8-Uzaktan Kumanda Alınır

FATİH BALTAŞ



3 PARÇAYA BÖLÜNEN MAKİNE SAHİP OLUŞU
BASE VE BAĞIMSIZ KABLO SAYISINDA ROLAY
KULLANIM SAĞLIYOR



- * 2 LT. LİR HACİM
- * BİR PİSİRİMDE TOPLAM 2 KİŞİLİK MİSİR PATLATMA KAPASİTESİ
- * PİSİRME TAHAMLANDIRAN 30 SAHİYE BOHRA OTOMATİK KAPARMA
- * YIKANABİLİR TEFLON HAZNE
- * ENTEGRE MİSİR RABİ
- * ENTEGRE KABLO SARMA BÖLMESİ
- * ANA GÖVDEDEN BAĞIMSIZ "BASE"
- * DOKUNMATİK KULP KILIDI
- * 320X260X235 ÖLÇÜLERİYLE EN RÜÇÜK HACİMLİ RAFLARA UYGURLUR

ALI İHSAN İNÇUKUR



EXTRACTOR

Elektrikli Narenciye Sıkacağı

COŞKUN KOCAGÖZ



Bilimsellik taraş yüzeyi zor bölgelerde de rahat bir taraş sağlanmaktadır.



Yan kısımlardaki düğmelere eş zamanlı basılığında taraş bıçağı çıkar.



Uyarı ışığı parlaklığını başlatınca kırmızı, sarı olarak yanar. (bu) tuşuna basınca ise yeşil ışık yanıp sönür.



Aşağıya girtilir.



Spiral bıçak kutay temizleme sağlıyor.

TMK 9060



TOSTOST
TOST MAKİNESİ

UMUT YILDIZ

ÖRÜN ÖZELLİKLERİ :

- 100 W
- 3 ayrı hız kademesi
- 2 farklı karıştırma, yoğurma aparatı
- Zaman ayarı
- Kendi haznesi dışında da çalışabilme imkanı
- Depolama kolaylığı

ÜRETİM ÖZELLİKLERİ :

abs gövde

polipropilen depolama haznesi

- Parçaların simetrik oluşu üretimde de kolaylık sağlamaktadır.

DİDEM BİLGE

SEYAHAT ÜTÜSÜ

ERGONOMİK VE HAFIF SEYAHAT ÜTÜSÜ.

- BUHAR VE SU AYAR TUŞLARI
- İKİ YANDAN SİLDİĞİNDE ÖN KISIMDAN SU ÇIĞI OLUYOR.



YNL 0894

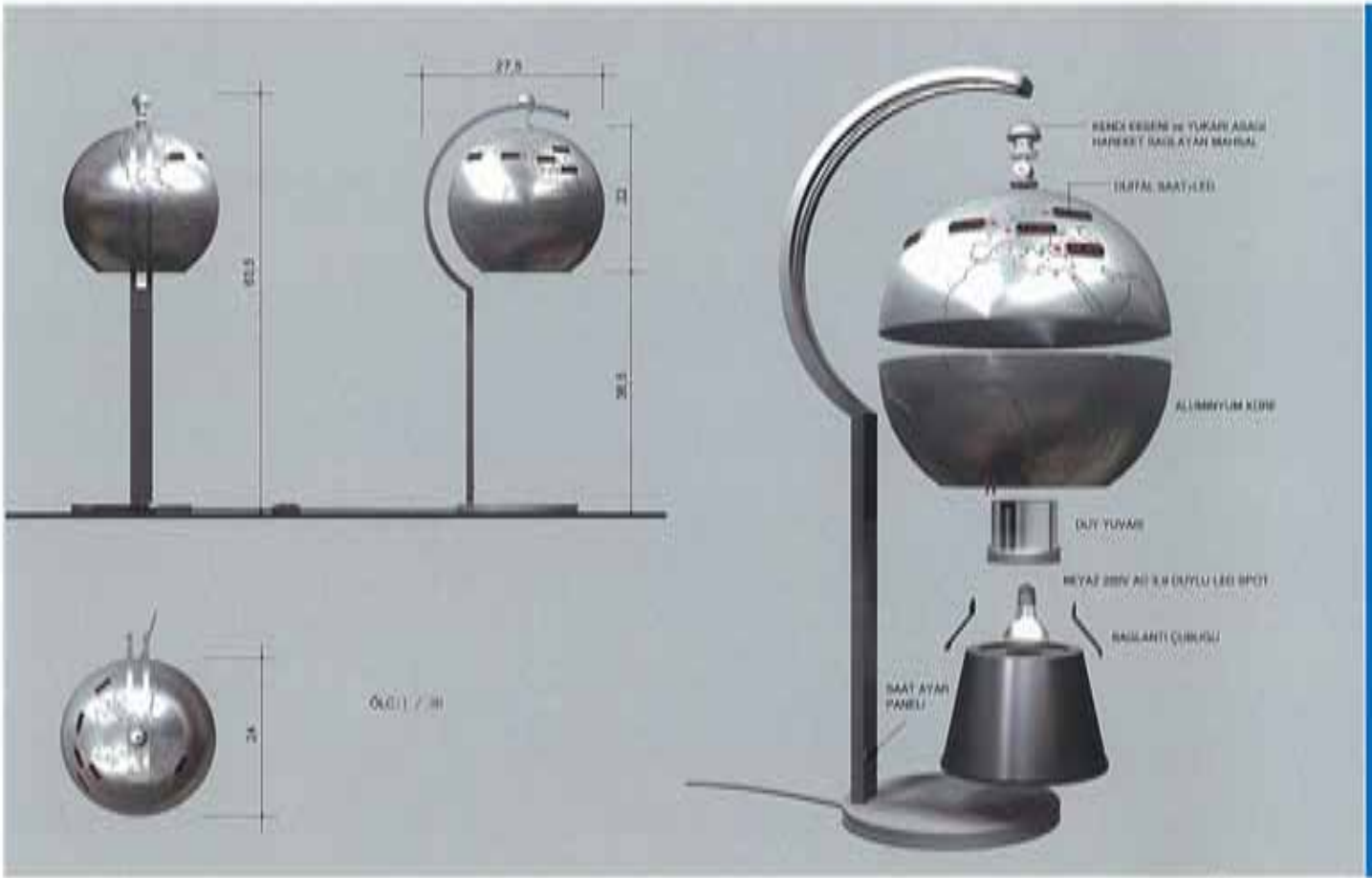

ASU ÖZDEMİR



HÜMEYRA ERKMEN

ELEKTRİK - ELEKTRONİK AYDINLATMA

Yumurta ve sperm hücrelerinin ilişkisine öykünen tasarım, ambiyans ve spot ışık kullanımını kullanıcının isteğine göre aynı anda sunuyor.

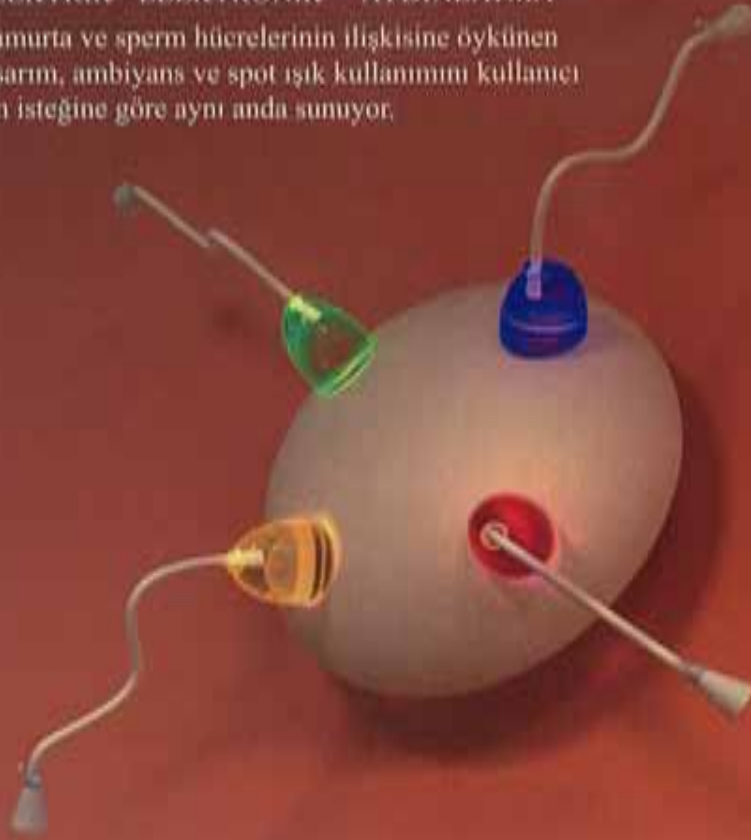

AES 8941



S. ÇAĞLAR ALKAN



ÖZKAN KORAL- ALİ GÜNÖVEN - ULAŞ ERDOĞAN

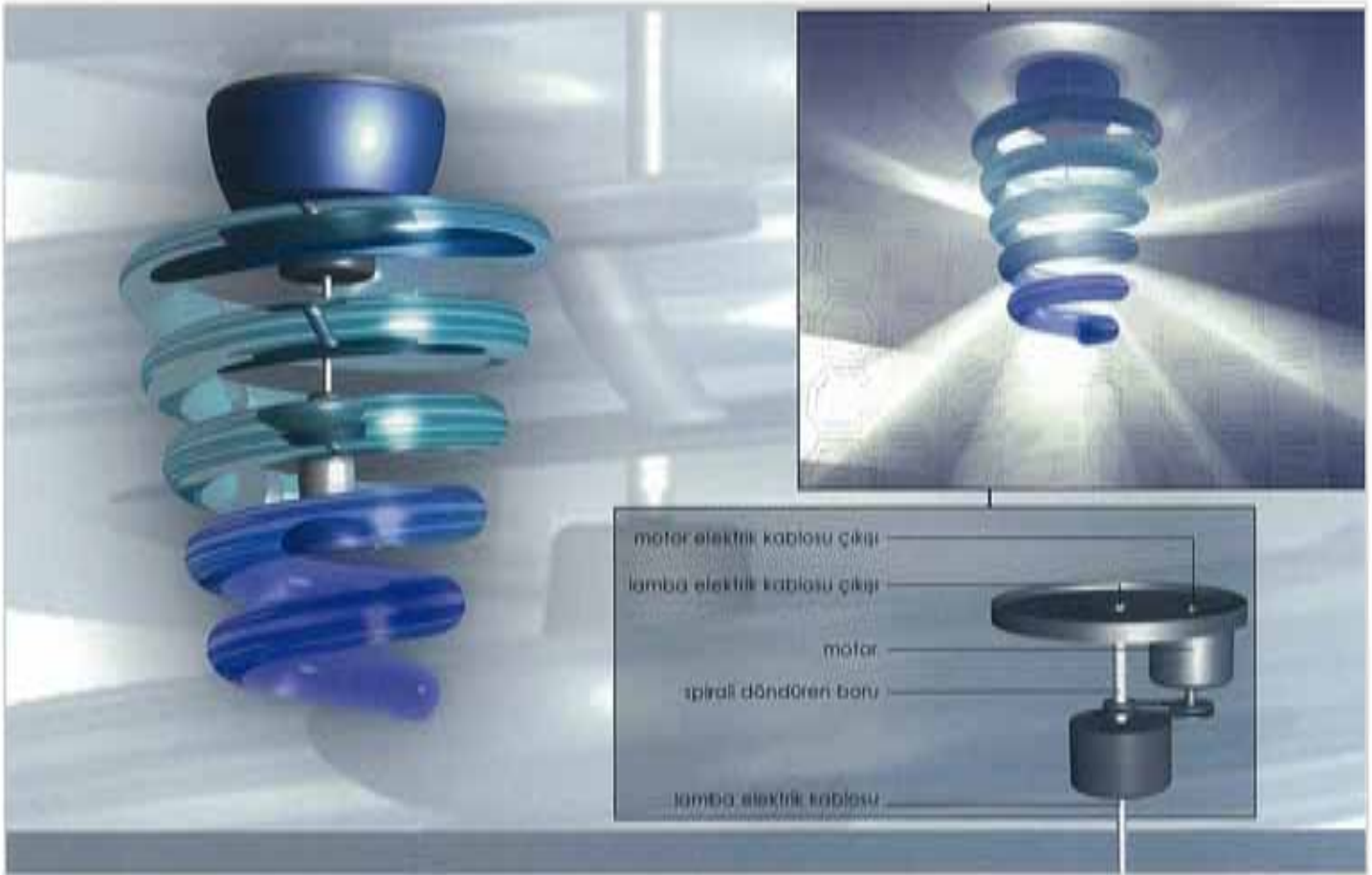

AYHAN BAŞARAN

cloche



KABUĞUN AKRİLİK AYAGIN VE KABUK DESTEK PARÇALARININ İSE ALUMİNYUMDAN ÜRETİLMESİ TASARLANMIŞTIR



PER-SPEKTİFLER

ÖLÇÜLER

DETAY

BERSUN ERTÜRK

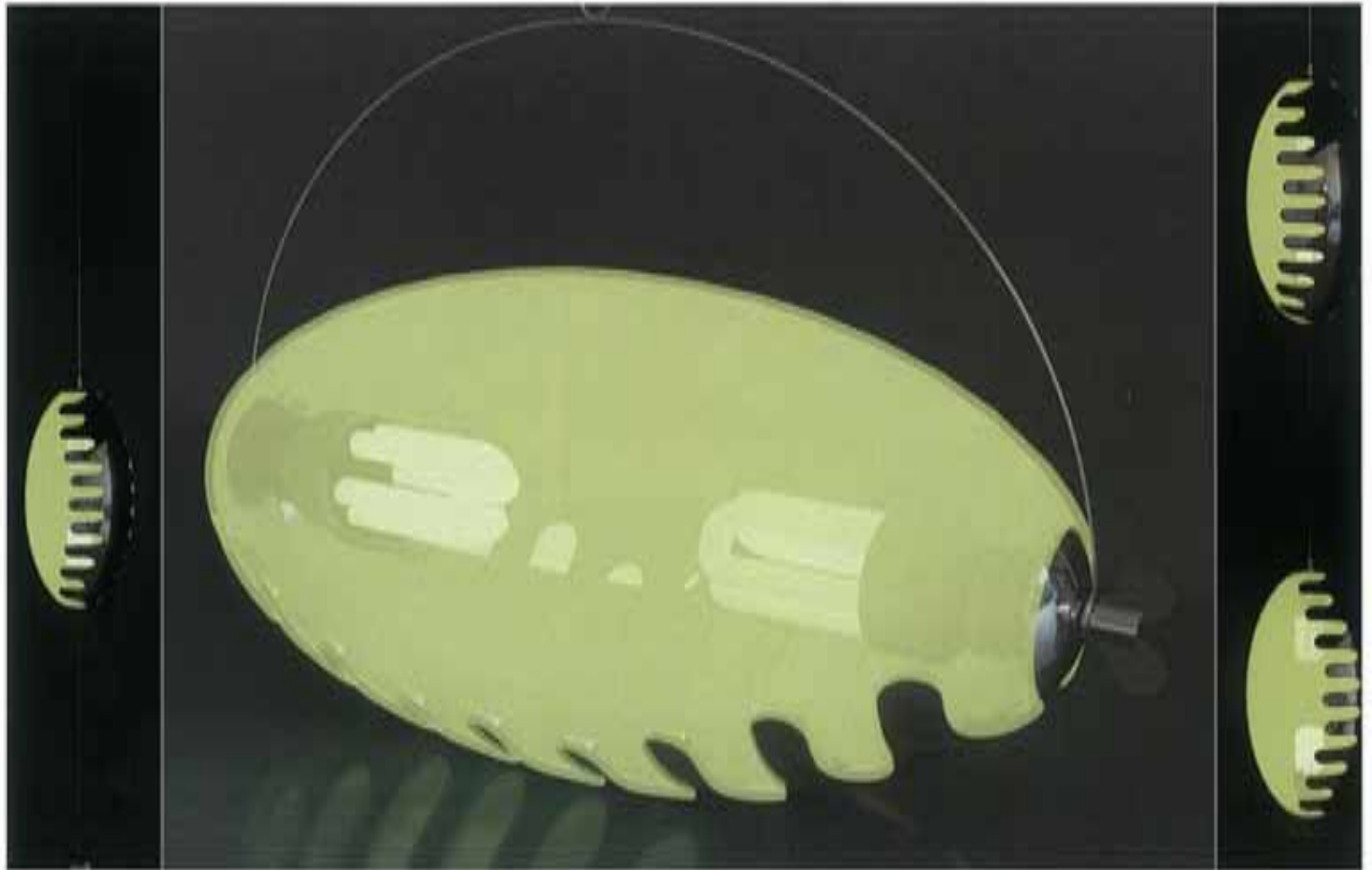

HAKAN GÜRSU



- ALAS DE PAVO -

SEVİN ÇOŞKUN



EBRU BELENTEPE- ERTUNÇ VATANPERVER



HÜLYA MUSTAFAOĞLU

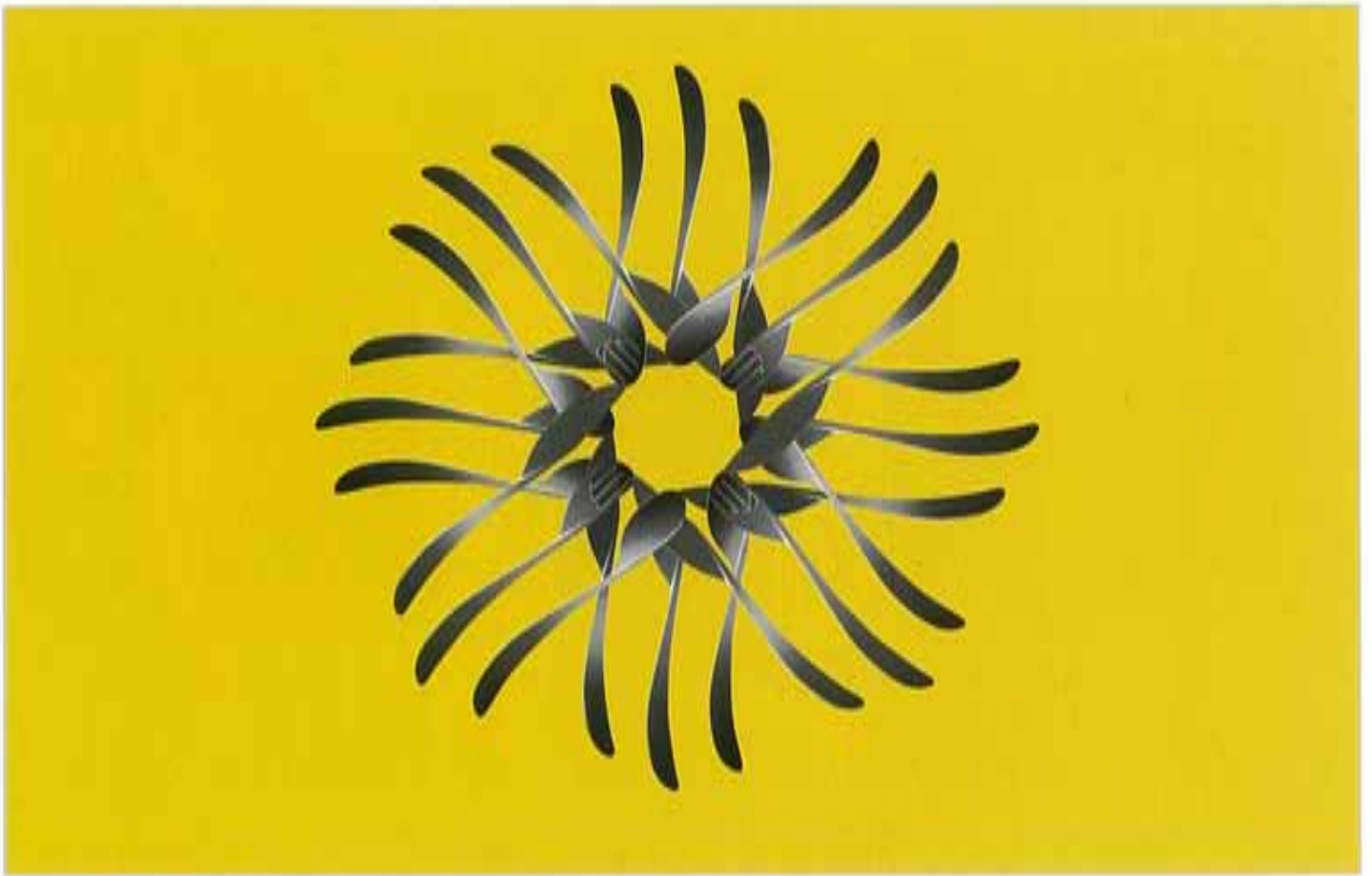



ISMAIL MURAT SALTIPINAR



ISK 1234



FUNDA BULUT



MURAT BALABAN

"TORNADO" LAMBA



ANGELİNA ZEYNEP TRUPIA

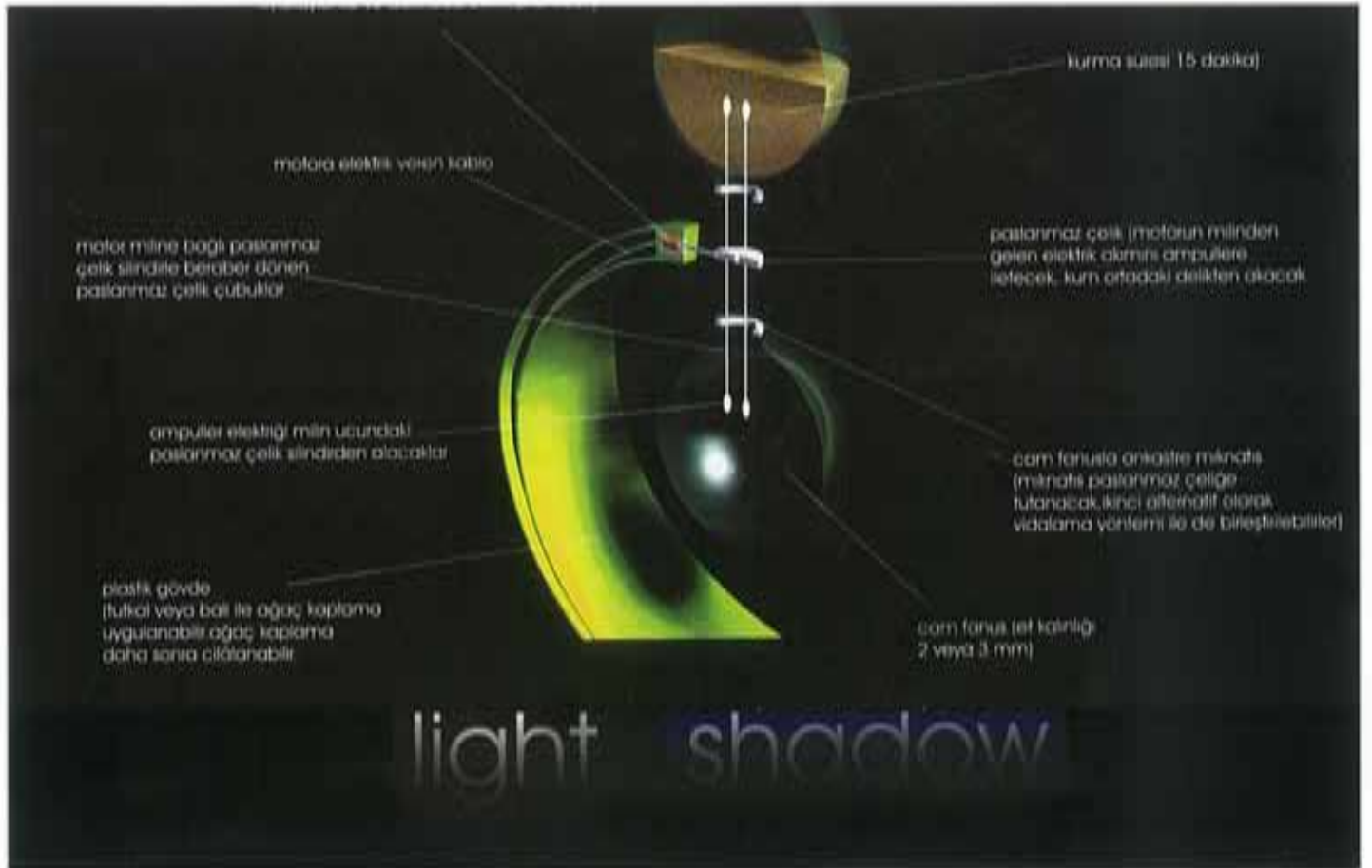

SERKAN ŞİMŞİR

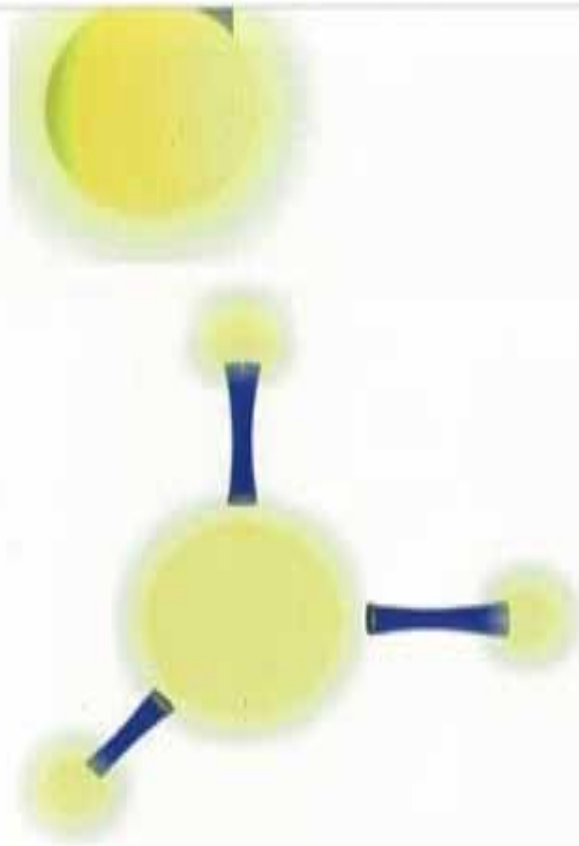
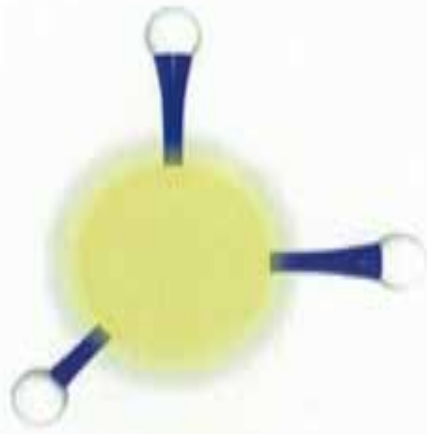

IBRAHİM ONGUN BİLSEL

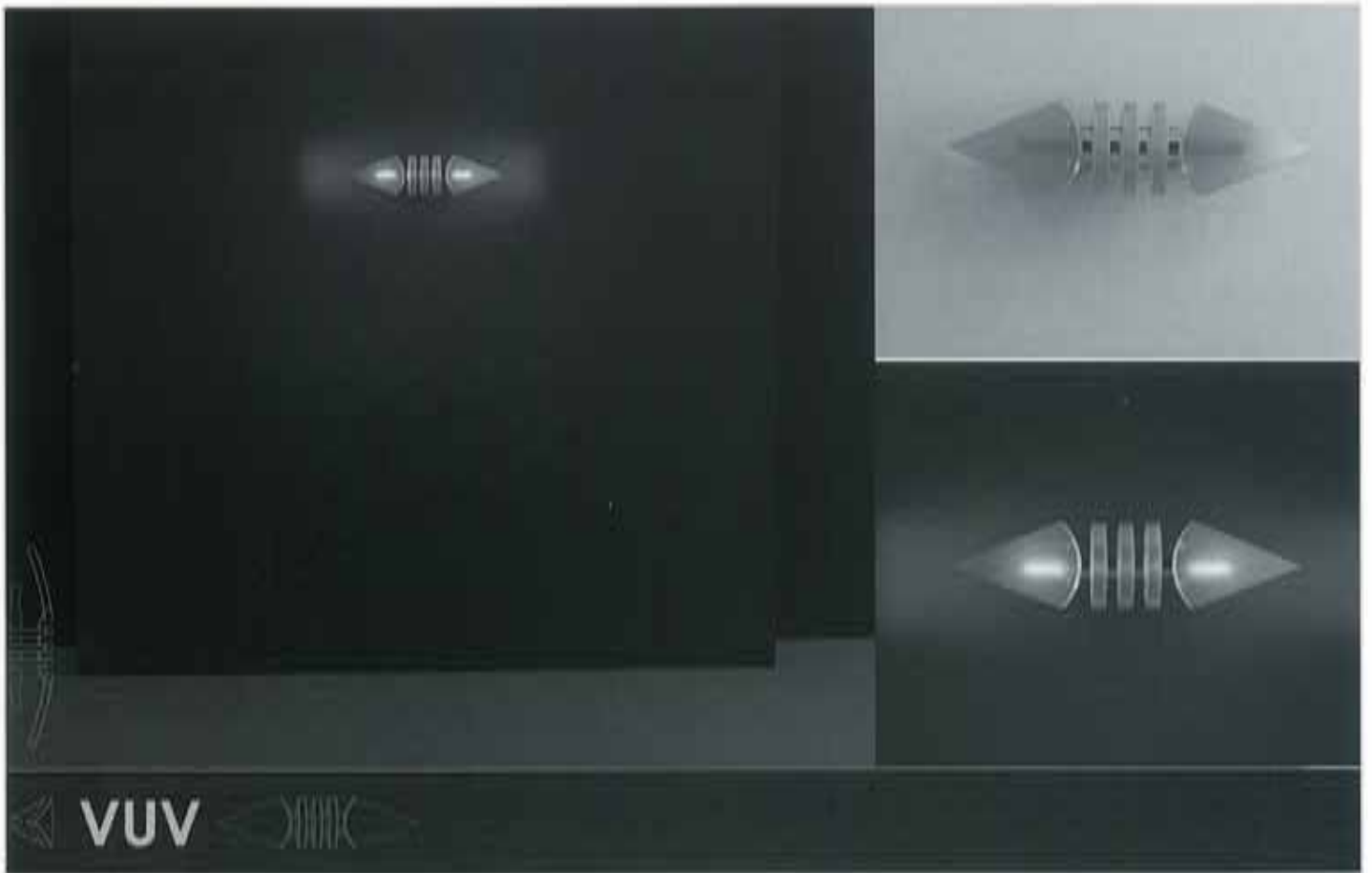

MEHMET KINDI- ÜMİT KARACA

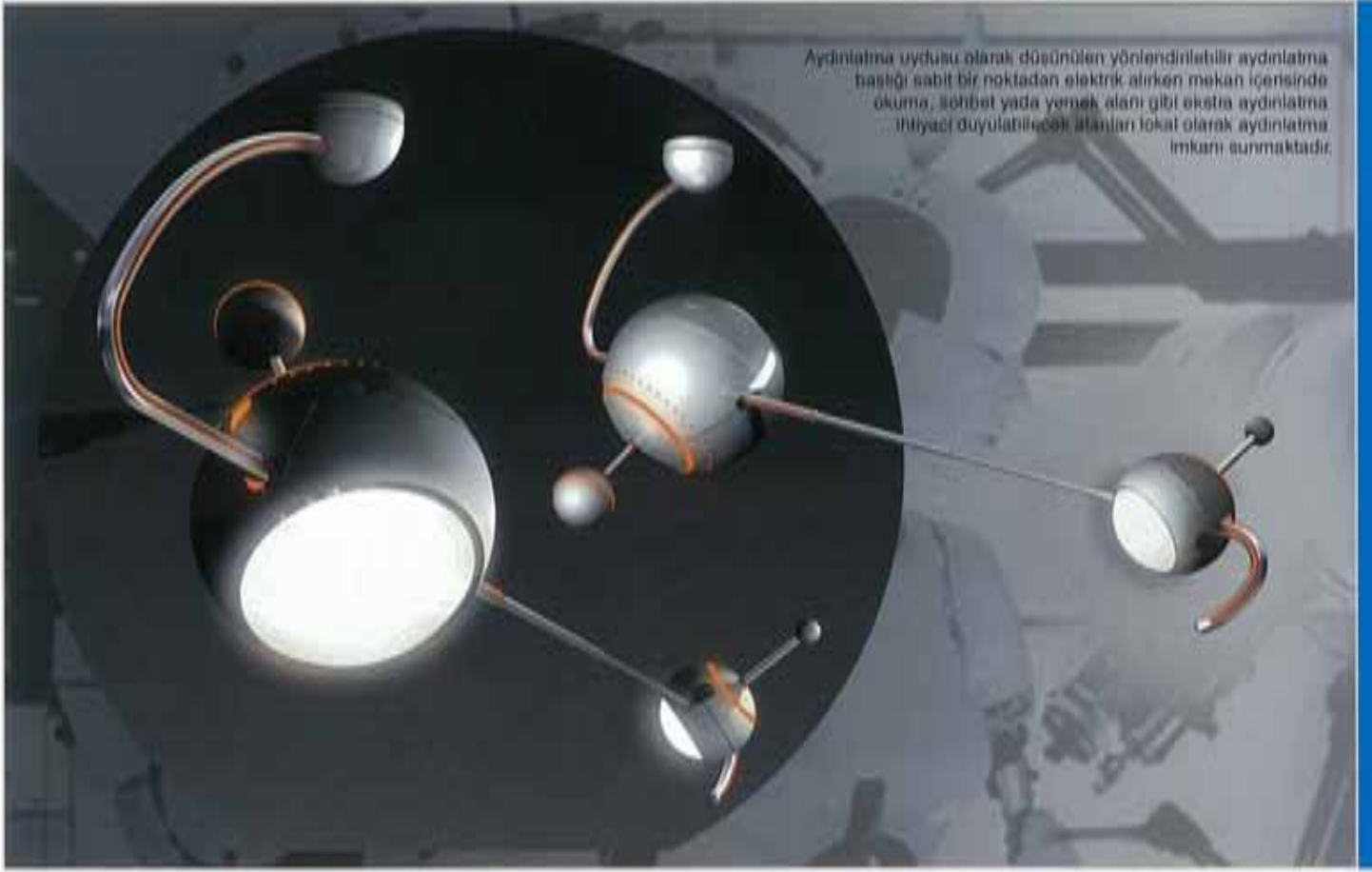

Aydınlatma uydusu olarak düşünülen yönlendirilebilir aydınlatma başlığı sabit bir noktadan elektrik alırken mekan içerisinde okuma, sohbet yada yemek alanı gibi ekstra aydınlatma ihtiyacı duyulabilecek alanları lokal olarak aydınlatma imkanı sunmaktadır.

UMUT POYRAZOĞLU



ERTUNÇ VATANPERVER



masa lambası



avize



aplik



peçetelik

YASEMİN TEKMEŒ





KORAY GELMEZ- ZEYNEP RUZAN SEZER

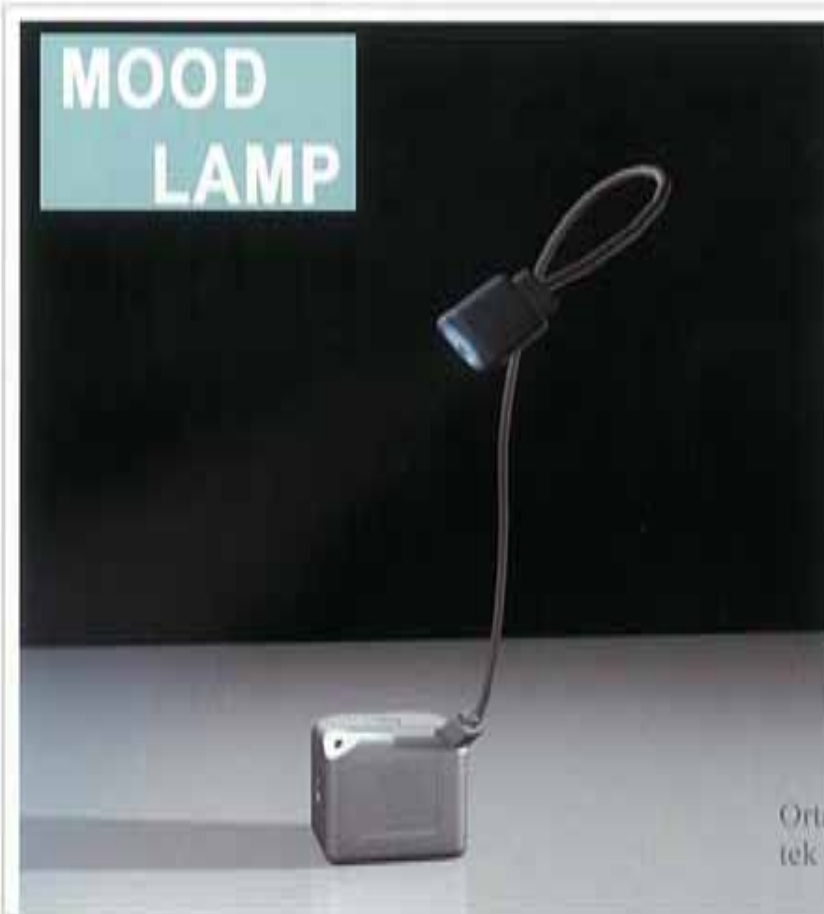

- _ deęişken lamba başları
- _ renkli aydınlatma seçeneęi
- _ renkli lamba başlık seçenekleri
- _ kablolu ve kablosuz aydınlatma seçeneęi
- _ lap-top ve mp3 çalara bağlanabilme özellięi
- _ bilgisayarla, müzik dinlerken, kitap okurken kullanma olanaęı

Ortamda az ışık olmasını isteyen kullanıcı tek led bulunan başlıkları tercih edecektir.

HANDE AYANOęLU



AYHAN YETGİN

ELEKTRİK-ELEKTRONİK:
AYDINLATMA



AMAÇ:
ÇALIŞMA ORTAM-
LARI İÇİN MASA
ÜSTÜ AYDINLATMA
ELEMANI TASARI-
MI.



BARIŞ POLAT

N
O
D
D
I
E

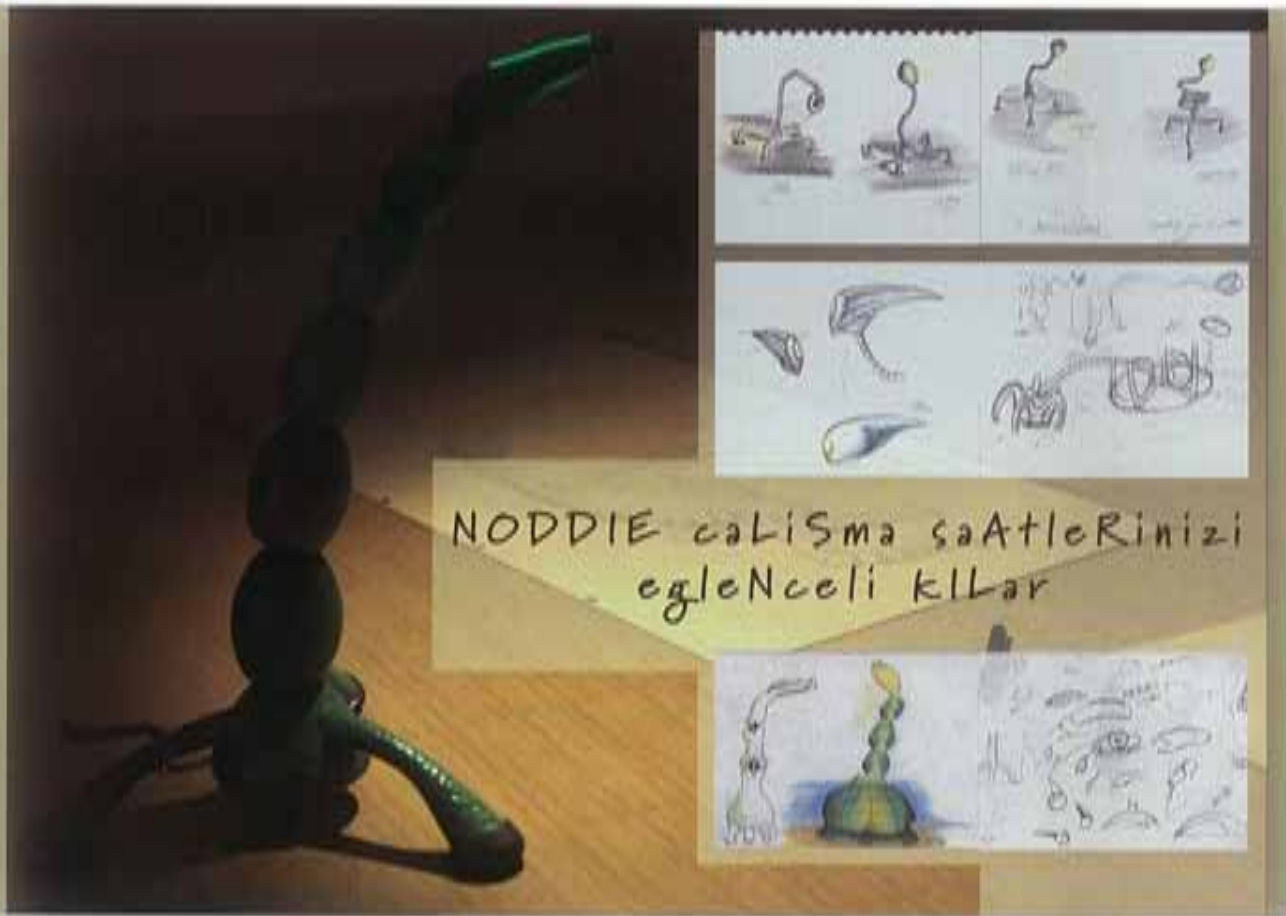

NODDIE çalışma saatlerinizi
eglençeli kılar

MEHMET ERÇİN OKURSOY



SERVET BURAK KIZILKAYA- DOĞAN KÜÇÜKAKŞIT

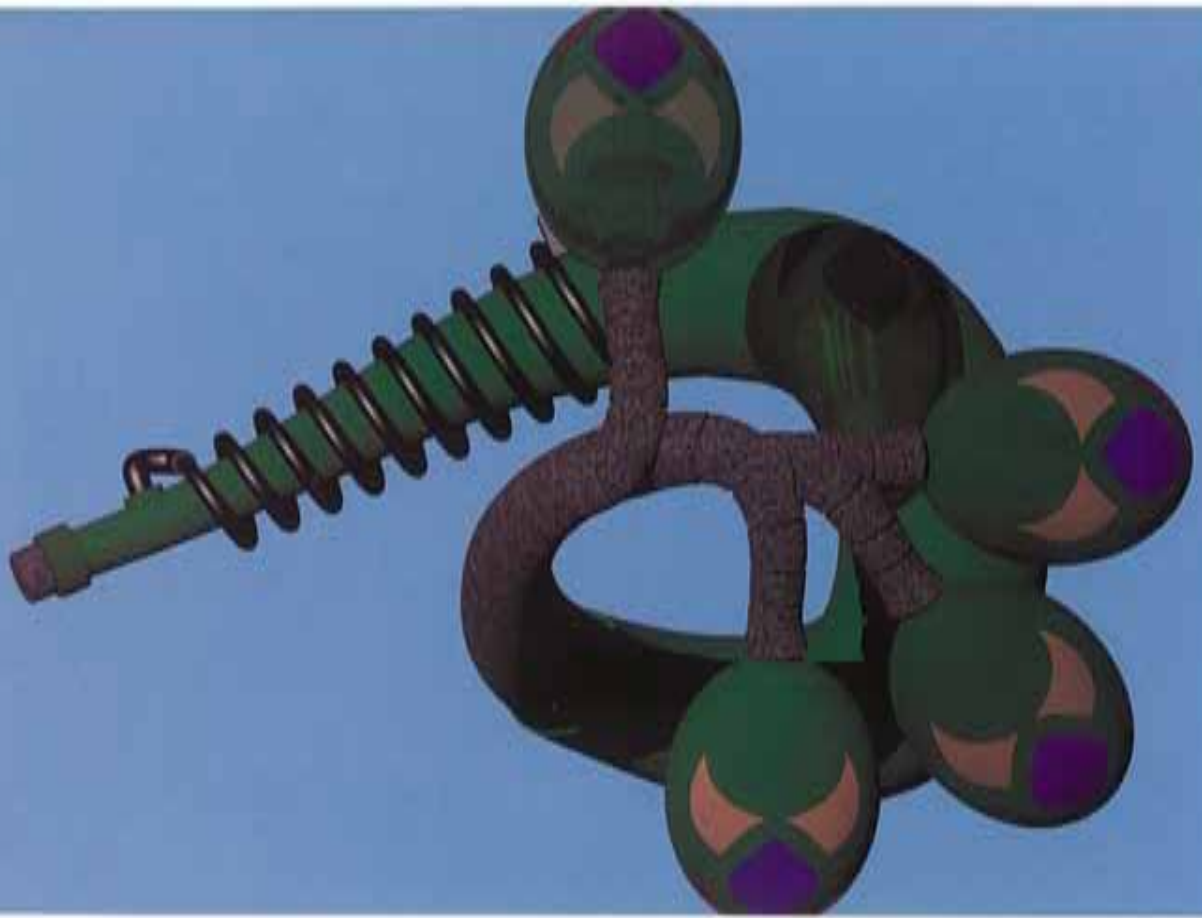

GÖKHAN TORAMAN

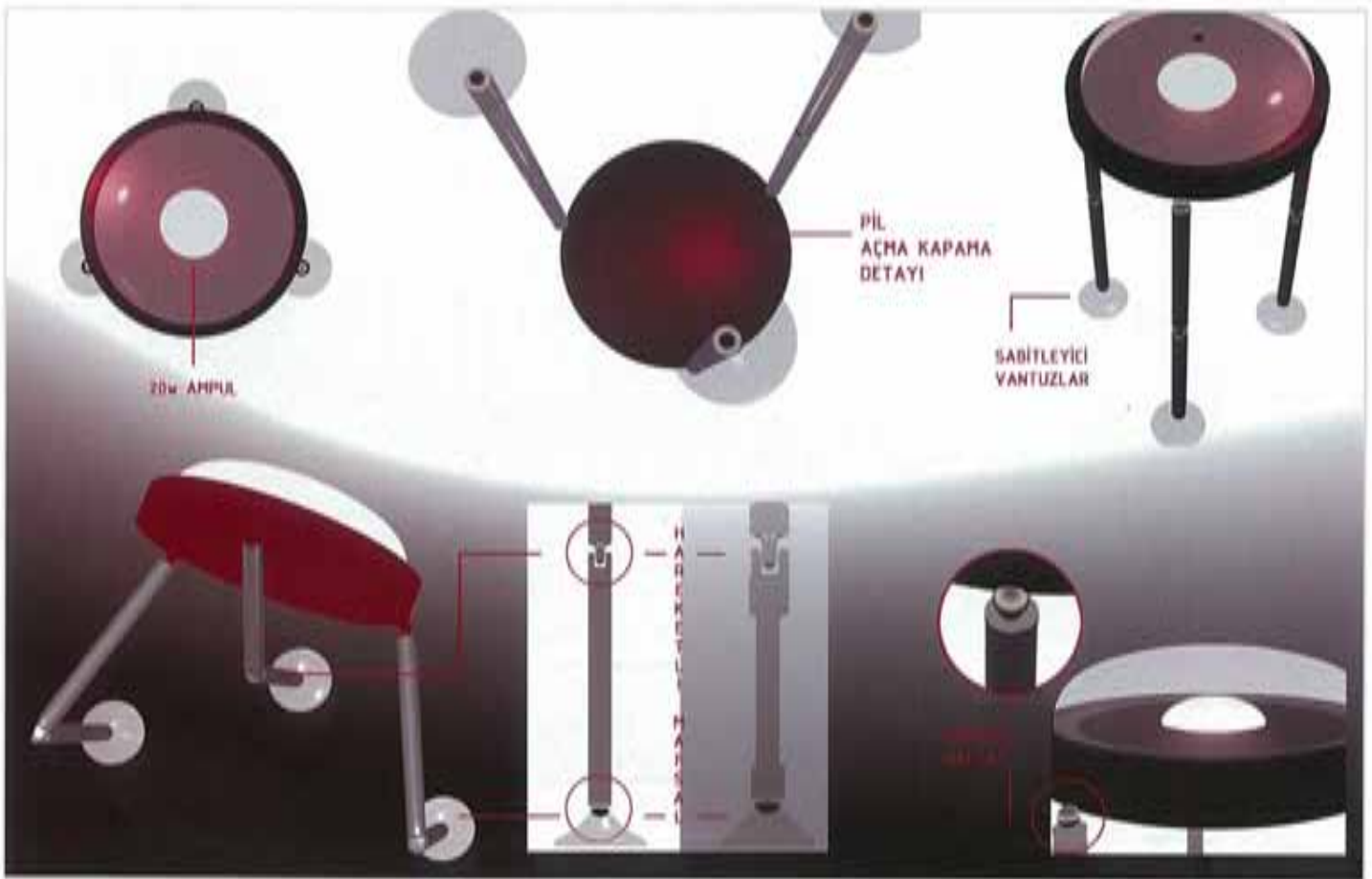

DİDEM BİLGE

refLED

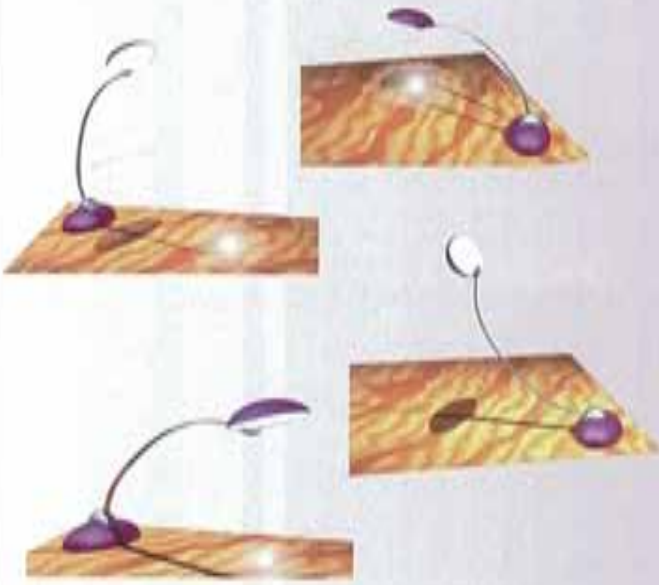

BURCU ÖZTİN

ÜNDE

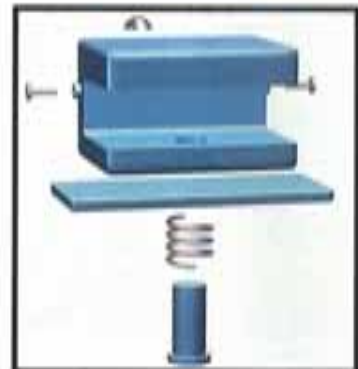
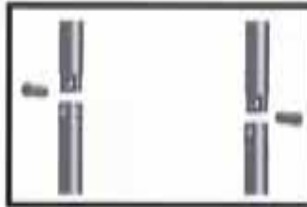
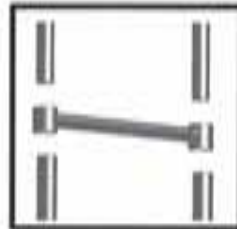

OLCAY DAĞLI



İBRAHİM EMRE GİRGİN- MUSTAFA KEMAL BARAN

MASA ÜSTÜ AYDINLATMA ÜNİTESİ Pafta No: 1



ŞENOL DOĞAN

SPINOCUS



DERYA MERİÇ- OYA EŞENLİ



akrobatik AT



NURAY IŞIK- DENİZ YILMAZ

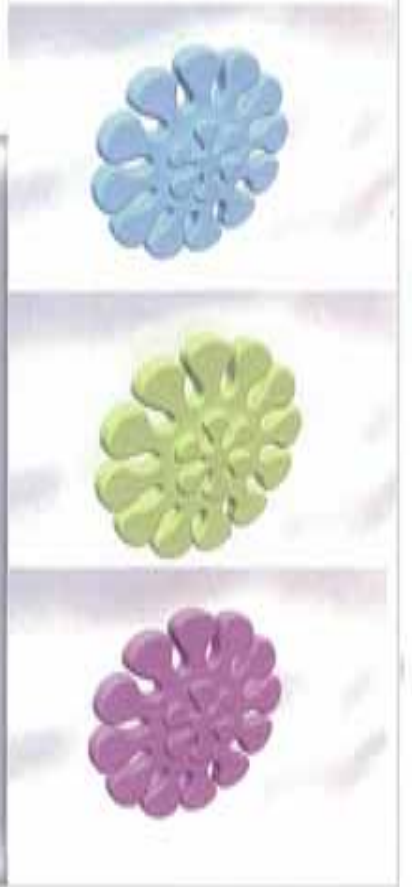
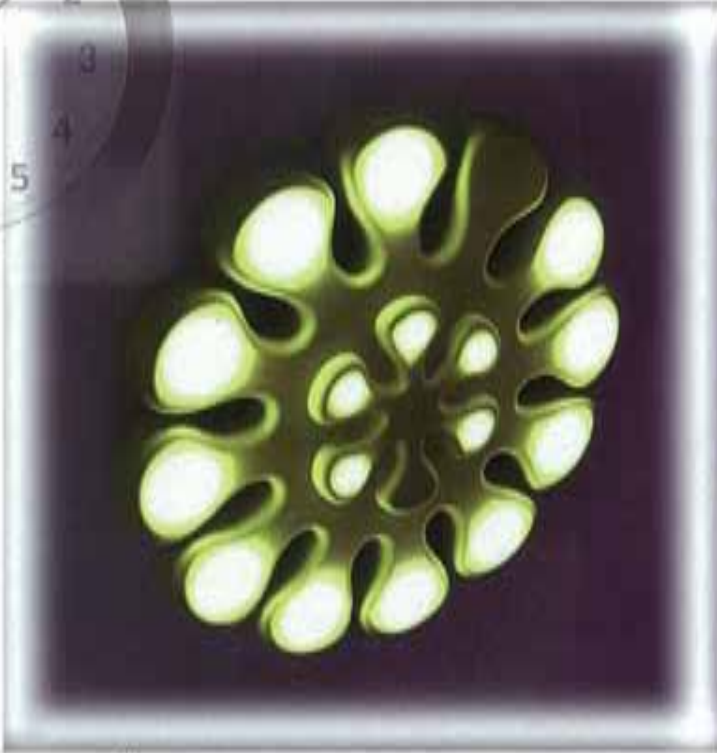

ZAMAN ILE
ISIGIN
BULUSMASI

SİNEM DURUKAN- EDA KÖSE



GÖKTÜRK TOPUZ-ALPER KARDOĞANER

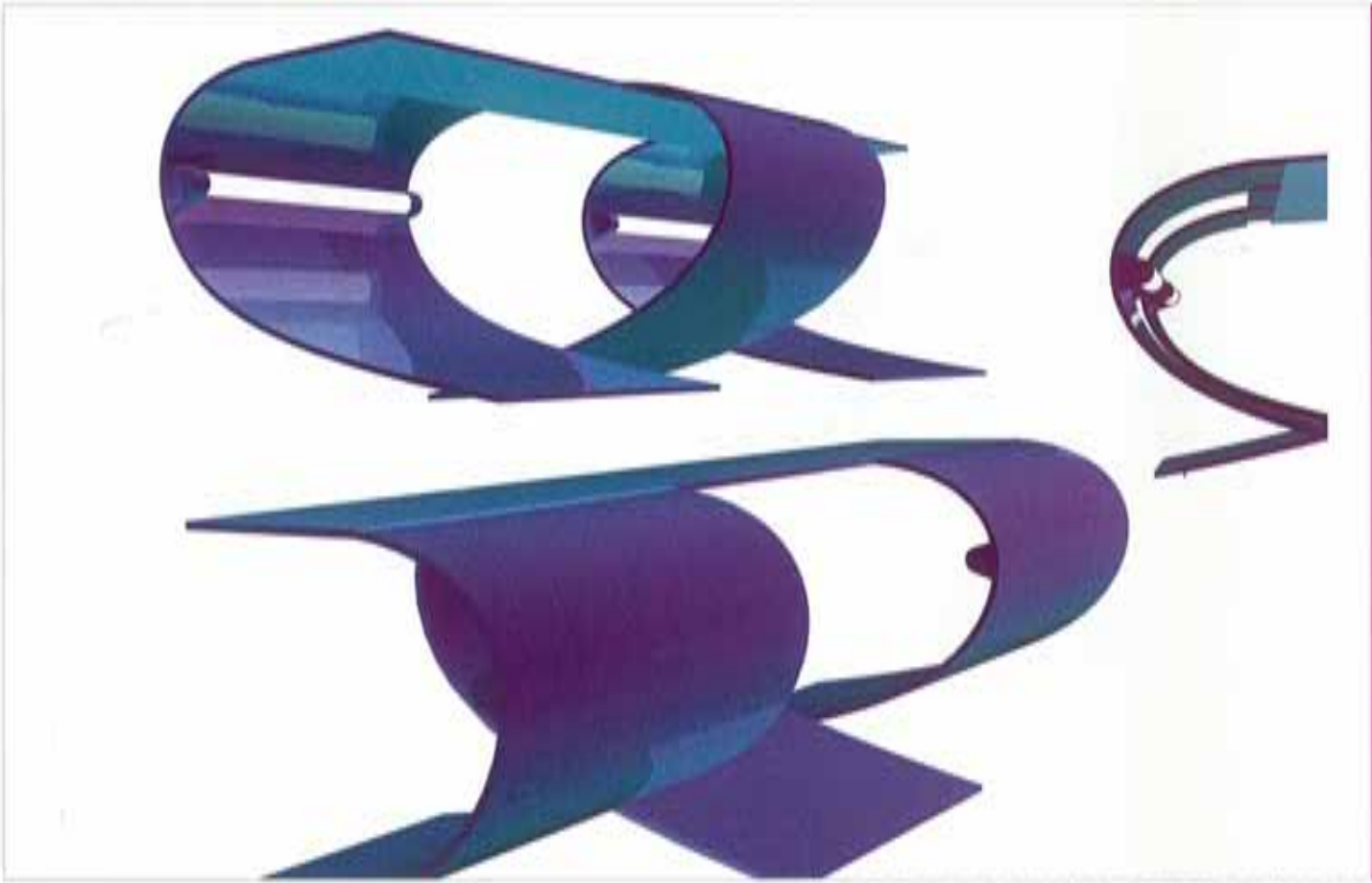

NURIYE HANDE ŞAHİN- KEREM DİNLER



PINAR ÇEVİKAYAK- İREM ÇELİK

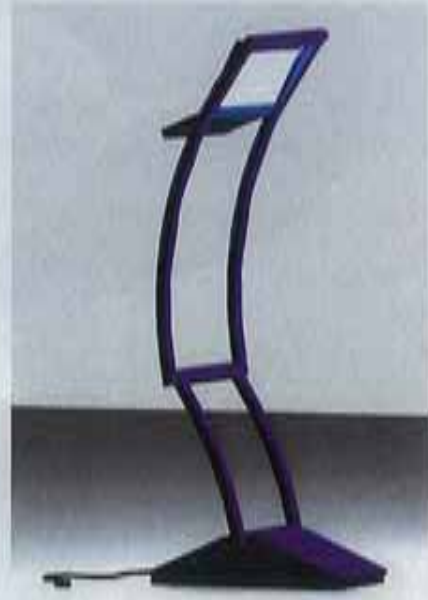

ISE 9823

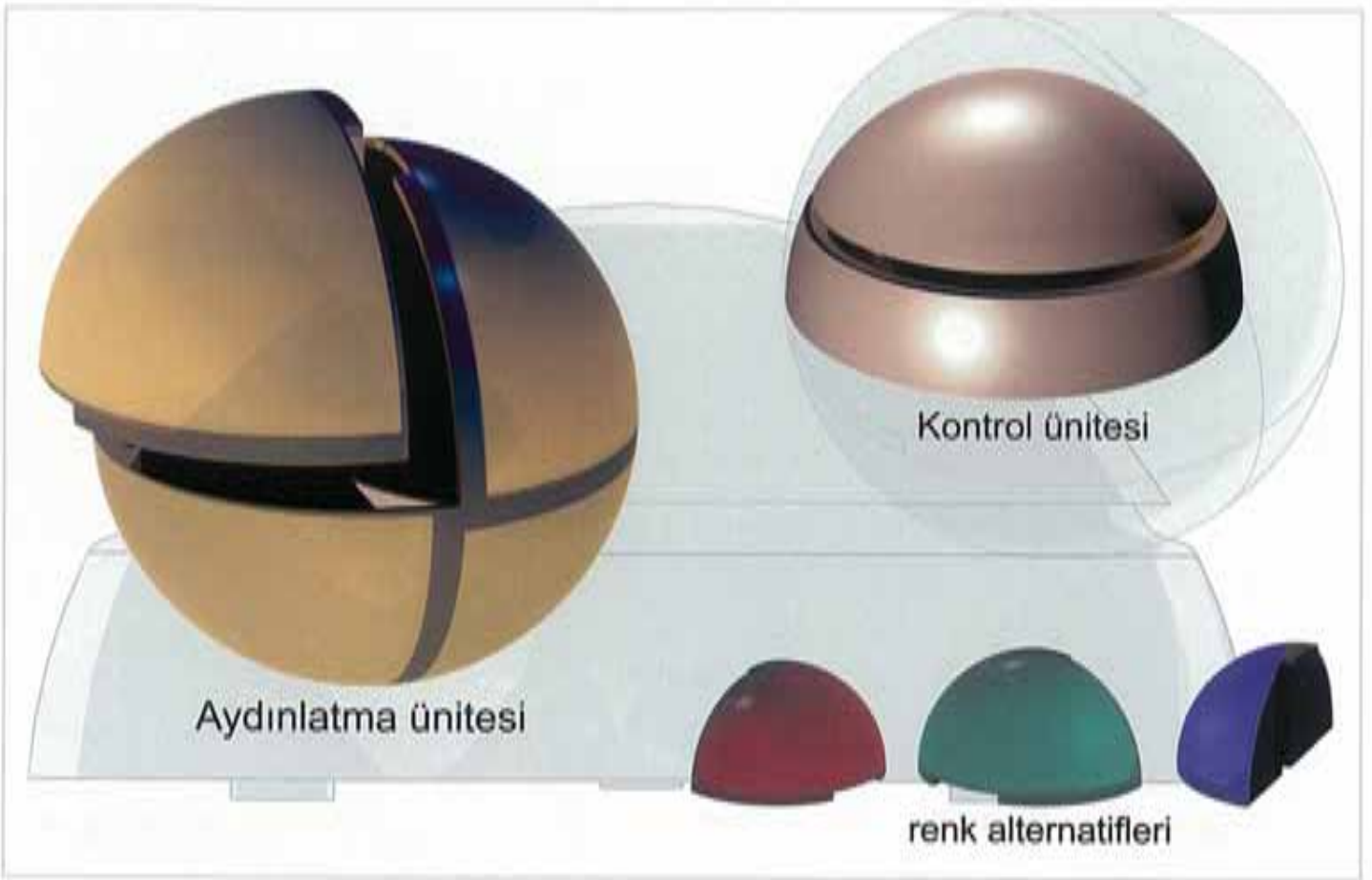

UTKU YALÇIN (GRUP PROJESİ)

AYDINLATMA

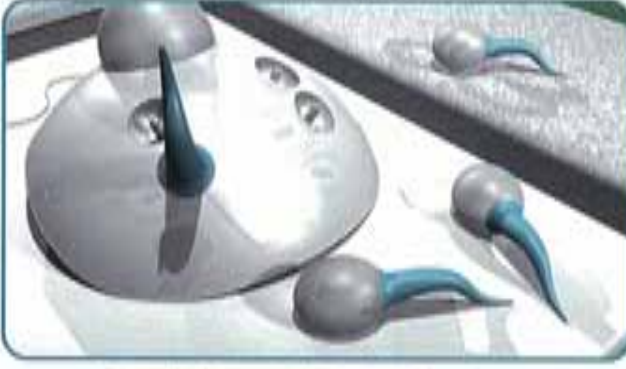

Spermiler şarj etmek için ana gövdeden ayrılan kuyruk, yumurtadaki şarj hücrelerine talidir.



Yumurtalla şarj olduktan sonra mekanın farklı yerlerinde bölgesel aydınlatma elemanı olarak kullanılabilir. Gibi el feneri gibi de kullanılabilen spermier kullanıcıya hareket ve kullanım özgürlüğü sağlar.



Yumurtada takılı duran büyük sperm yumurtanın yarınasını ve diğer spermierin şarj olmasını sağlayan elemandır. Büyük sperm On/Off görevini yapar.

DUYSAL TÜTÜNCÜ

Sinead

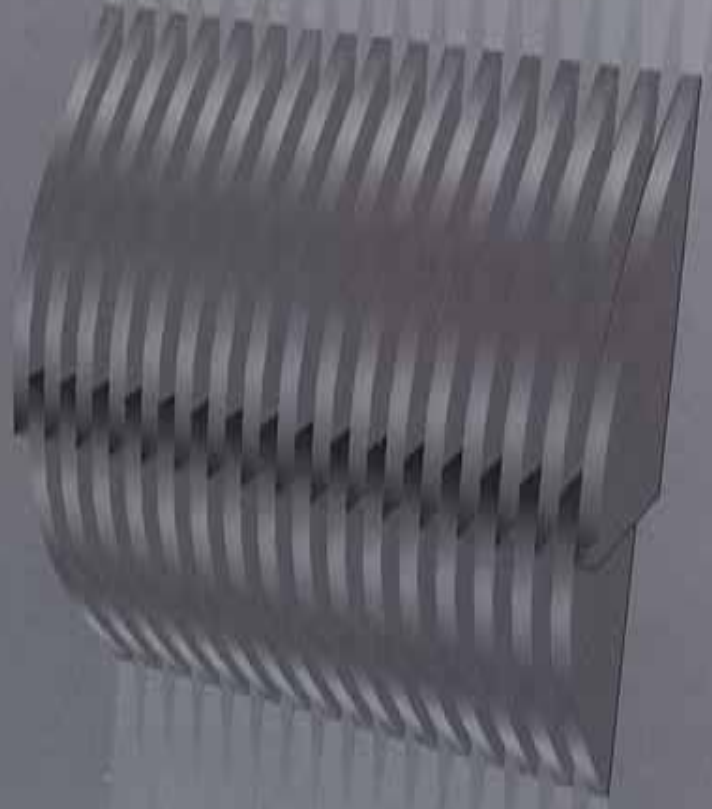
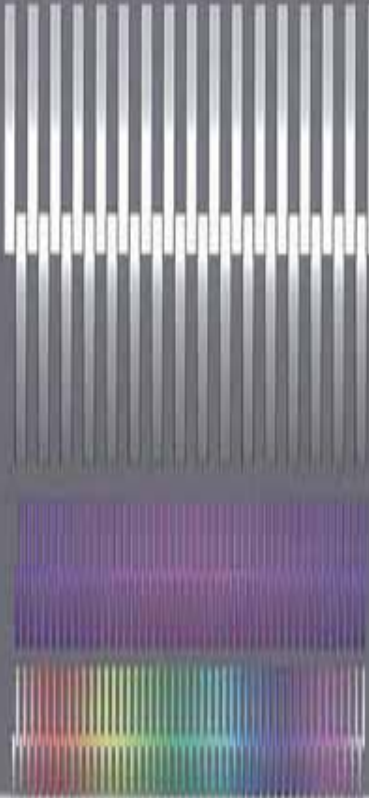

KEREM ÖZCAN

OLION

Alternatif Masa Aydınlatması
ve Genel Aydınlatma

Manyetizma, Polistren köpük ve
flexi glass kullanarak masa lambası....



KYU 1652

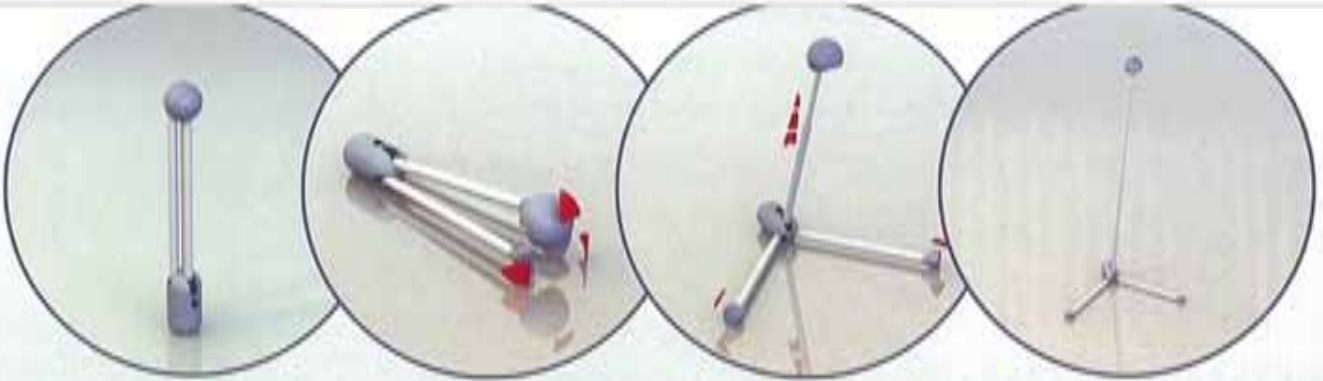

Bekleme konumunda,
geretli ise sarj edilebilir.

Kol ve bacaklar clip'lerinden
kurtarılır.

Teleskobik kol istenen yüksekliğe ve
açıya, bacaklar ise yanlara açılarak
uygun konuma getirilir. Daha sonra
ayaklar çevrilerek zemine oturtulur.

İç kısıma gizlenmiş kablo ve fiş

Koblolü kullanım

Çarjlı kullanım



COŞKUCAN GÜRÜN



MERT SONDAÇ



ZELİHA UYURCA

KROMA



CANDAŞ AYDAR

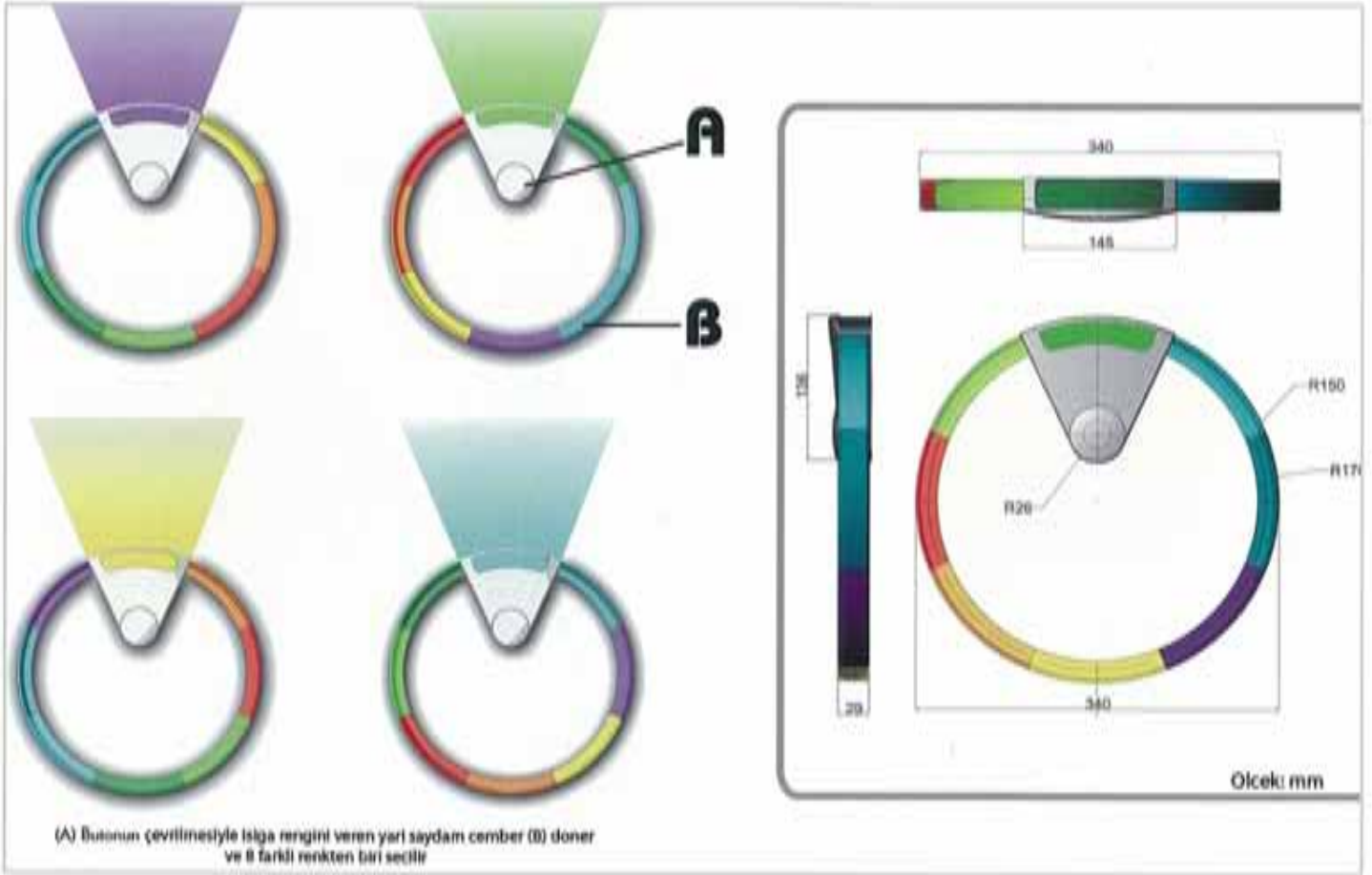

OKAN CAN



ISMAİL ONUR KAYA



SÜHA SÜZEN- OZGKIÖUR MOUSTAFA TSAOUS



AYŞEGÜL SOMUNCU- ESRA RENÇBER



AYÇA DURMAZ

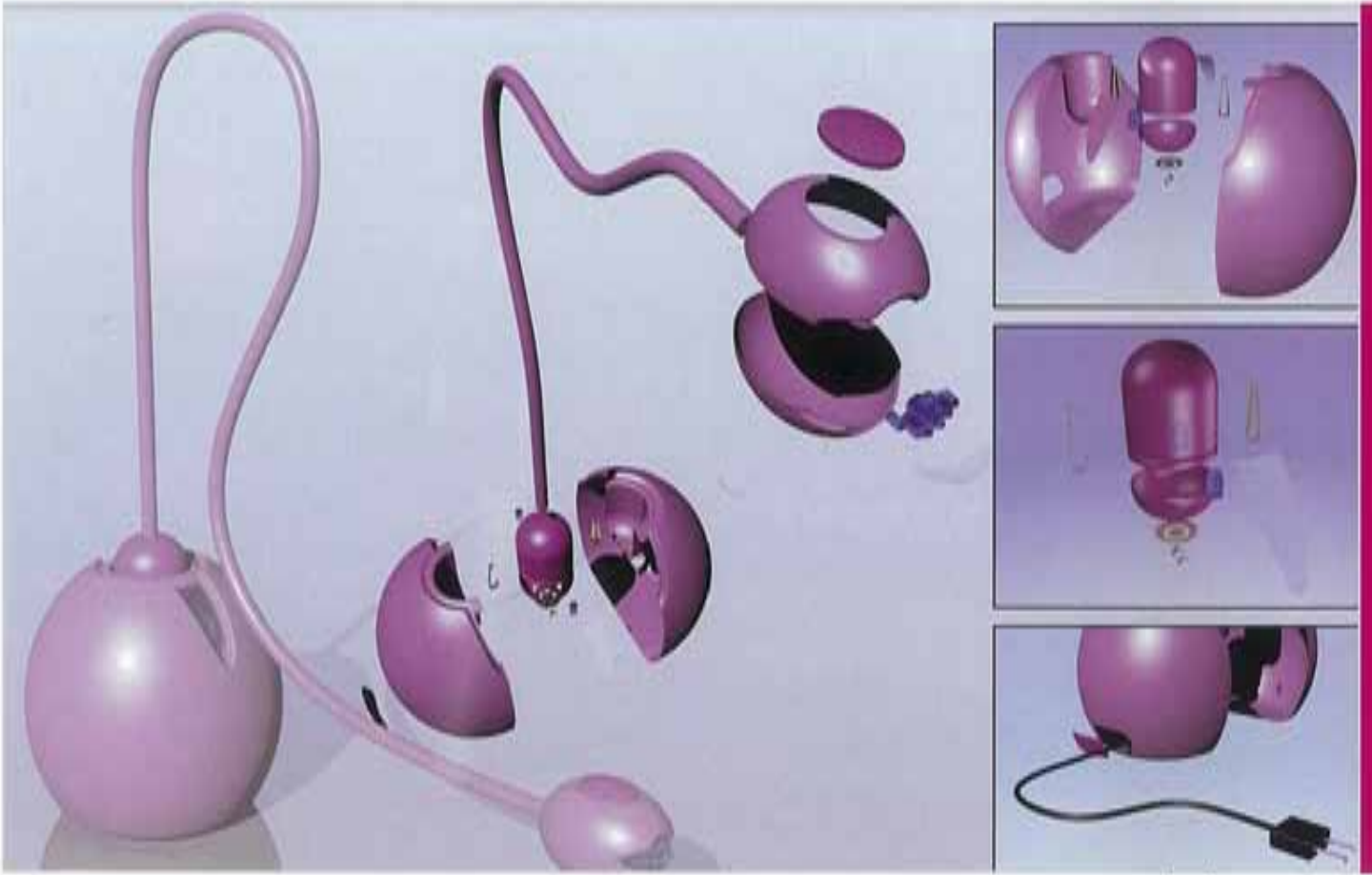

SEVİL ÖZKAVAK

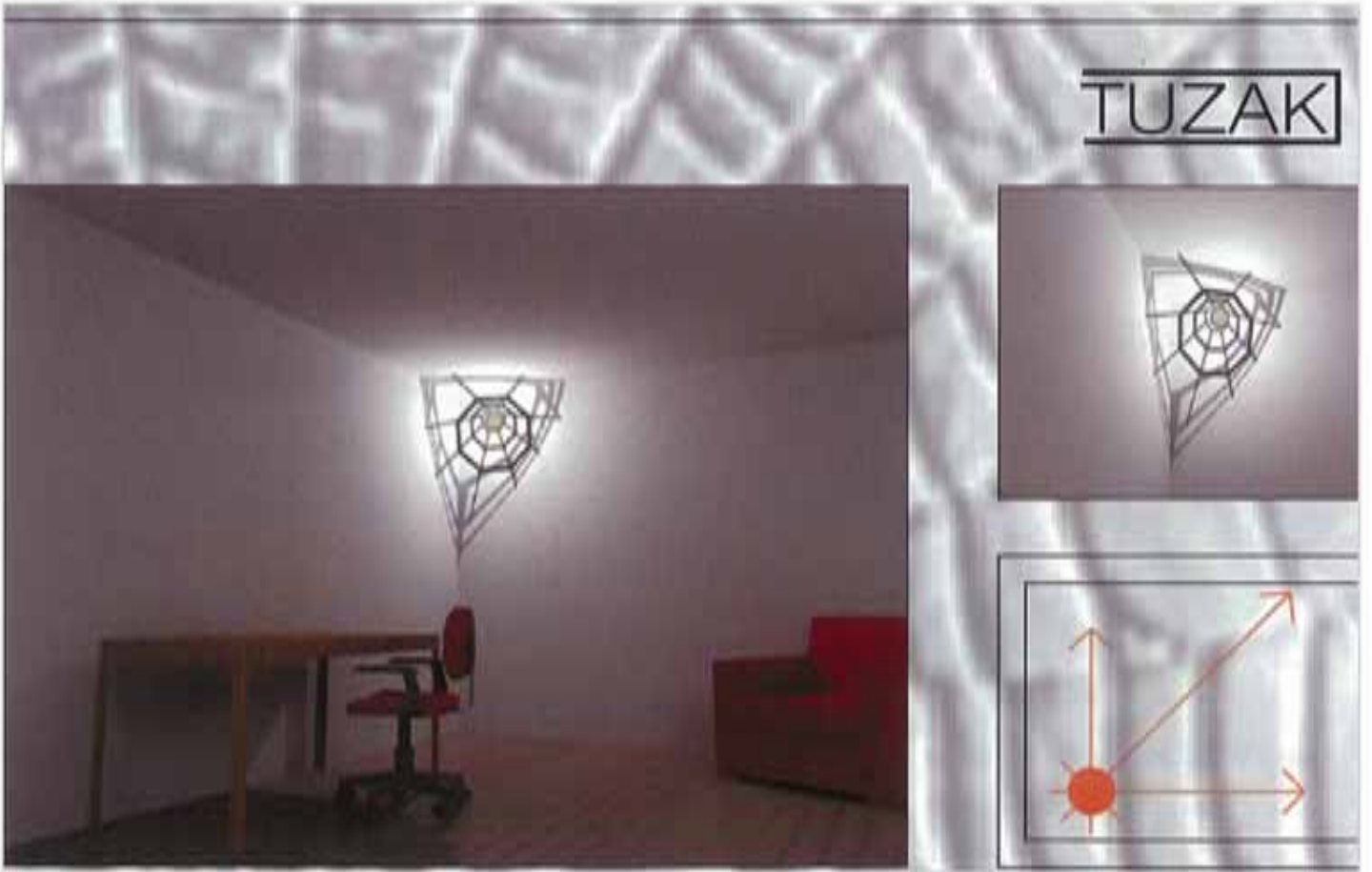

SELAMİ YILMAZ

T A B L E T

Farklı Anlarda Çalışma Ortamınızın
Işık Rengini Değiştirerek
Farklı Duyguları Yaşayın...



Dinlenmek İsteddiğinizde



Neselenmek İsteddiğinizde



Heyecanlandığınızda



Dinamizm Aradığınızda



Mutlu Olduğunuzda



Düşünmek İsteddiğinizde

ALİ İHSAN İNÇUKUR

GRIPPER

TABLE LAMP

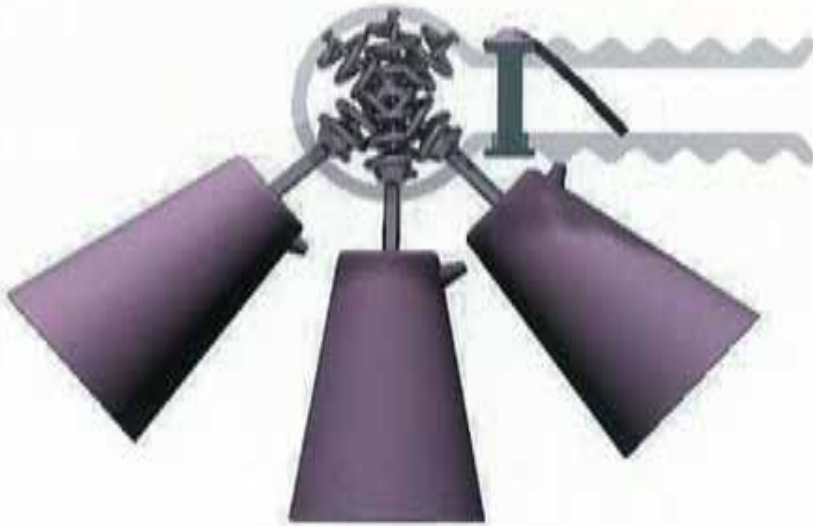

DIFFERENT ANGLES



HALOGENE LAMP



STEAL SPRING

HALİME YANIKKAYA- ASLI DENİZ ÖZAKAR

LED'in Avantajları

- Ekonomiktir:**
Uzun ömürlüdür (100.000 saat ömür)
Ucuzdur, verim/maliyet oranı yüksektir.
Çiğ tüketimi, ortalama masa lambalarının çiğ tüketiminin onda biri kadardır.
Bir kez kurulduktan sonra, bakıma ve onarıma ihtiyacı yoktur.
- Sağlıktır ve çevre dostudur:**
Cıva içermez
Sıcaklık yaymaz ve ışık kirliliği yapmaz.
İnsanlara ve bitkilere zarar vermez.
Göz almaz, sağlıklı ve doğal renk sunar.
- Kullanışlıdır:**
Homojen ve tutarlı renkler sağlayan tek ışık kaynağıdır.
Hafiftir.
Yüksek yoğunluk, yüksek kontrast sunar.
Dijital dünyaya uyumludurlar.
Tek ve çok renk elde edilebilir.
Hem iç hem de dış mekanda suya dayanıklıdır.
Elektromanyetik çarpmaya yoktur.
- Güvenlidir:**
Düşük voltajla çalışır.
Sıcaklık yaymaz.
Amatörlerden yangın çıkması imkansızdır.

GECE LAMBASI

OKUMA LAMBASI

GÖZDE MAHMUTOĞLU

LIGHTEEN

YÜKSEK YOĞUNLUKLULU POLİETİLEN

METAL ÜSTÜNE PLASTİK

PİRİNÇ ÜSTÜNE NİKOLAJ KAPLAMA SİRALLİ METAL

BÜŞRA GİZEM VAYVAY



TOLGA YAŞAR YILMAZ- TOLGA ÇAĞLAR



UĞRAŞ AKPINAR



H.DENİZ ALTUNTAŞ- CAN MEHMET UYANIK



ÖZGE KAYA



AYRILABİLİR ÇÖP KOVAŞI
ÇÖP POŞETİ SAKLAMA BÖLMELERİ



AYDIN ÖZTOPRAK-ÖZGÜR RUHI ÜLVAN

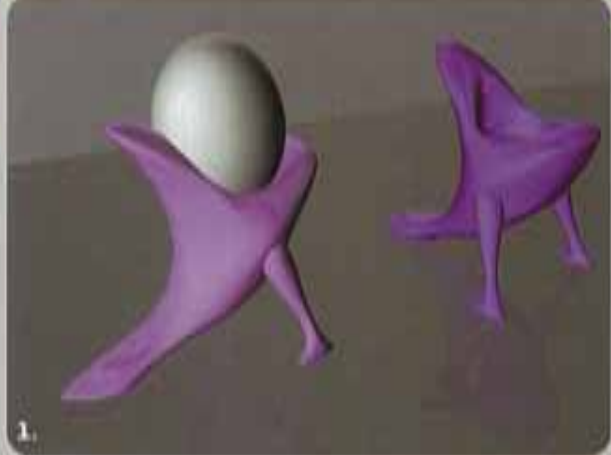

PERSPEKTİFLER



ÖLÇÜLER



RENK SEÇENEKLERİ



AKRİLİKTEN
İMAL EDİLMESİ
TASARLANMIŞTIR

BERSUN ERTÜRK

peçetelik



COL 7530



SAVAŞ ÇETİN-DOĞU GÖNEN

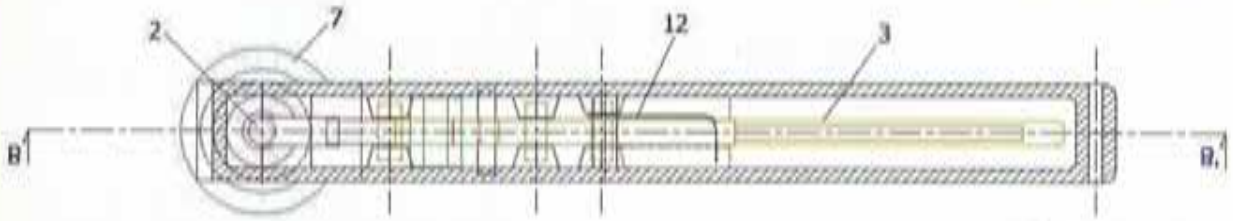
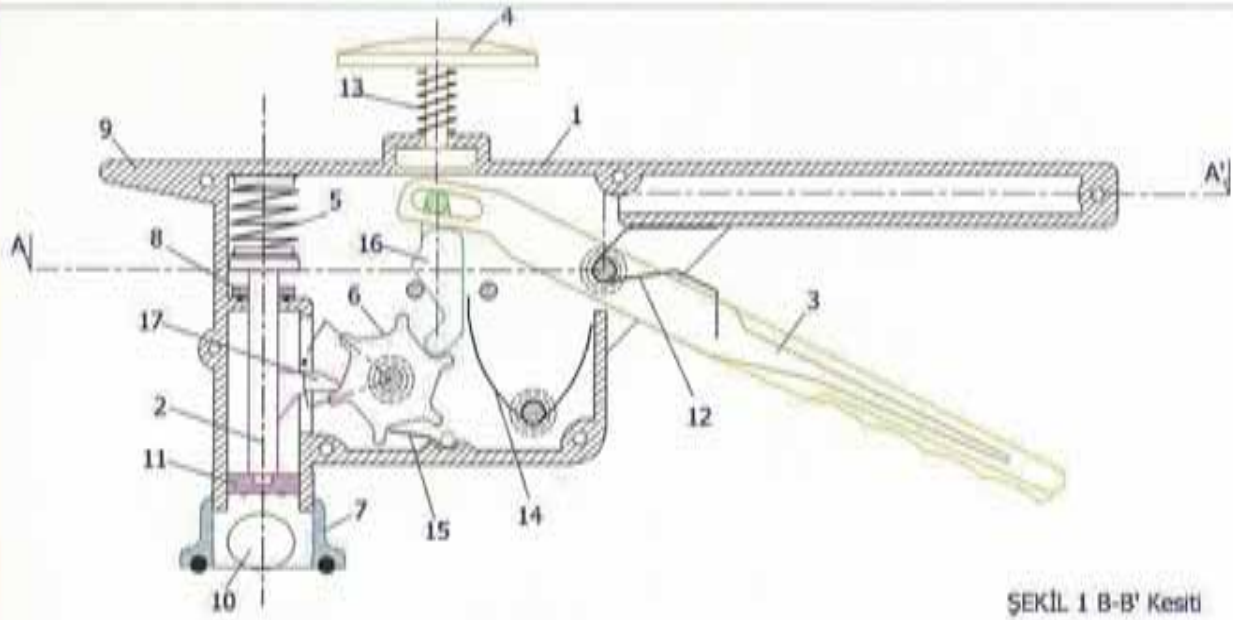

ENS 1311

tubi
tuzluk/biberlik

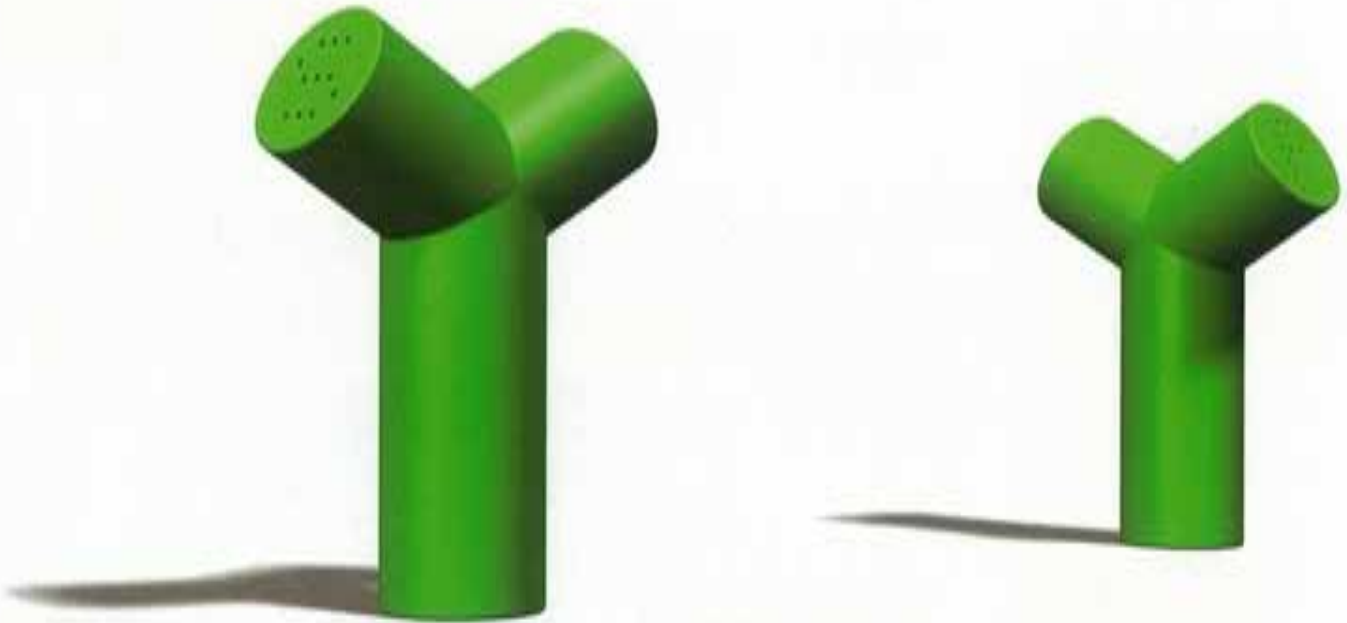

SELİM GENÇOĞLU



*Form ekmeğin enli dilimlerle halinde
kurtulmasını sağlayacak şekilde tasarlanmıştır*

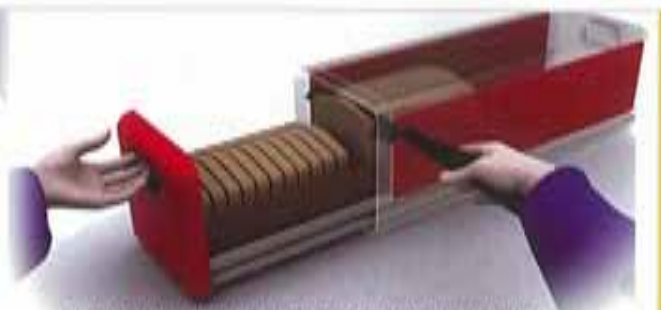

*Kapalı formu ekmeğin ol duğmeden dilimlenmesini ve
kurtulacak olgun ekmeğin kırılmalarının önüne geçilmesini sağlar*



- TEK-MEK -

elmadrid.com

SEVİN ÇOŞKUN- MUSTAFA EMRE OLUR



SERKAN ŞİMŞİR



SENADA HASANBEYOĞLU- CENGİZ İĞLİKÇİ

trio

Trio, Tuzluk, Biberlik Yağdanlık

Tek bir merkezde toplanan yağdanlık, tuzluk ve biberlik Trio'yu oluşturmaktadır. Dairesel merkezden yukarıya çıkan kısmı farklı işlevler için kullanabiliyoruz. Vazo, bilgi kartı için tutucu, özel günler için değişik şekillerde hazırlanmış başlık parçaları ile monoton bir masa düzenini küçükte olsa değiştirebilmektedir. Değişik renk alternatifleri plastik malzemenin olanakları ile sınırlandırılmıştır.



Tuzluk,

Yağdanlık

Biber

ERTUNÇ VATANPERVER

MONO - DI

PLASTİK SAKLAMA KAPLARI

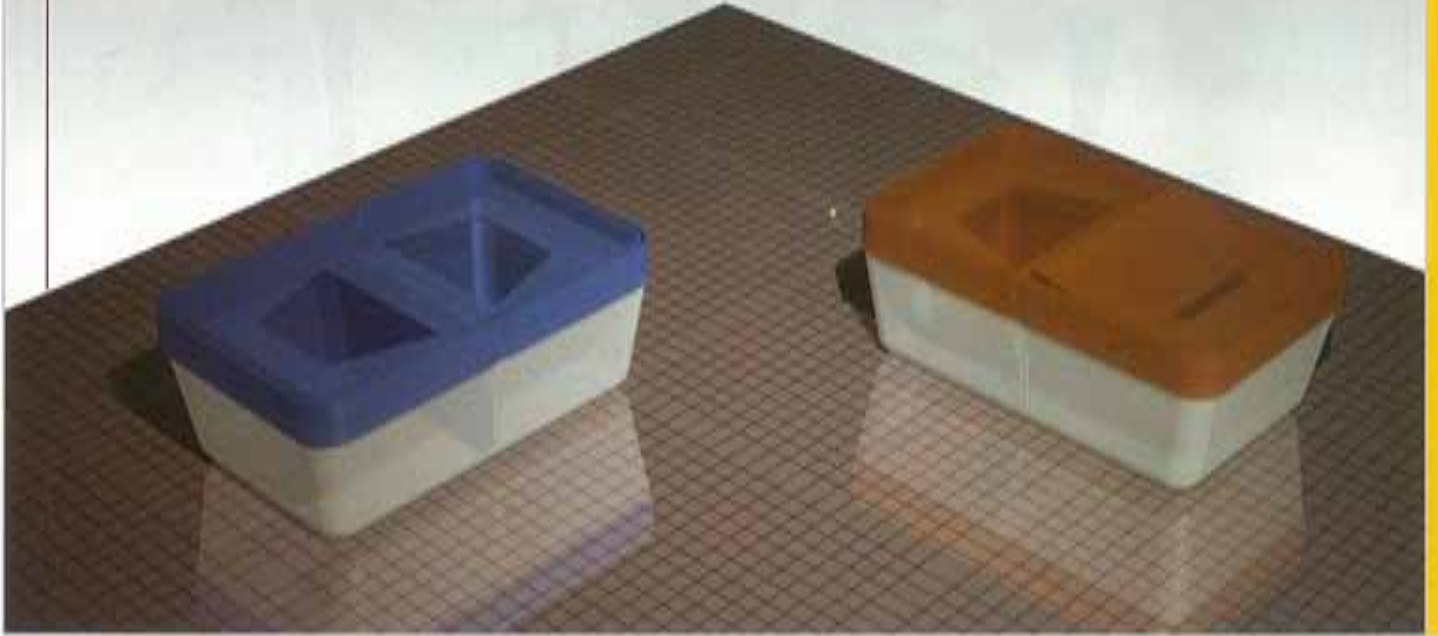

BERKE HIZAL

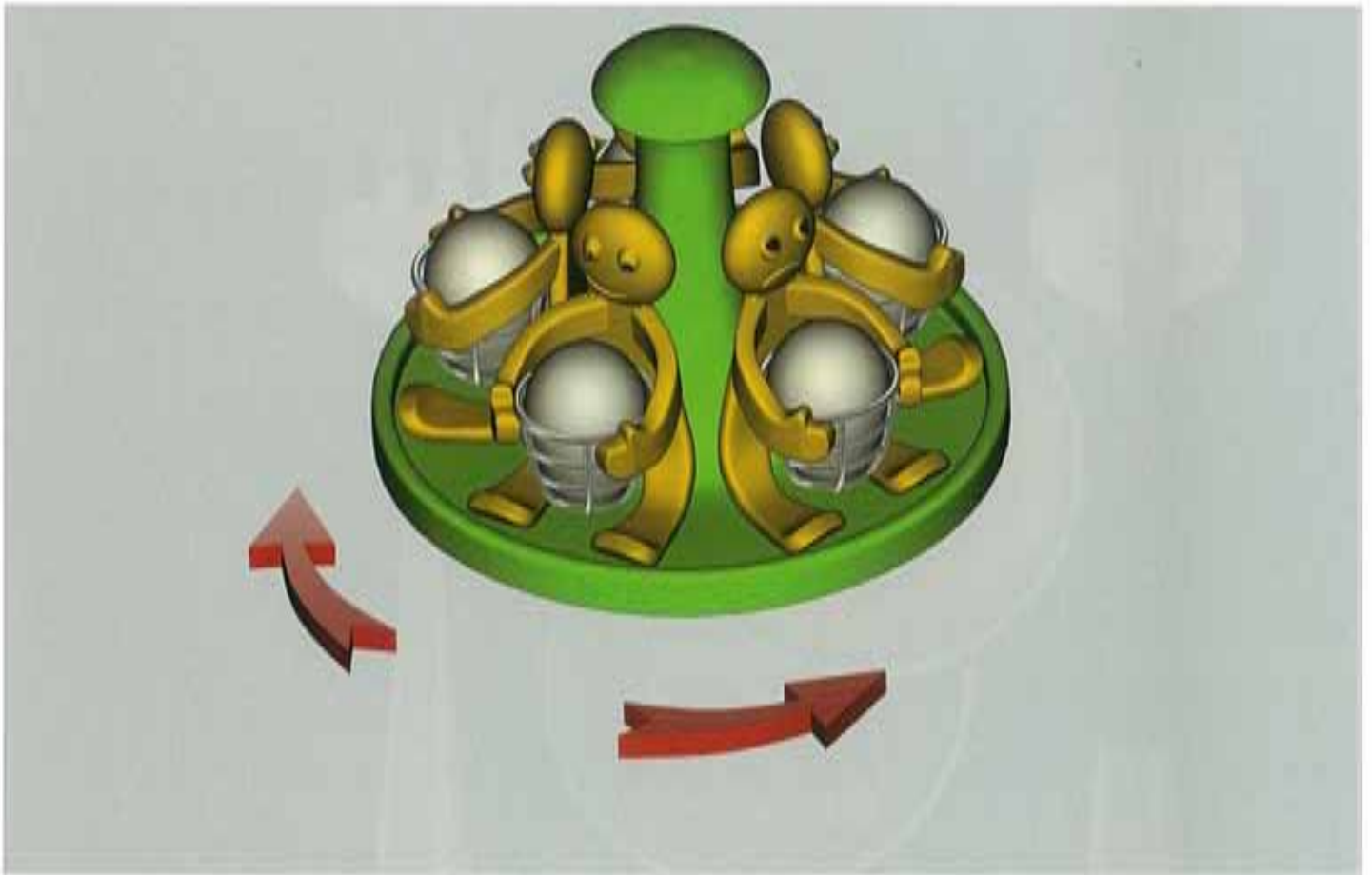

NURGÜL ERTEKİN



PAL 9631

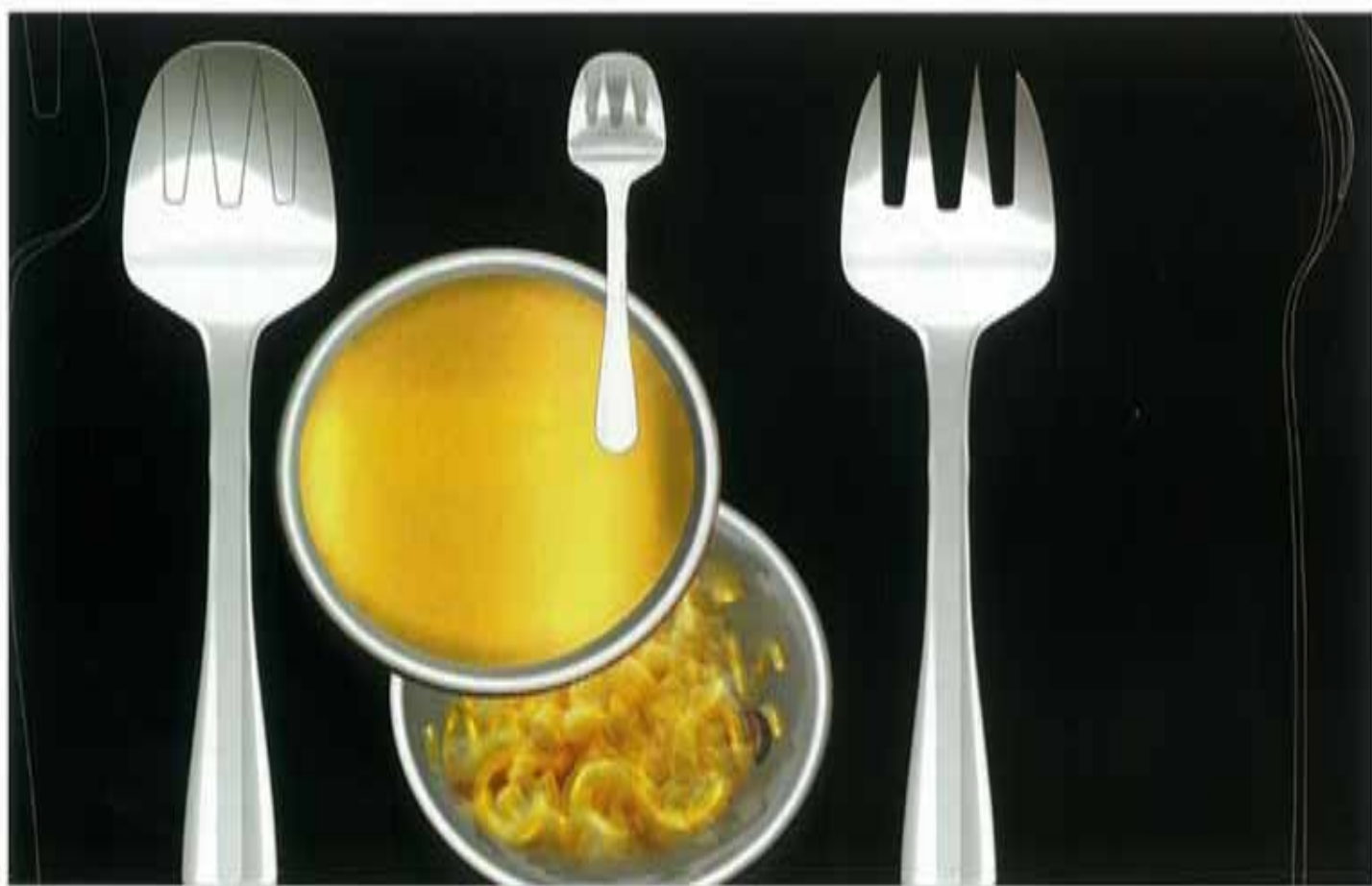

PINAR ERGÜN

4 in 1...

Dörtü baharatlık.....



..... RENK ALTERNATİFLERİ.....



[kategori] PLASTİK EV EŞYALARI // plastik mutfak eşyaları

ÖZCAN DENİZ



SERVİS YAPARKEN
VE KULLANIRKEN



TUTUŞ VE
ÇEVİRME



GÜNER MUTAF



SKC 3579



SELİM AKSU

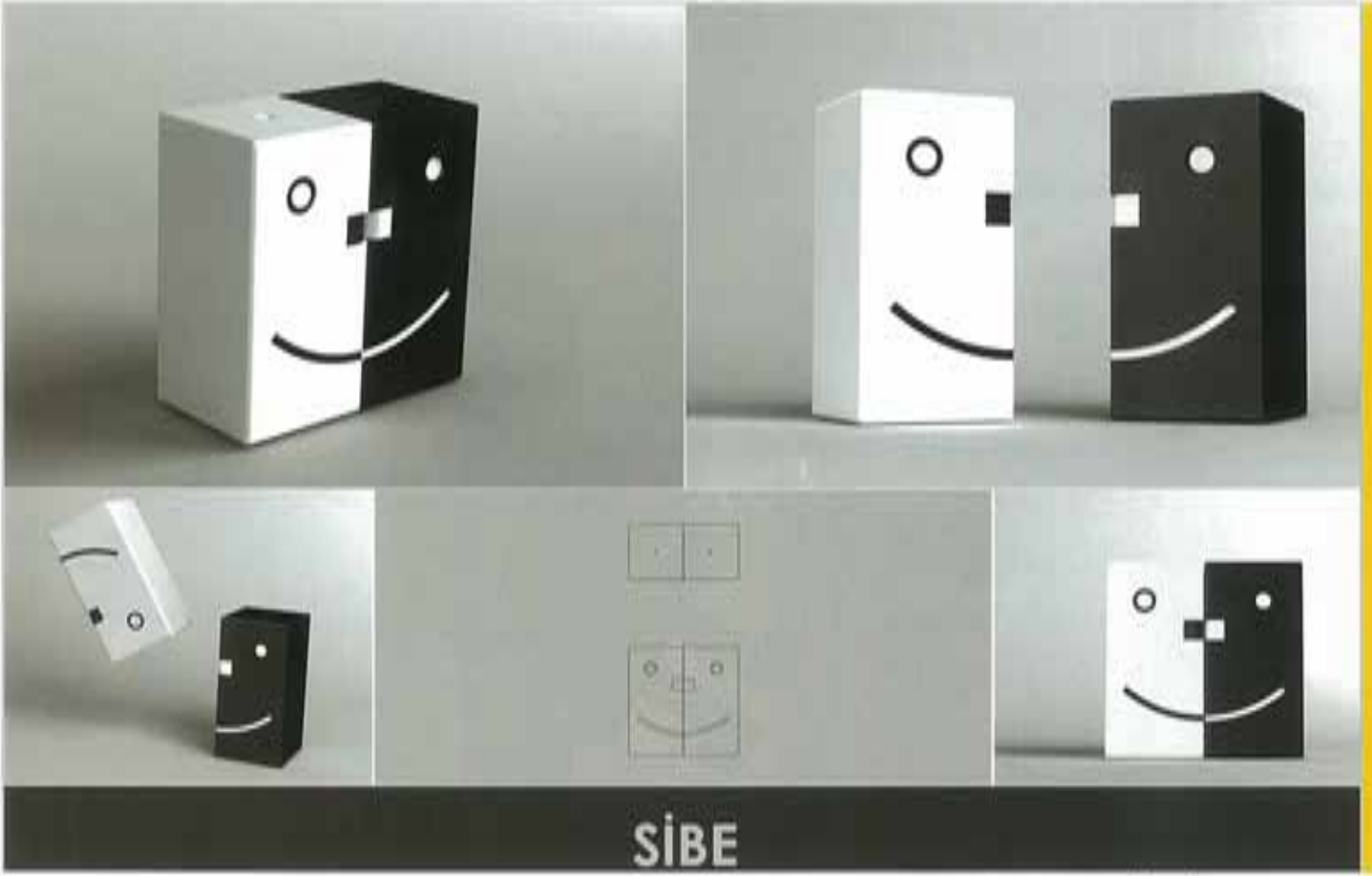

MEHMET KINDI- ÜMİT KARACA



XYZ 1982

iş pişiren "timer"



YASEMİN TEKMEN

FLEX



İHTYACA GÖRE İSTEHİKEN SAYIDA ALINABİLEN ÜRÜN, RENK SEÇENEKLERİYLE FARKLI KOMBİNASYONCAK YARATMAHIZI SAĞLAR.

YAN YÜZEYLERİNDE BULUNAN YAPILARLA BİR ARAYA GELİR, BİRLEŞTİRİLEREK KULLANILAN ALAN VE KAPASİTESİ ARTIRILABİLİR.

BARDAKLARIN KOYULDUĞU PARÇALAR ÇIKARILMAYI VE ÜRÜNÜN PARÇELANMASINDA YER AVANTAJI SAĞLAMAKTADIR.

FARKLI BÖTÜZLÜKLERDE OLAN BARDAK KOYMA YERLERİ, DEĞİŞİK BOYUTLARDAKİ BARDAKLAR İÇİN TASARLANMIŞTIR.

MİNE BİLGÜTAY- HANDE AYANOĞLU- DUYSAL TÜTÜNCÜ

FLEXILE

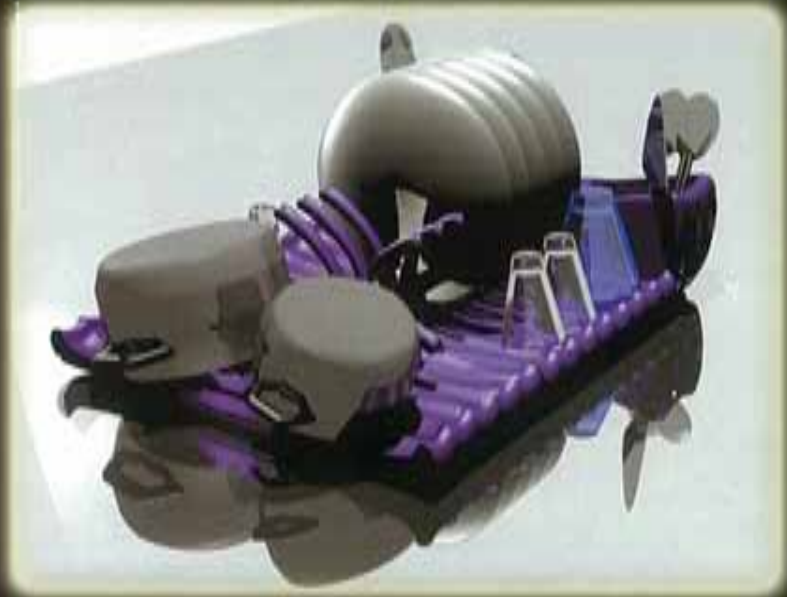

ZEYNEP TONBAK

JONE'S

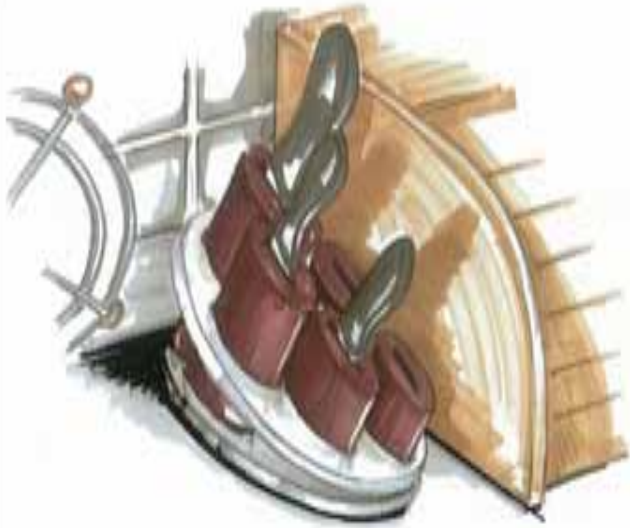

- Metal , oluklu levha hazneleri bir arada tutup sabitler.
- 5 hazneden oluşan bıçaklık 5 ayrı standart kullanımdaki bıçak boyutları için uygundur.



BAŞAK OKAY



hetron

kendi poşetini
kendi geçiren çöp kutusu...

poşetin takılması...

poşet üretimi...

COP 5698



spin tea

ile modern çay seremonisi

Günümüzde çay, sadece bir içecek olmaktan çok, farklı çeşitleriyle farklı ihtiyaçlara cevap veren ve çay seremonisinin yaygınlaşması ile kısa sürede günün yorgunluğundan uzaklaşma, eğlenme ve rahatlama imkanı sunan bir ürün haline gelmiştir.

Spin tea kapaklı çay bardağı tüketiciye, geleneksel seremoninin değerinden hiçbirşey kaybetmeksizin, çok daha keyifli, pratik ve modern şekilde uygulama imkanı tanımaktadır.



DLT 1280

KEPÇE



Kepçe, çocukları eğlenceli ve öğrenerek yemek yemesini amaçlayan bir yemek setidir. Karakterin yüz hatlarını oluşturan boşluklar, aynı zamanda yiyeceklerin konulduğu kaplara dönüşmüştür.

ELM 9852

CITRUS



ERKİN SAĞIR



INCI KAHRAMAN



HAT 6521

YAĞLIK SİRKELİK



TUZLUK BİBERLİK



KTS 3578



SERKAN SARIKAYA



RENDE UNİTELERİ

-Havuc salatalık...v.b. besinleri ince ince kiyilmasını sağlar.

-Peynir,çikolata...v.b. sert besinleri parçalayarak toz haline getirir.

-Patates,salatalık...v.b. besinleri dilimler.

ASLI EDA AKDEMİR

ESNEKÜRE

ZEYTİN VE VIŞNE ÇEKİRDEĞİ ÇIKARICISI



ESNEKÜRE ZEYTİN VE VIŞNENİN OTURACAĞI BİR HAZNEYE SAHİPTİR

ESNEK YAPISI SAYESİNDE ELDE RAHATÇA TUTULUR VE SIKILIR

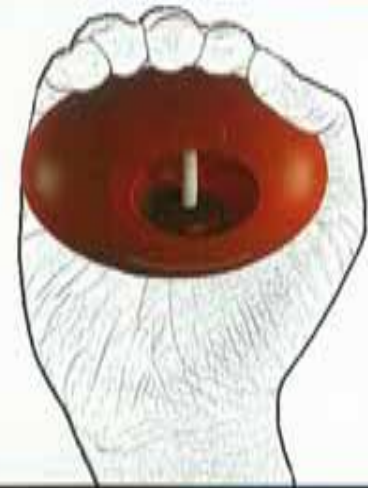

EĞİK ÇUBUK SIKILMA SONRASINDA ÇEKİRDEĞİN ÇIKMASINI SAĞLAR



HALDUN ÖZKURT

RAFADAN YUMURTA
PIŞİRME ESNASINDA
YAPILAN İŞLEMLERİ
DÜZENLEYEN VE
PIŞİRME EYLEMİ
SONRASI SOFRAYA
YAPILACAK OLAN
SERVİSİ
KOLAYLAŞTIRAN
YUMURTALIK.



NURULLAH KAYA- ONURSAL UTKU GÜLİSTANOĞLU

ÜST GÖRÜNÜŞ

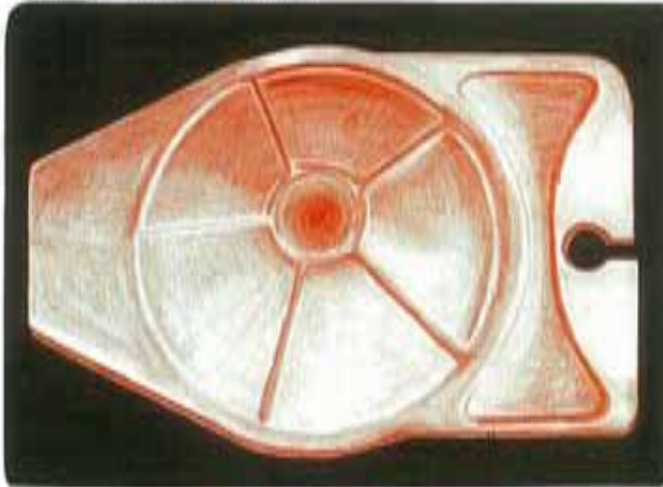

YAN KESİT

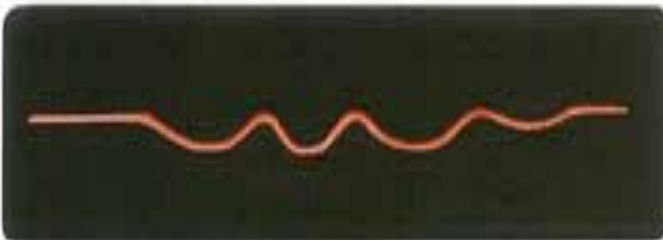

KÖKTEYL, PARTİ, PİKNIK VE TOPLANTILAR
İÇİN SERVİS TABAĞI

- ORDÖVR VE YEMEK ÇEŞİTLERİ İÇİN 5 FARKLI BOYDA BÖLME
- ORTA KISIMDA SOS İÇİN BİR BÖLME
- SAĞDA KAŞIK, ÇATAL VE PEÇETE İÇİN BİR BÖLME
- KADEH VE HAZIR PLASTİK BARDAKLARA UYGUN TUTACAK
- TABAĞI TUTMA ELEMANI BULUNMAKTADIR.

ŞULE ÇOLAK

ÜRSİDEDDİN -ŞAŞIRTICI- MEŞRUBAT BARDABI

-SODA
-SAZCZ
-BİRA
-MEYVE SUYU
-SU



-RENKLİ PARTİLERE
-ÇOCUKLARINIZA
-ARKADAŞLARINIZA
-EĞLENMEYİ BEVENLERE
-HERKESE

ŞİŞENİN ÜZERİNE BARDAK KAPATILIR. İÇMEK İSTEYEN KİŞİ BARDABI KALDIRIP KOYMAK İSTEDİĞİNDE ŞİŞENİNDE BARDAKLA BULUNAN SIVIYI HİSSEDER. ŞAŞIRIR. ŞİŞENİN ÇIKABİLECEĞİNİ DÜŞÜNÜYEREK DÖKÜLMESİ İÇİN HIZLIDA ÇEVİRİR. ŞİŞENİZ ABLINDA İÇ BİDARDA BULUNAN KAUCUK TUTACAĞA BIKIŞMIŞTIR BİLE. BARDABIN ARADAKI BOŞLUĞA DÖLMÜYE BAĞLADIĞINI DÖRÜNCE İYİCE ŞAŞIRAN KİŞİ, DİKKATLE BAKTIĞINDA SIVININ BARDABIN DİŞİNDEKİ DUKTAN BELDİĞİNİ ANLAR. BİTİRDİKTEN SONRA ŞİŞEYİ ÇEKEREK ÇIKARIR. BİZMAYI ÖNLEYEN VE ŞİŞEYİ TUTAN KAUCUK TUTACAĞI FARKEDER.



ONUR ONRAT



KATLANIR
BULAŞIKLIK



GÖKHAN KARADEDE

20 LT LİK SU BIDONLARINI İNSANLAR İÇİN RAHATLIKLA HAREKET ETTİRİLMESİNİ SAĞLAYAN TEKERLEKLI PLASTİK TAŞIYICI.

PLASTİK ENJEKSİYON TEKNOLOJİSİ KULLANILIR..

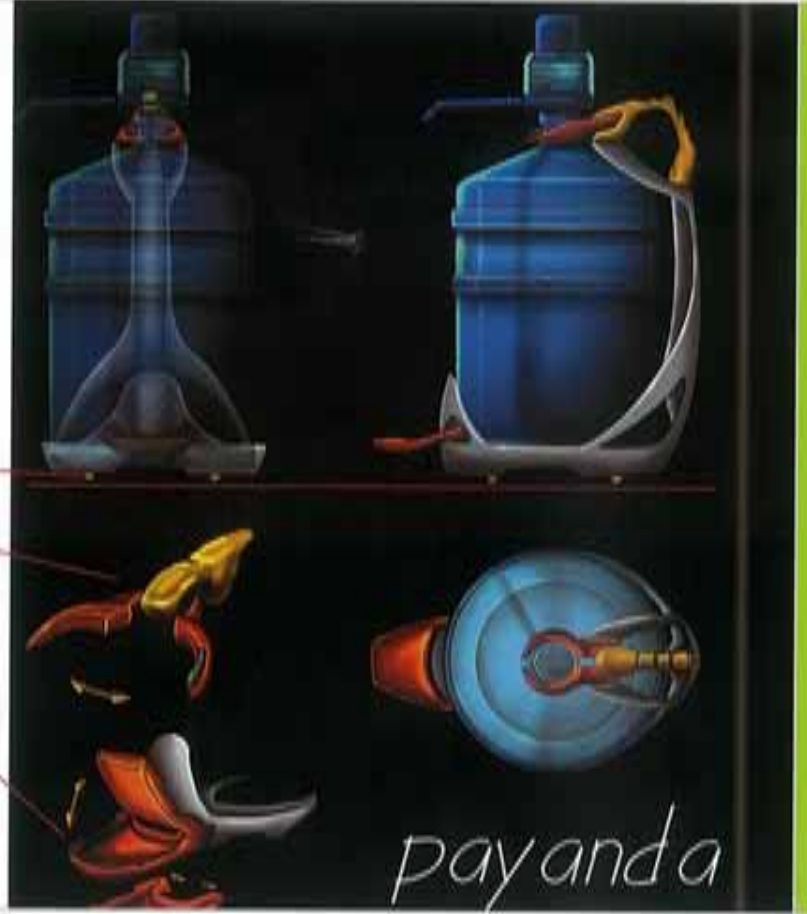

YENER ALTIPARMAKOĞULLARI



ELİF İBRAHİMOĞLU

kitap kutusu

KITAP KUTUSU basıncı keşifine yönelik kitap okuyabilmeyi sağlar



Kitap sayfaları belirli bir basınçta tutulur ve bu şekilde yerleşik olarak okunabilir.

Kullanıcı kitabı yavaşça açarak okumaya başlayabilir ve okuma hızını ayarlayabilir.

Ayarlanabilir bir basınçla kitapları okumaya yardımcı olur.

Kitap sayfaları belirli bir basınçta tutulur ve bu şekilde yerleşik olarak okunabilir.



ASIM EVREN YANTAÇ- NİL DENİZ

JOHNNY BUNNY

1. 

2. 

A. 

B. 

ÖLÇÜLER

PERSPEKTİFLER

1. 

2. 

3. 

4. 

5. 

RENK SEÇENEKLERİ

C. 

D. 

E. 

AKRİLİK İZLENİMİ
MAL EDİLMESİ
TAŞIYABİLİRDİR

BERSUN ERTÜRK

TUVALET KAĞIDI ASKISI



NEREYE?

- 1) TUVALET KAĞIDI ASKISI BİR ÇİVE YADA VİDA SAYESİNDE DUVAKA ASILABİLİR.
- 2) TUVALET KAĞIDI ASKISI RADYATOR BAĞLANTISINA ASILABİLİR.
- 3) TUVALET KAĞIDI ASKISI BANYO VEYA TUVALET KAPILARININ ARKASINDA BULUNAN VE ÇİFTİ YADA HAVLU ASKISI OLARAK KULLANILAN ASKILARDAN BİRİNE DE ASILABİLİR.



CEYHAN ÇAĞLAYAN

DRIPPE Duş Dispenserİ



AYDIN ÖZTOPRAK- ÖZGÜR RUHİ ÜLVAN

PLASTİK BANYO AKSESUARLARI
KÜRESEL

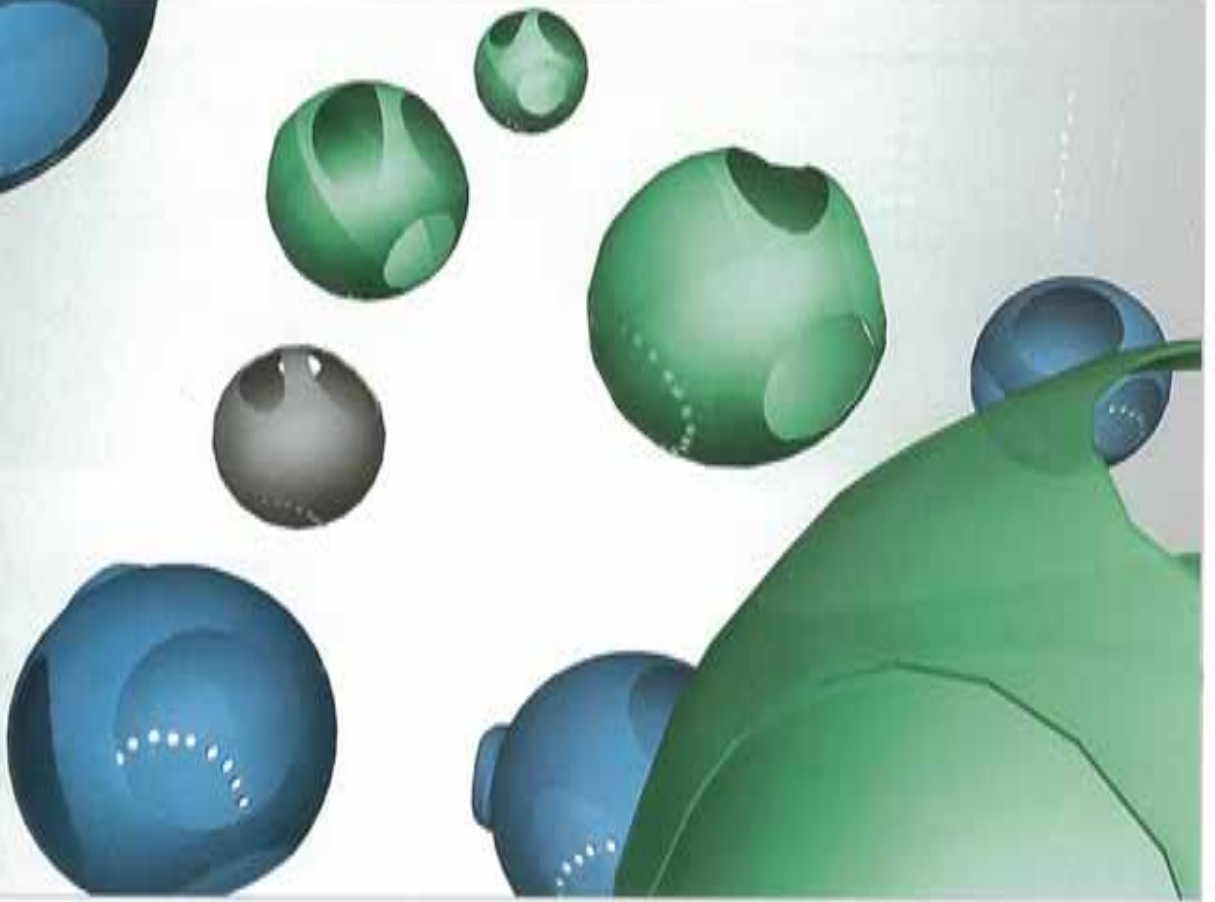

EBP 1385



- PAPPY -

tek kullanımlık tuvalet fırçası

SEVİN ÇOŞKUN- MUSTAFA EMRE OLUR



KLR 3518

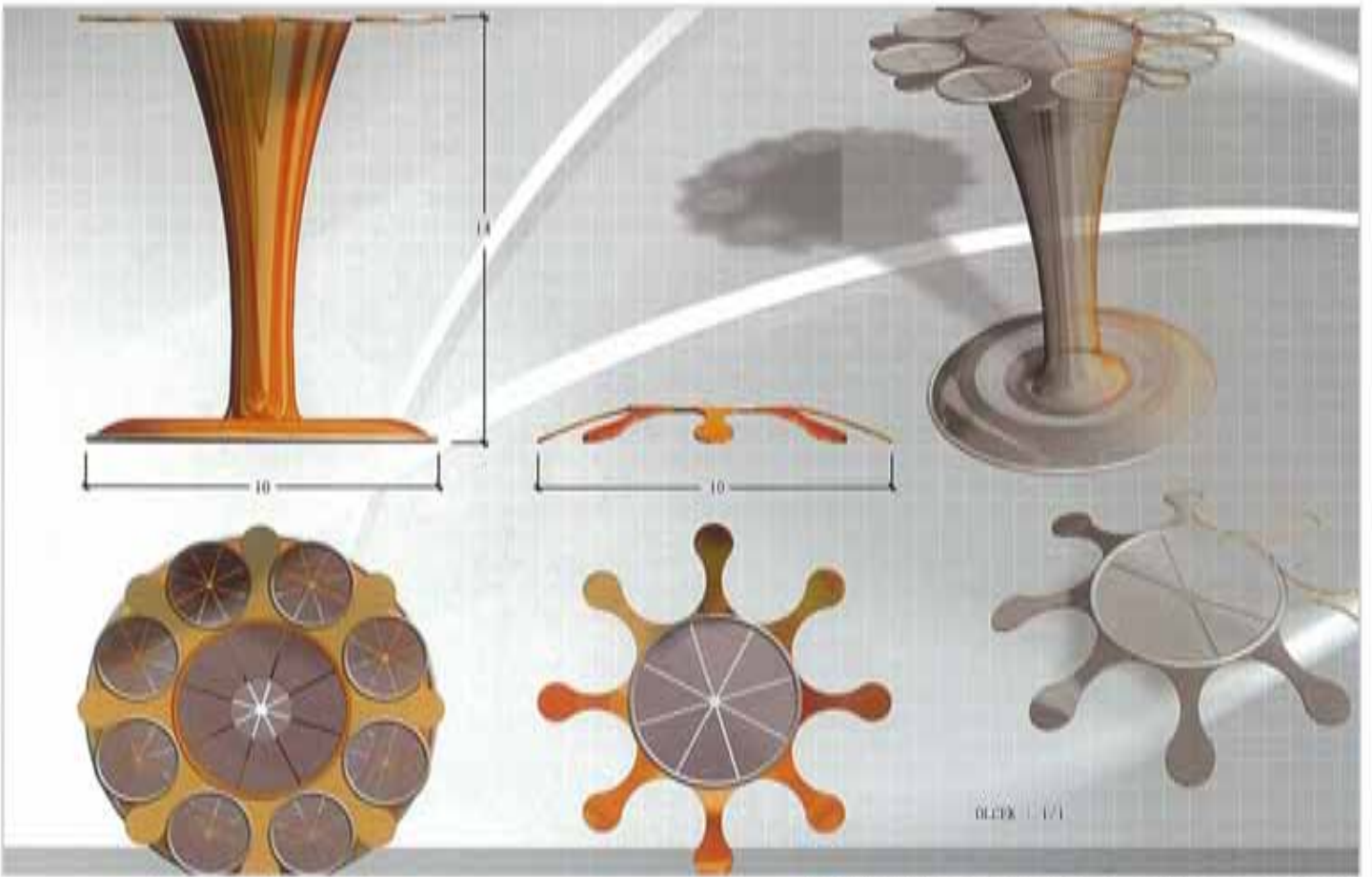

ASUMAN CAMGÖZ- ASU ÖZDEMİR



SERKAN ŞİMŞİR



VAB 1357

FACE BANYO BEREKLEKİ AKKİDİ
BEREKTEBİDE KİLİNAK BERREYİBİDE KİNAKA VADİTİRLİKRAK SULLAĞILIK

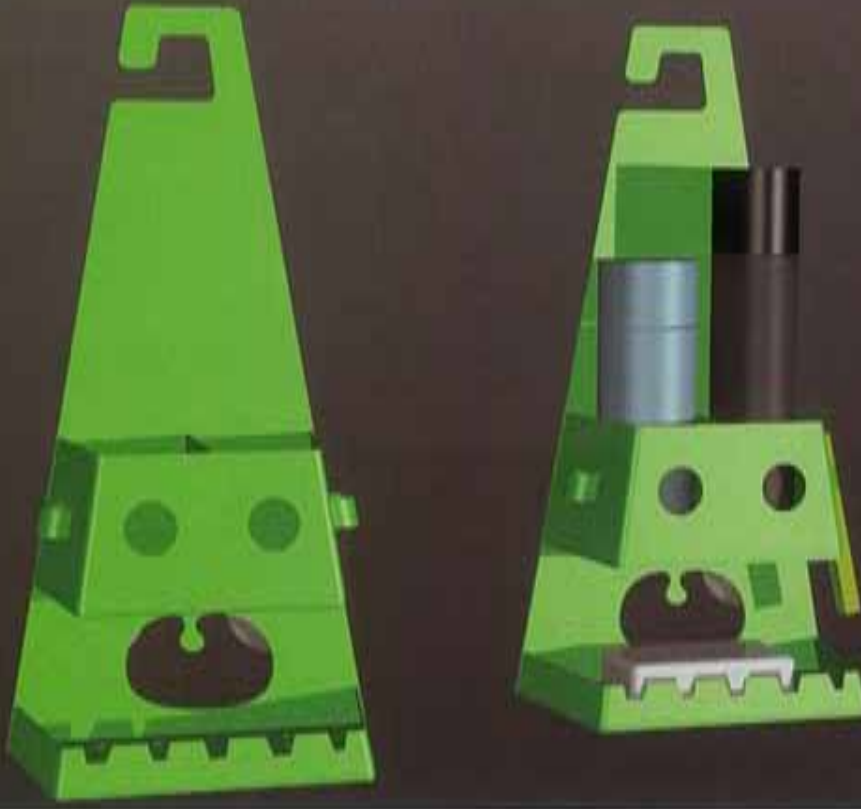

ONUR ONRAT



ARIN ARICI



SÜLEYMAN LAFÇI- TEBERDAR GÜRBEY

SUNUM

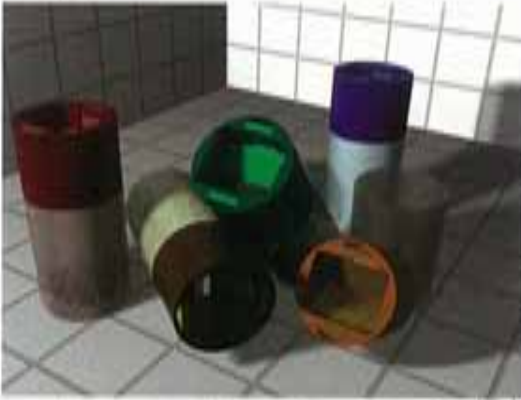

Renk ve boyut çeşitliliği



Kapağın çıkarılması



Tuvalette kullanımı

SİNEM VARDAR

FLIP
FLOP

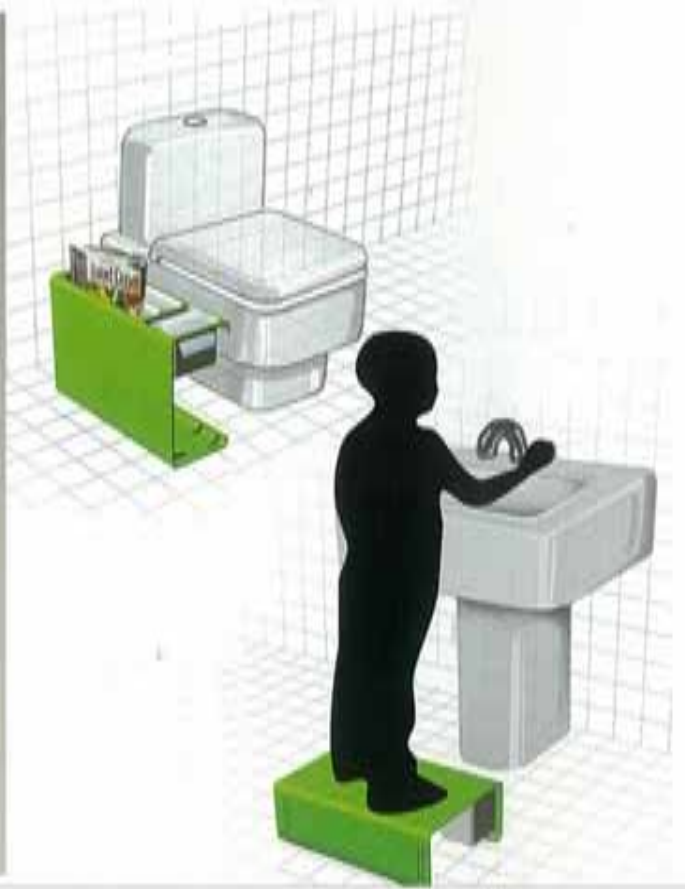
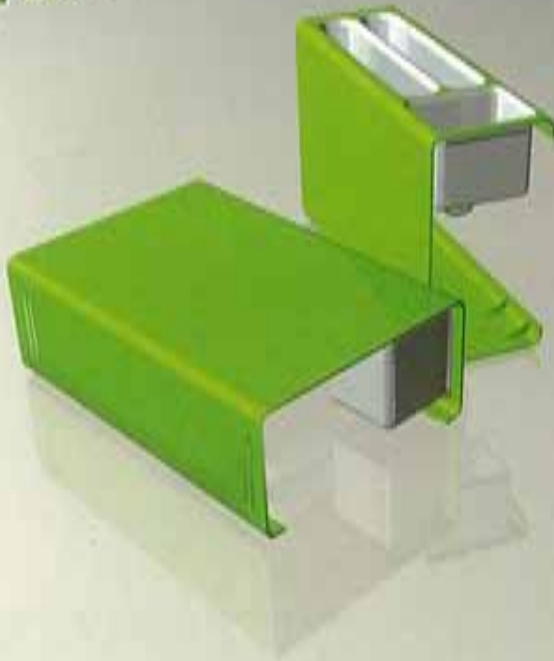

PLASTİK EV ESYALARI
PLASTİK BANYO AKSESUARLARI - ÖĞRENCİ

BURCU AVCI- ZEYNEP BAHAR- MÜGE BAYDAR

turunç

TURUNÇ şampuan ambalajının en önemli özelliği banyoda ayrıca bir raf, dış yüzey gereksinmeden kendi başına durabilmesidir. Eliptik formunun bir tarafının dış olması ise yatay yüzeyler üzerinde durmasını sağlıyor.



Duvar yüzeyine vantuz ile tutturulurları başaşağı çevriliyor. Kapak tabirliken az miktarda gırtlak turuncu renk, ambalajın içerisinde turuncu ilmek bir çapraz olduğu etkisini yaratıyor.



Kapak istenildiği zaman çıkarılarak yukarıdaki dış yüzeyin üstüne takılıyor. Böylece eliptik form tanımlanıyor. Ortaya çıkan turuncu yüzeydeki malzeme ambalajın genelinden daha ince ve yumuşak olduğu için burada biriken şampuan böylece silinebiliyor.

Arka yüzeyindeki vantuz sayesinde banyo mekanizmasındaki diğer seramik yüzeylere kolayca yapışabiliyor.



NİL DENİZ- ASİM EVREN YANTAÇ

KİŞİSEL BAKIM VE TEMİZLİK
ÜRÜNLERİ

Alt yüzeyinde bulunan vantuz ile
banyo yüzeyinde istenilen alana
yapıştırılan, vücut jeli ambalajı



Vücut jeli ana gövdeye bağlı kartuş
içerisinde bulunuyor ve boşaldığında
kartuş yenilenerek, ekonomik ve

UJT 7452



PINAR ERGUN



PERSPEKTİFLER

AMBALAJIN PVC'DEN, KAPAGIN İÇİNDEKİ BÖLÜMÜN SERTLESTİRİLMİŞ KALİTEYİNDEN, AĞIRLIĞIN İSE KURUSUNDAKİ MAL EDİLMESİ TASARLANMIŞTIR.



GÖRÜNÜMLER



BERSUN ERTÜRK



ÇAS 0923



DPB 1295



tasarım avantajları

"TRAMİSİ" unutulmaya yüz tutmuş olan kolonya ikram etme ve vıcırıklama görünüşümüzün hatırlanmasına ve kolonyanın sadece temizleme aracı olmadığına ilişkin kutununa bir kolonya şişesi tasarımıdır.

Tasarımda, vıcırık değeri olan bir estetik anlayışı ve yeni bir ikram etme stili oluşturulmuştur.

Modernize edilmiş formuyla, kolonya ürününe pazarda yeni bir imaj kazandıranaktır.

Tutumağı arandı taşımak ve ikram etmek için kullanılabilir.

- TRAMİSİ -

kolonya şişesi

SEVİN ÇOŞKUN- MUSTAFA EMRE OLUR

KİŞİSEL SIVI SABUNLUK

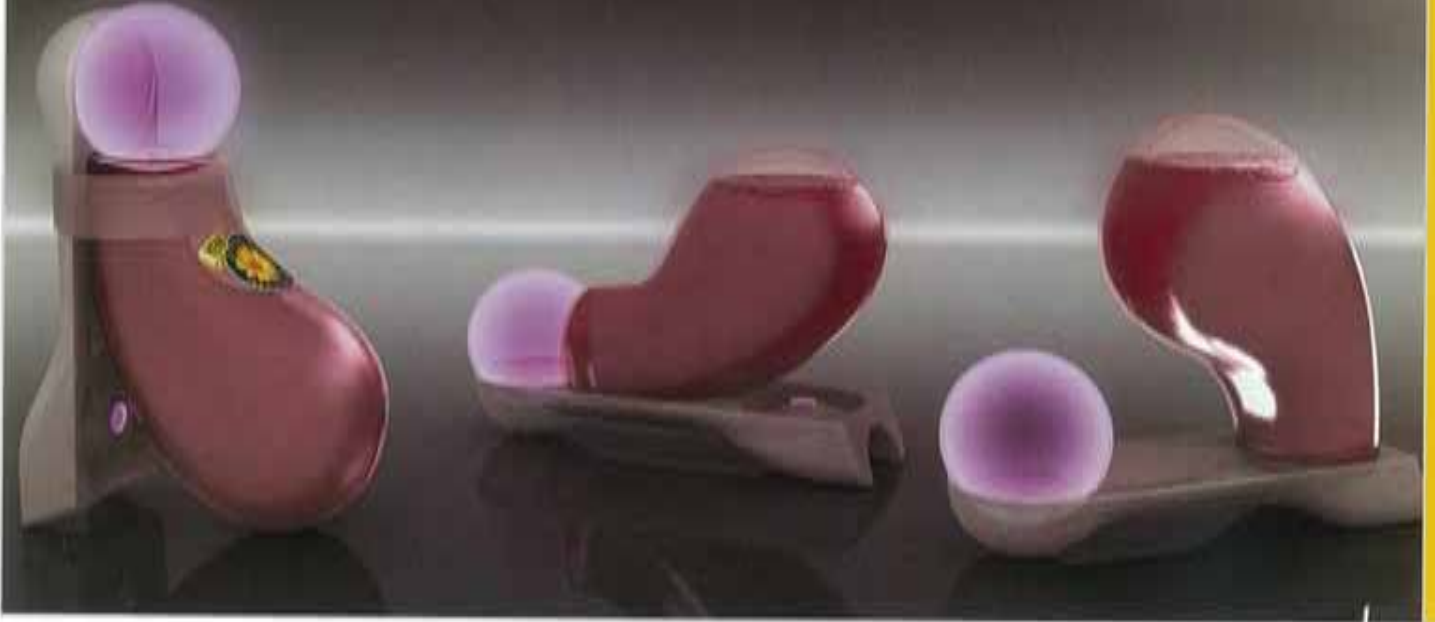

HAKAN GÜRSU- SERKAN GÜNEŞ- SÖZÜM DOĞAN- MEHMET TURHAN

poly pamuklu çubuk / cotton buds

cornflour

cornflour

Ekolojik - Geri Dönüşümlü
Orta kısımdaki çubuk materyali,
poly(lactic acid) polimeri esaslı "mıncı kovanı"
Tamamen suda eriyebilen çevre dostu,
doğal materyallerden üretilmiş %100 ekolojik.

Çubuk ucundaki pamuk formu, zarar
vermeyecek şekilde tasarlanmıştır.

Pamuklu çubuk literatürde acıda ortadan
kaldırılarak ergonomik olarak ayrılabilir.

Çubuk içine "aseton, vitamin-E, alça ve/ya da diğer
gibi sıvılar ve de kremler eklenerek işlevini artırır.

Products and Services that help you Look and Feel your very Best

SENEM TUNAY ERTÜRK

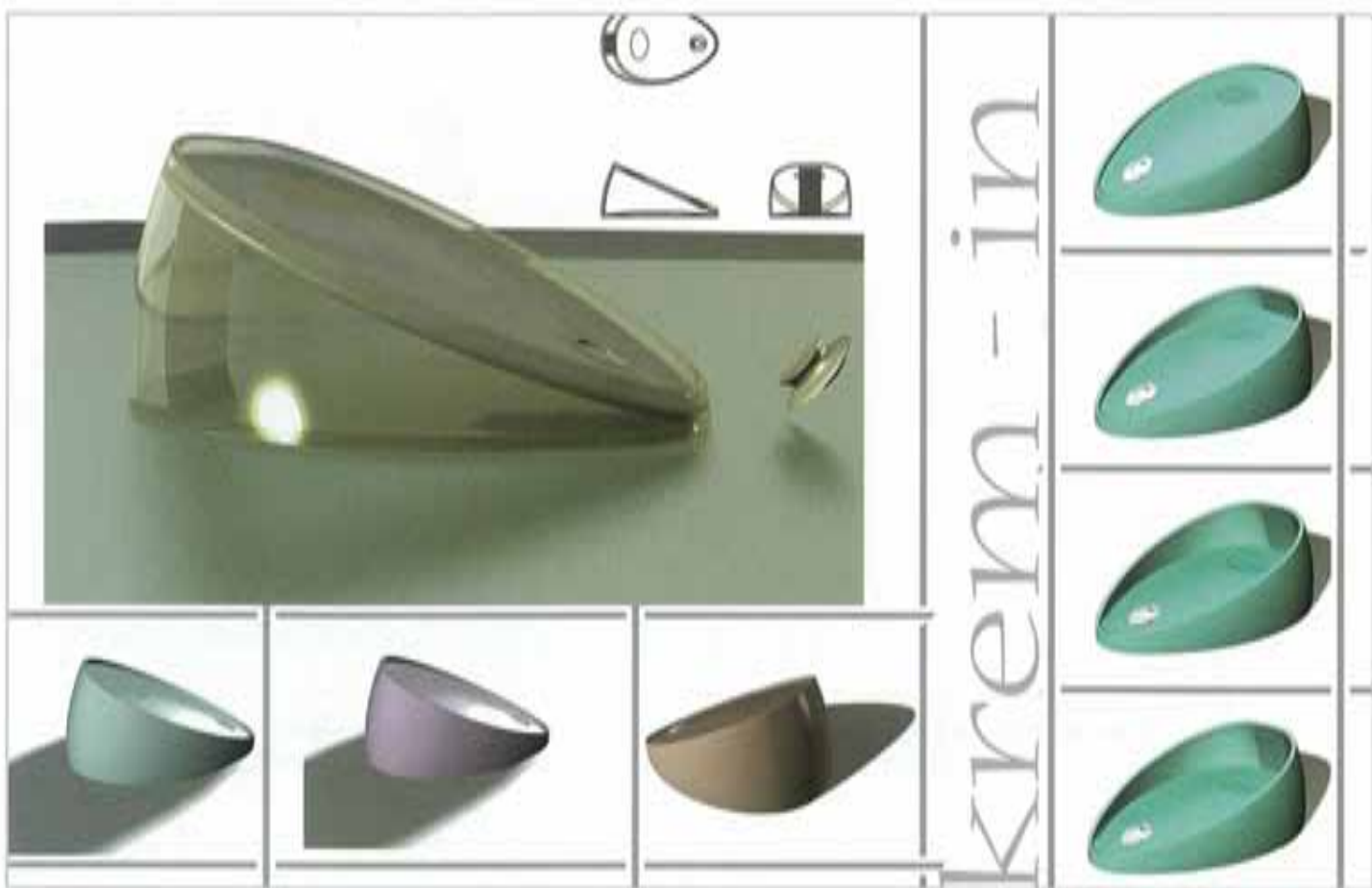

İREM ÇELİK- PINAR ÇEVİKAYAK

SLICKY

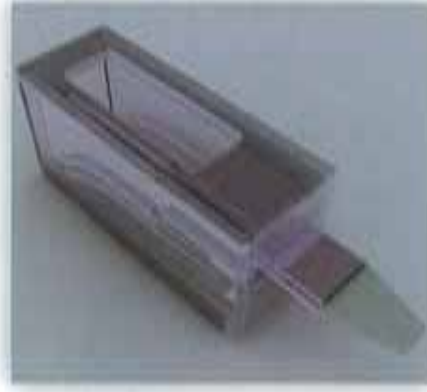

SLICKY yapışır
köpürür
atılır



AHMET BEKTEŞ- MEHMET ERÇİN OKURSOY

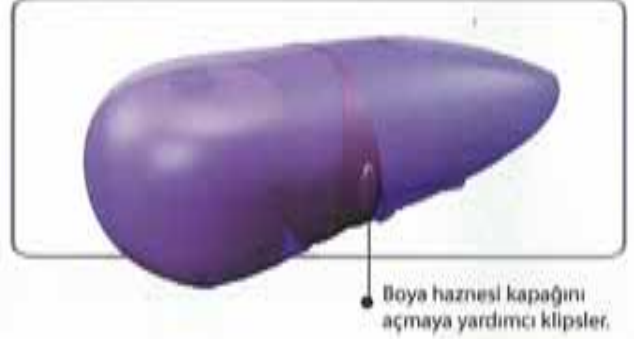
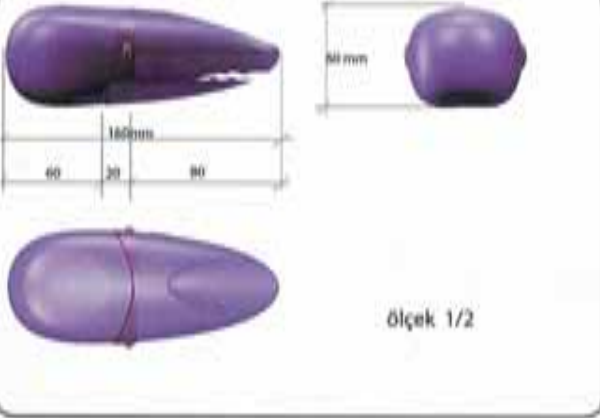

ana gövde bağlayıcı birim , ürünün malzemesiyle
çözülmüştür. Tek kalıptan çıkabilecek şekilde
tasarlanmıştır

Kullanıcının boya bölü-
münü açmasına yardımcı,
kaymayı önleyici çıkıntılar.



EMRE SEVİLMİŞ

KOZMETİK AMBALAJ :
ŞAMPUAN ŞİŞESİ



ŞİŞENİN ASILA BİLME
İÇİN PLASTİK ARAÇ

ARABI DOĞRU KAYARAK
AÇILAN KAPAK



BARIŞ POLAT

Bobyish

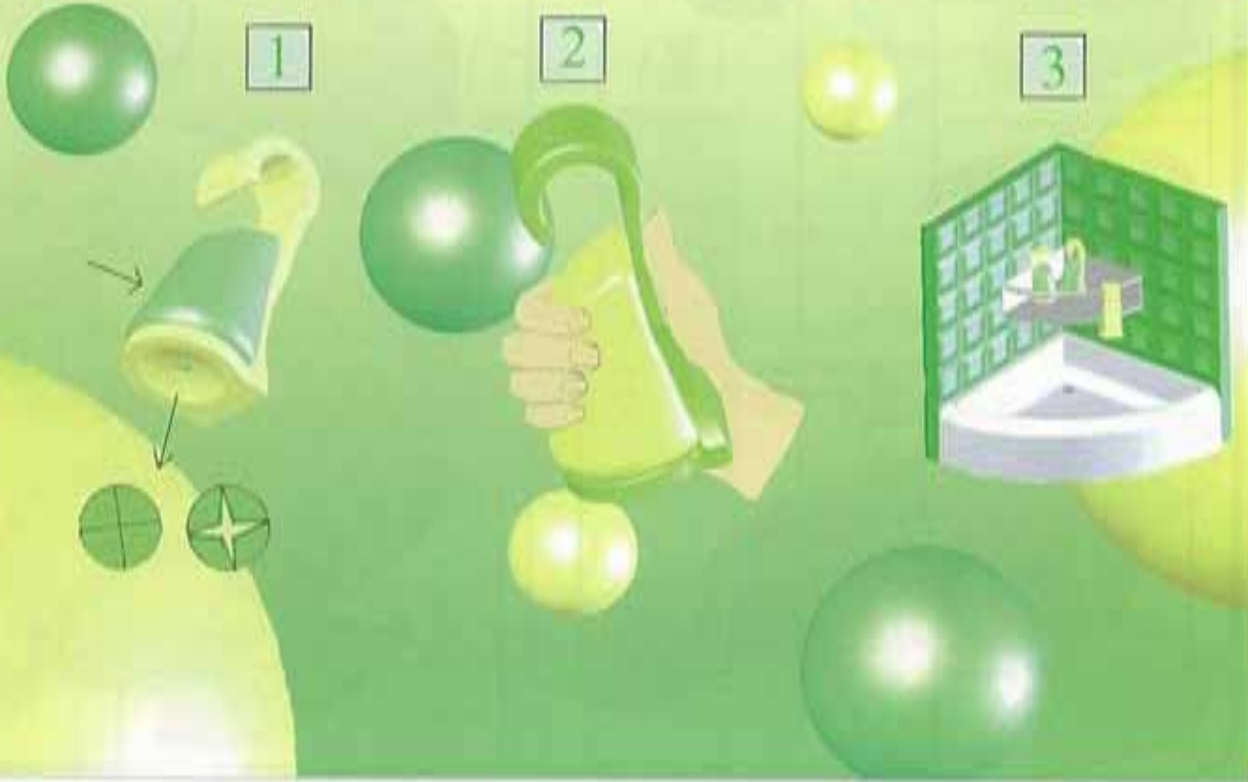

BÖZ 1206

BÜYÜTEN ŞİŞE LENS SIVISI İÇİN



AMBALAJIN ÜRÜNÜ, ÖZELLİKLERİNİ VE BAĞLANTILI OLDUĞU FONKSİYONLARI ÇAĞRIŞTIRMASI O ÜRÜNÜ VE AMBALAJI ALBENİ KATAR

LENS KULLANIMI YAYGINLAŞIP GÜNLÜK HAYATIN PARÇASI HALİNE GEÇERKEN, LENS SIVISI DA LENS KULLANANLARIN SÜREKLİ İHTİYAÇLARI OLAN BİR ÜRÜN OLMUŞTUR.

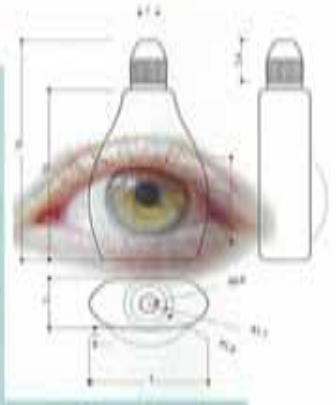

BU ŞİŞEYİ TASARLARKEN, GÖZ, GÖZÜN YAPISI, GÖRME, MERCEK, SAYDAMLIK GİBİ LENS KULLANIMI İLE İLGİLİ KAVRAMLARI BİRLİKTE DÜŞÜNDÜM VE MALZEME FORM, ETİKET GİBİ SEÇİMLERİMİ BU DOĞRULTUDA YAPTIM.



BURCU SÜRER



ÜRÜNÜN DURMA BİÇİMİ



DİŞ ÇAP 55 MM
İÇ ÇAP 25 MM



DİŞ İPİNİNİ
KULLANMA ŞEKLİ



ÜRÜNÜN AMBALAJI VE
STAND KONUMU

SERKAN SARIKAYA

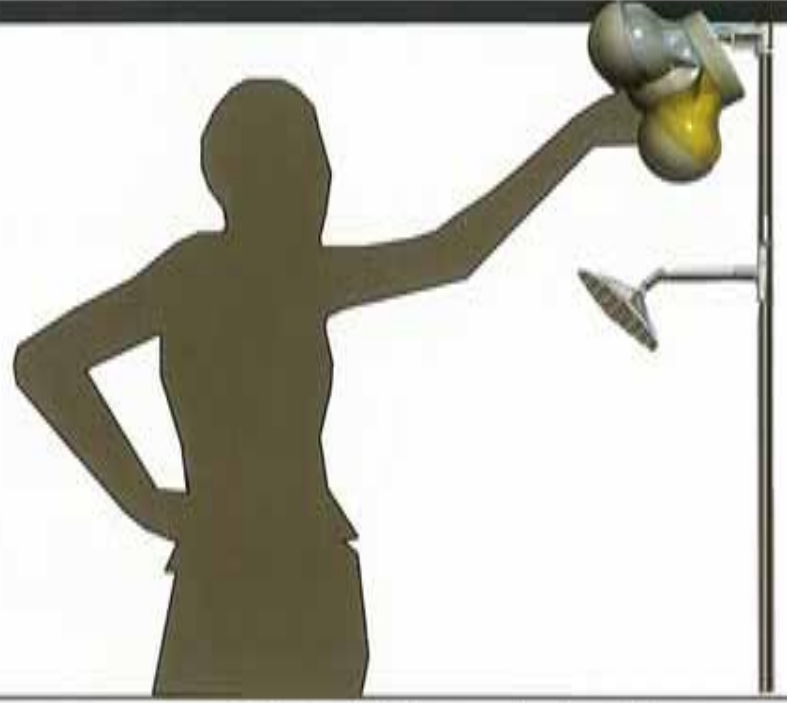

Ürün duş başlığına veya herhangi bir yere asıldığında hem mekanda bakım ürünlerini bir araya toplamış oluyor, hem de yıkanma esnasındaki şampuan alışı açısından rahat bir konumlama yaratıyor.

LERNA SEYREKOĞLU



'Doğaya dost şampuan ambalajı'

ESI 2983

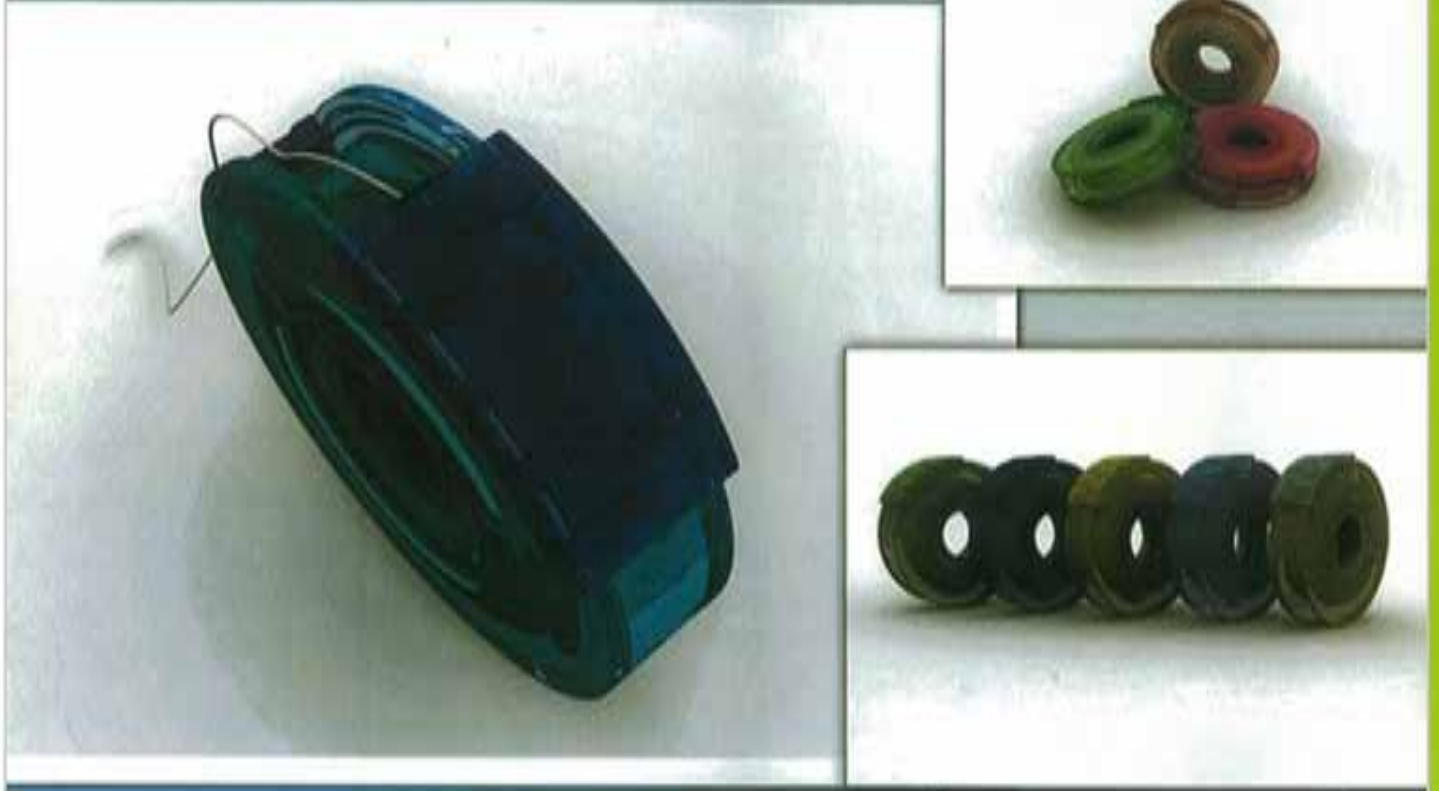

TOLGA ÇAĞLAR- TOLGA YAŞAR YILMAZ

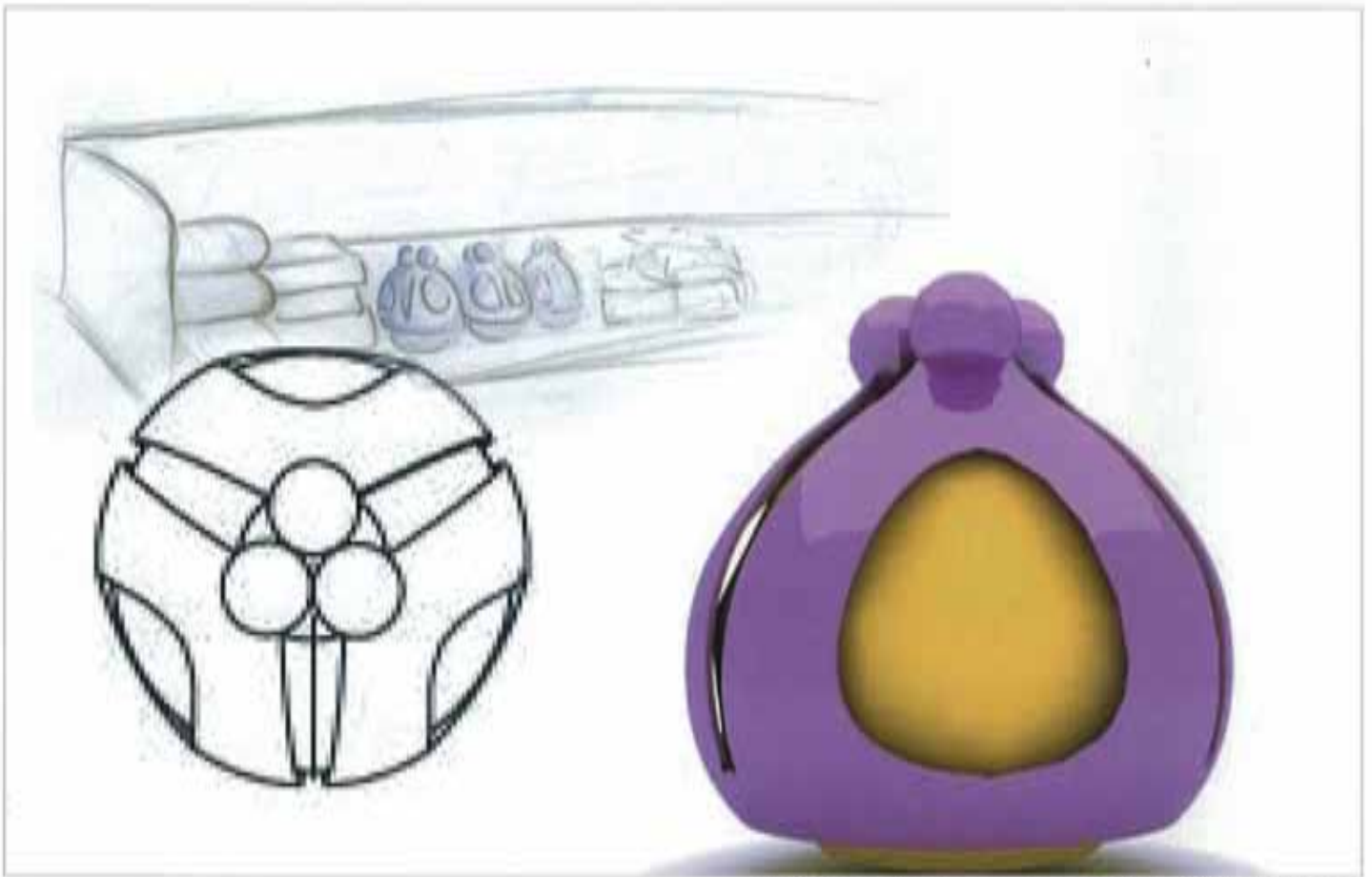

ESRA RENÇBER- AYŞEGÜL SOMUNCU



AĞIZ KOKUSU VE AĞIZ BAKIMI İÇİN İKİ FARKLI TÜP HAZNESİNİ BİR KANALDA BULUŞTURAN AĞIZ SPREYİ TASARIMI



ONURSAL UTKU GÜLISTANOĞLU- NURULLAH KAYA



Poco tabanca ve hazne bölümü olarak iki parçadan oluşuyor. Tabanca kısmı, hazne gövdesinin yanlarında iki sürgü kanalı boyunca aşağıya itilerek kremi emen hortum sisteminin üzerine oturtuluyor ve çalışmaya hazır hale geliyor.



Arka kısımdaki yukarı-aşağı hareketli parça, yukarıdan basıldığı zaman tabancanın aşağı hareketini 3 farklı kademede kısıtlayarak sıkılan krem miktarını kontrol altına almamızı sağlıyor. Böylece doz ayarlanmış olup kremlerin fazla kullanımlarından ötürü oluşan problemlerin önüne geçilmiş oluyor.



CANDAŞ AYDAR



DENİZ YILMAZ - NURAY IŞIK

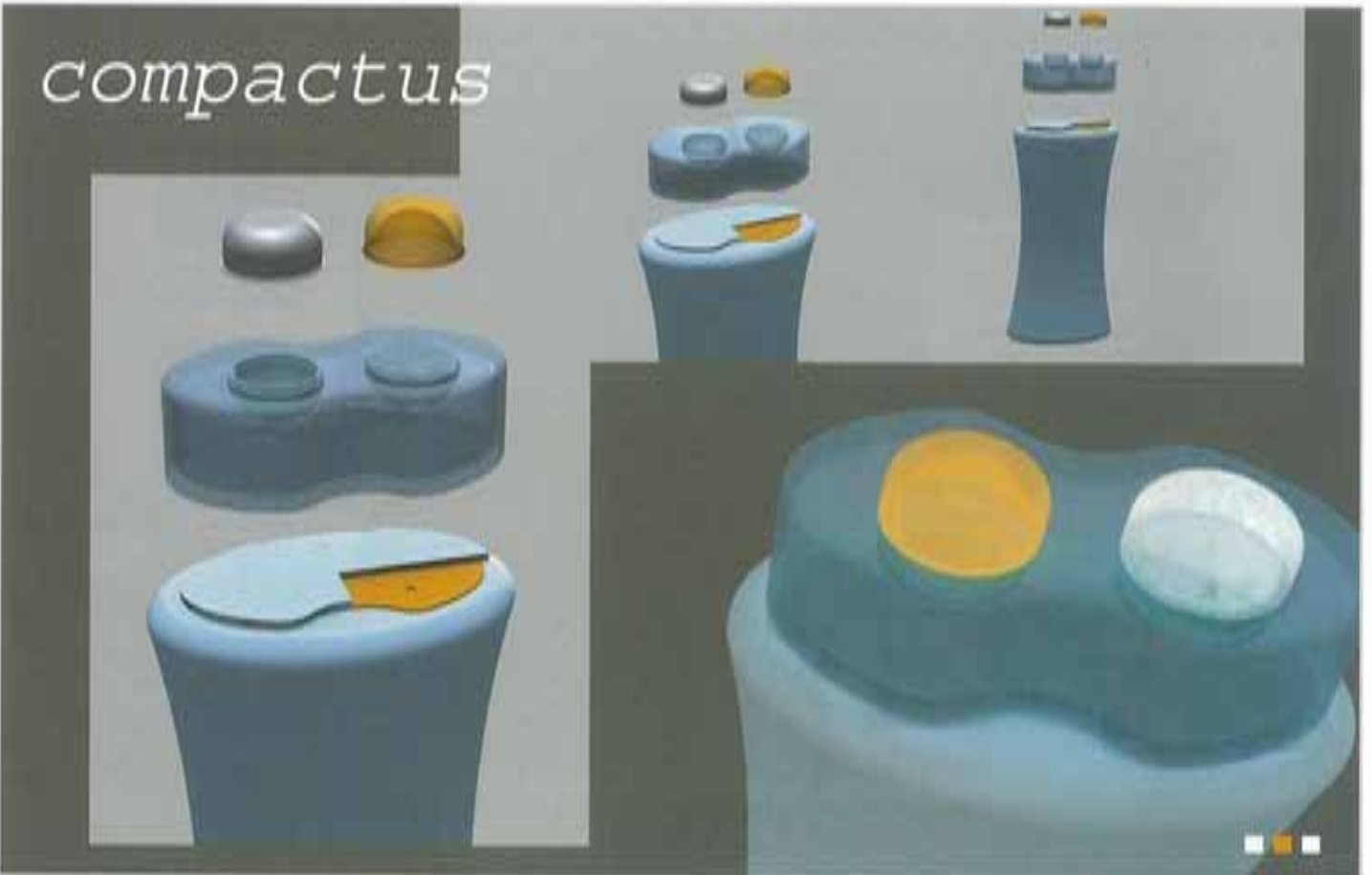

OYA EŞENLİ- DERYA MERİÇ

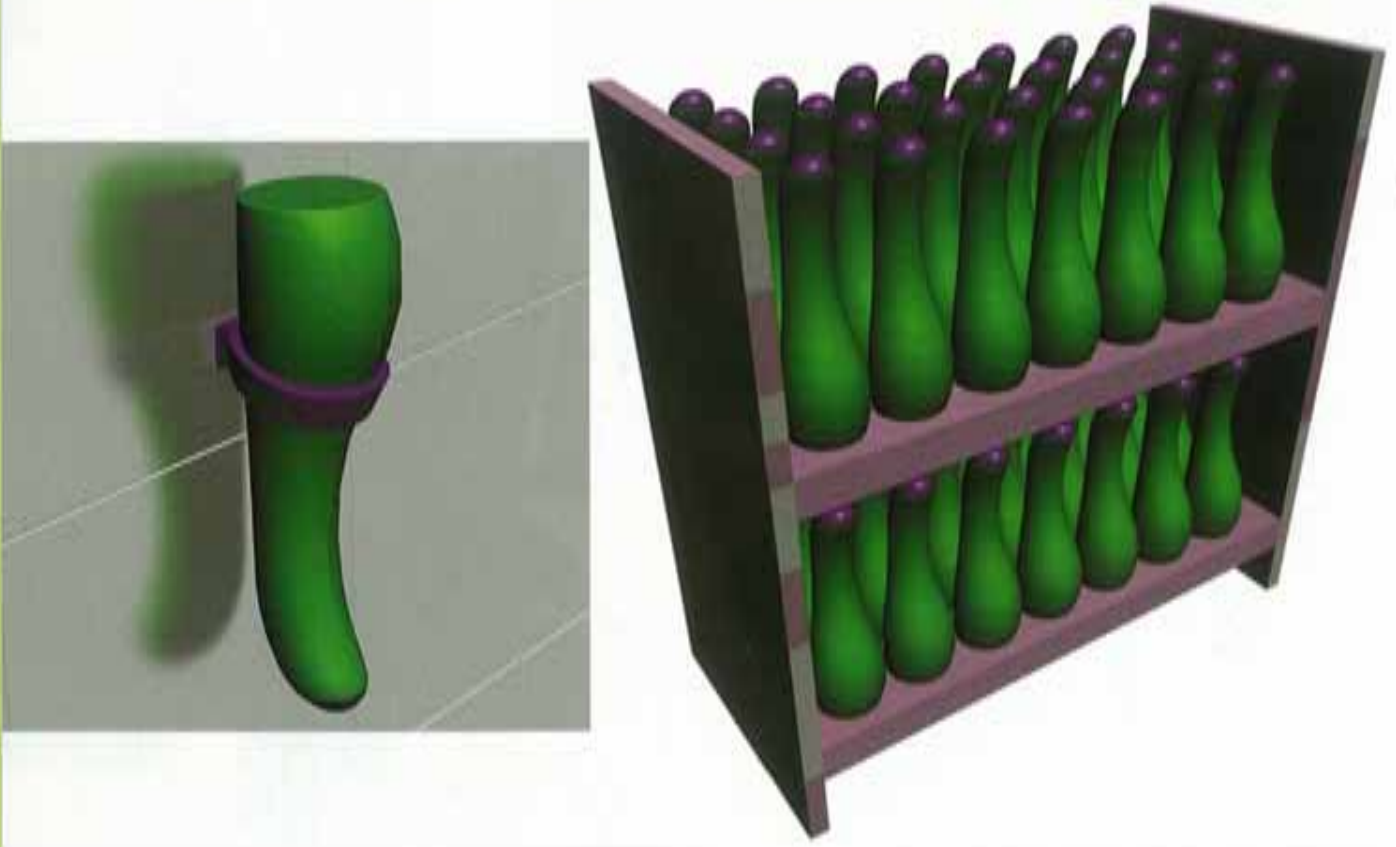

KEREM DİNLER- NURİYE HANDE ŞAHİN

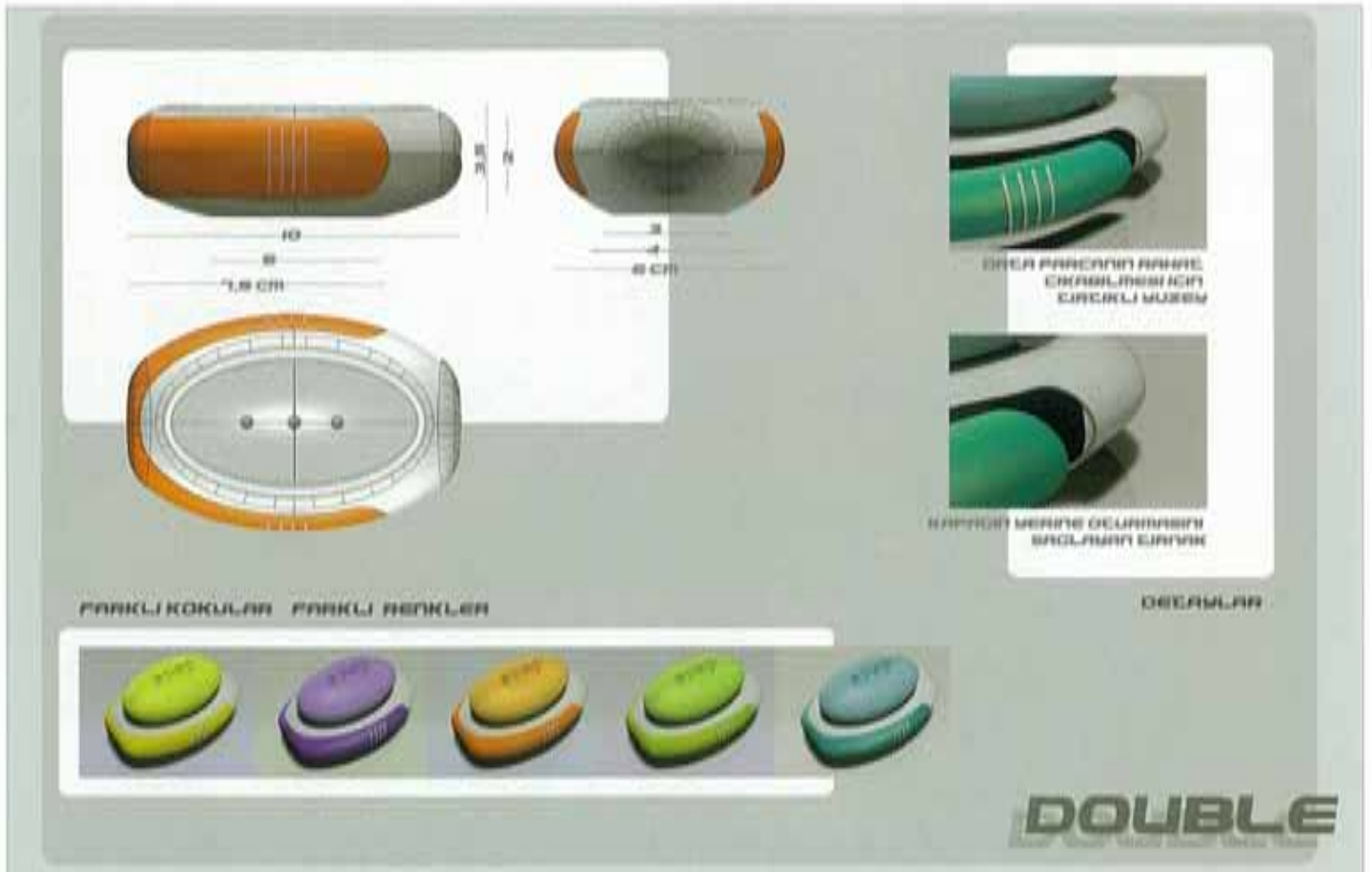

MİNE BİLGÜTAY- DUYSAL TÜTÜNCÜ- HANDE AYANOĞLU



1



2



3



TEBERDAR GÜRBAY- ŞENOL DOĞAN



KREM LOSYON TARZI ÜRÜNLERİN HEM KABINDAN ALINMASINI HEM DE ALINAN MİKTARININ DOZLANMASINI SAĞLARKEN ETRAFA BULAŞMASINI ENGELLEYEN AMBALAJ TASARIMI

NURULLAH KAYA



SÜHA SÜZEN- OZGKIOUR MOUSTAFA TSAOUS



çıkartılabilir alüminyum poşetli şampuan...

YKA 8754

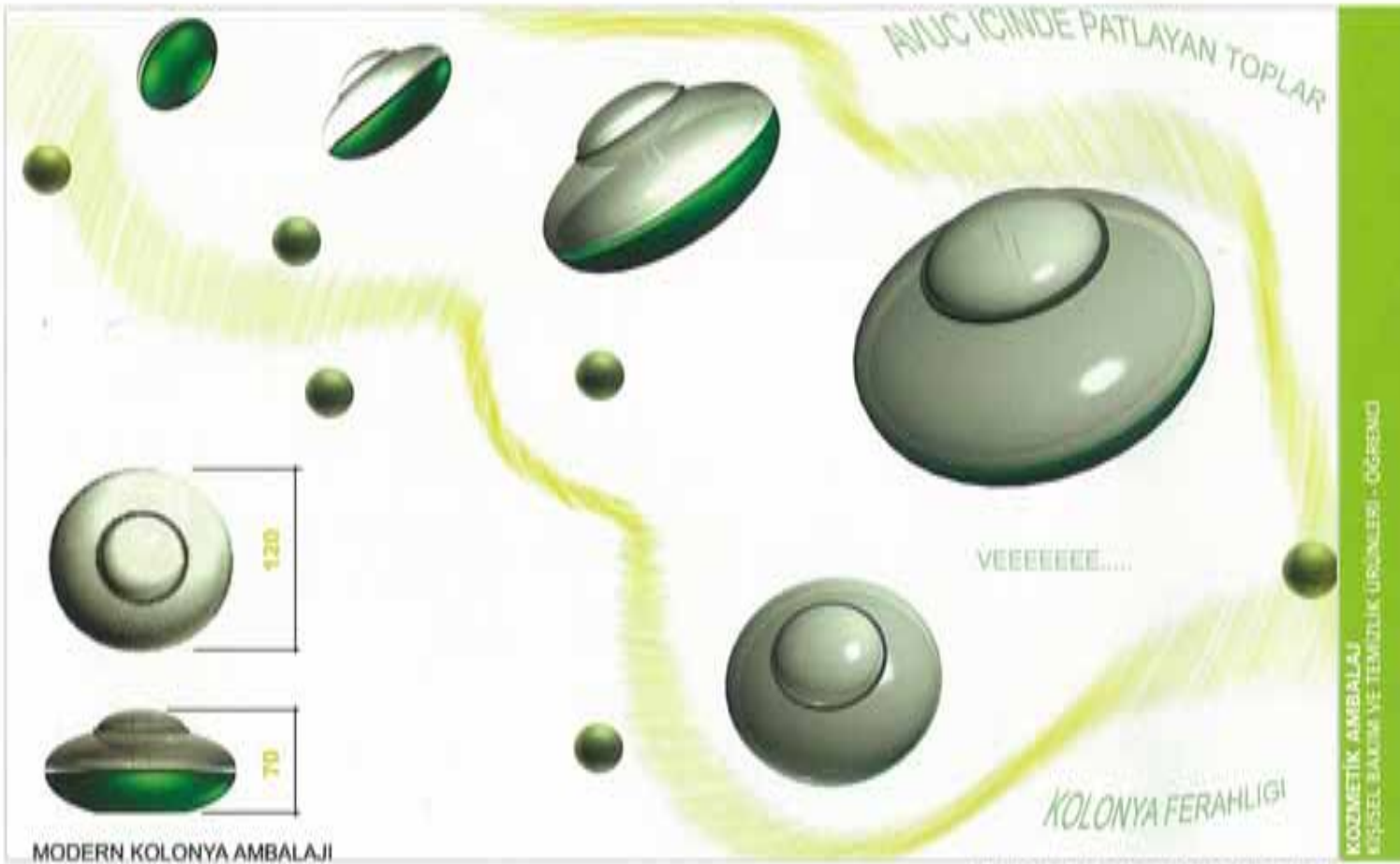

ZEYNEP CEREN KIPÇAK



UMUT POYRAZOĞLU

RUJ GÜNÜMÜZÜ GELENE DEK PEK ÇOK AŞAMADAN GEÇMİŞ KADIN
GÜZELLİĞİNE KATKIDA BULUNMUN EN ÖNEMLİ MAKYAJ MALZEMESİDİR.

URUNDE, ÖNCELİK RUJUN RAHAT TUTULMASI VE SÜRÜLMÜNÜN RAHATLIĞI
BU NAYEDE DUDAKTAN TAŞMA GİBİ İSTENMEYEN ETMENLERİN ORTADAN
KALKMASI HEDEFLENMİŞTİR.

TEMEL OLARAK PARMAK HAREKETİYLE UYGULANAN RUJDA, KULLANICI
HAKİMİYETİ ARTTIRILMIŞTIR.

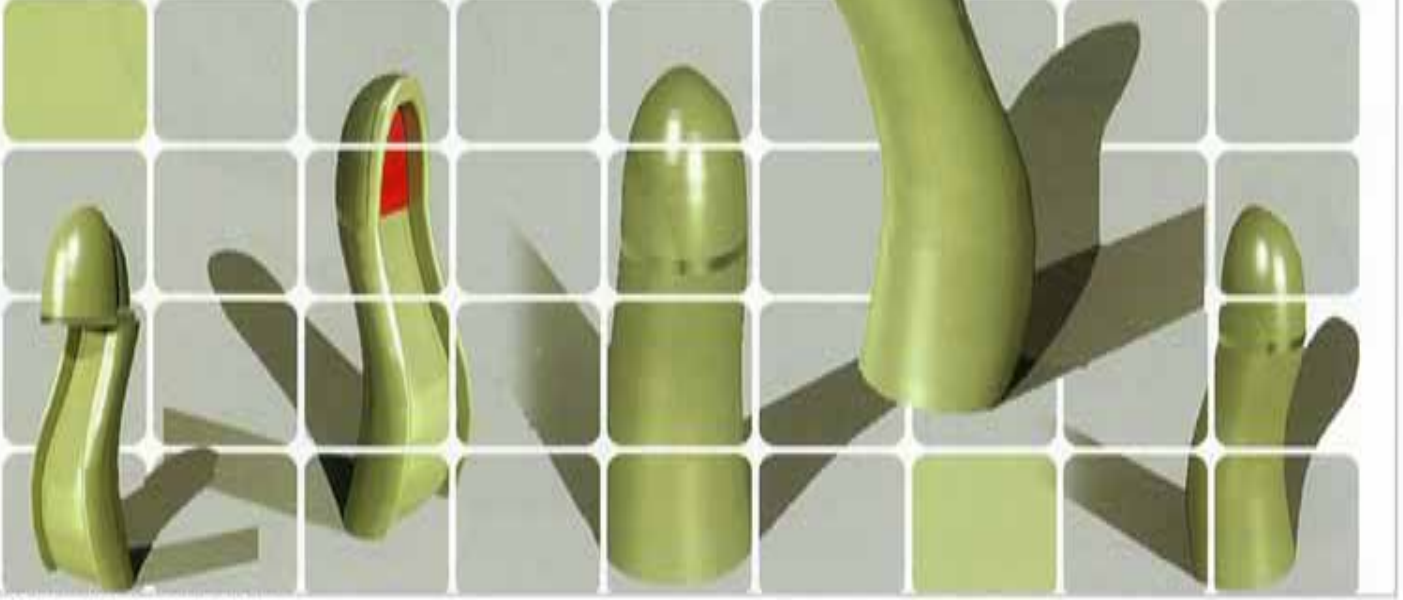

DİĞDEM ARIKÇILI



SEVİN COŞKUN- MUSTAFA EMRE OLUR

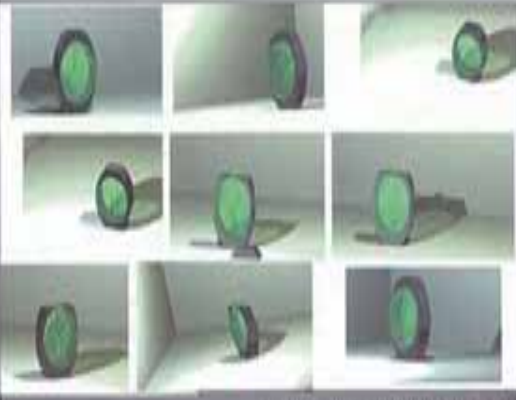

YEŞİL CAM VE CROM UYGULANMASI

3
UYGULAMA ÖRNEKLERİ



MAVİ CAM VE MAVİ METAL UYGULANMASI



RENKELİ CAM VE CAM ÜZERİNE UYGULANMASI

ASLI İPEK ÇEBİ



Sayılam plastik parfüm tüpleri metal bir uçlarından metal yatığına diğer yandan yerleştirilerek ve alt taraftan yaylarla sabitlenir.

Kareğe biçiminde kapanan yaylı stabil monte edilmiş mafsallı simetrik kollu bütçe takılması sağlarken teras katılarak bu yönde pres uygulanır. Krom kaplı paslanmaz çelik malzemenin esnekliğinden yararlanarak tüpün bütüne yaklaşıp iki yüzeyi sabitleyici ve parfümün çıkmasını sağlar.

ONUR GÜVENÇ- CEYHUN AKIN

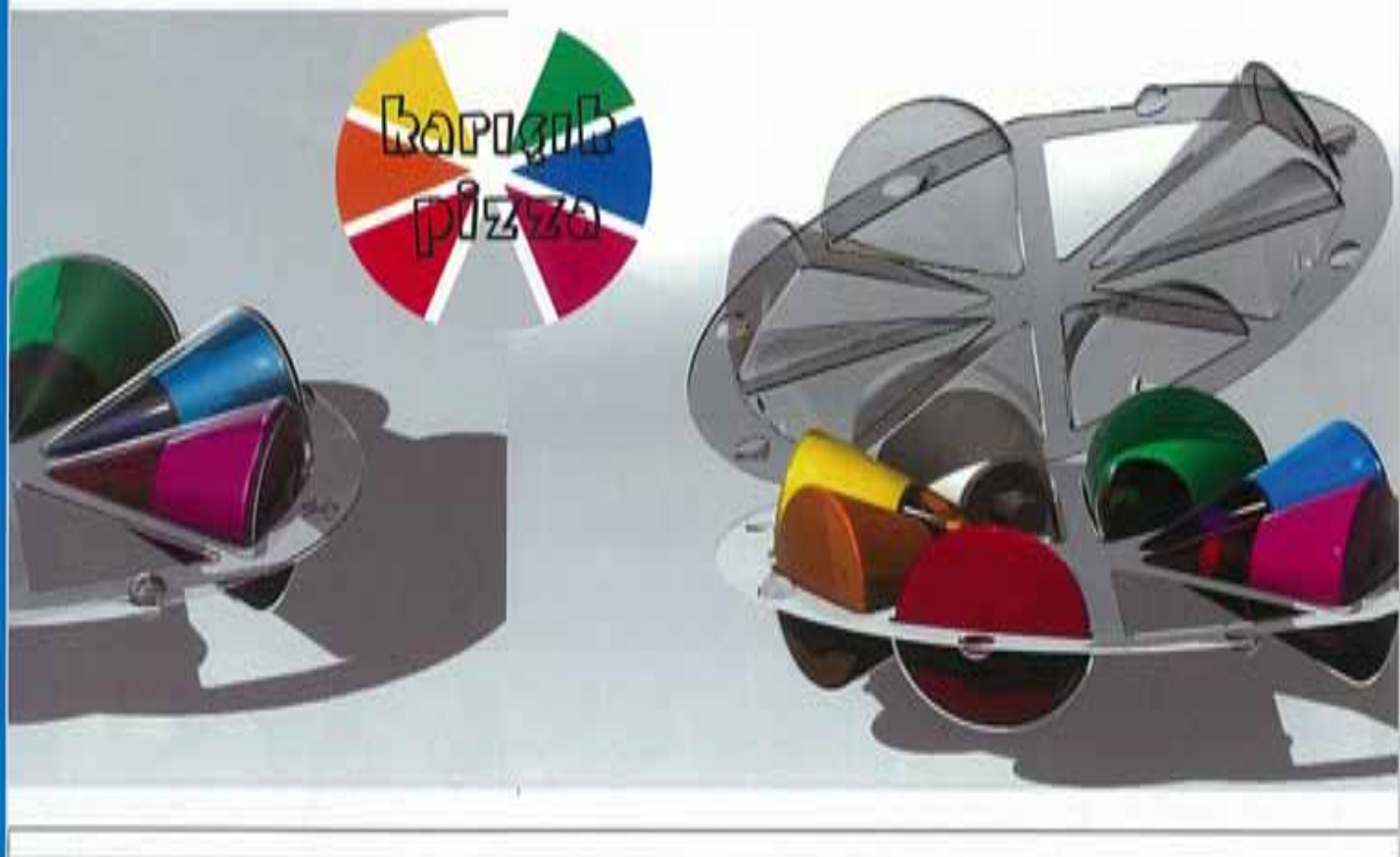

ZELİHA SILA YIĞİT

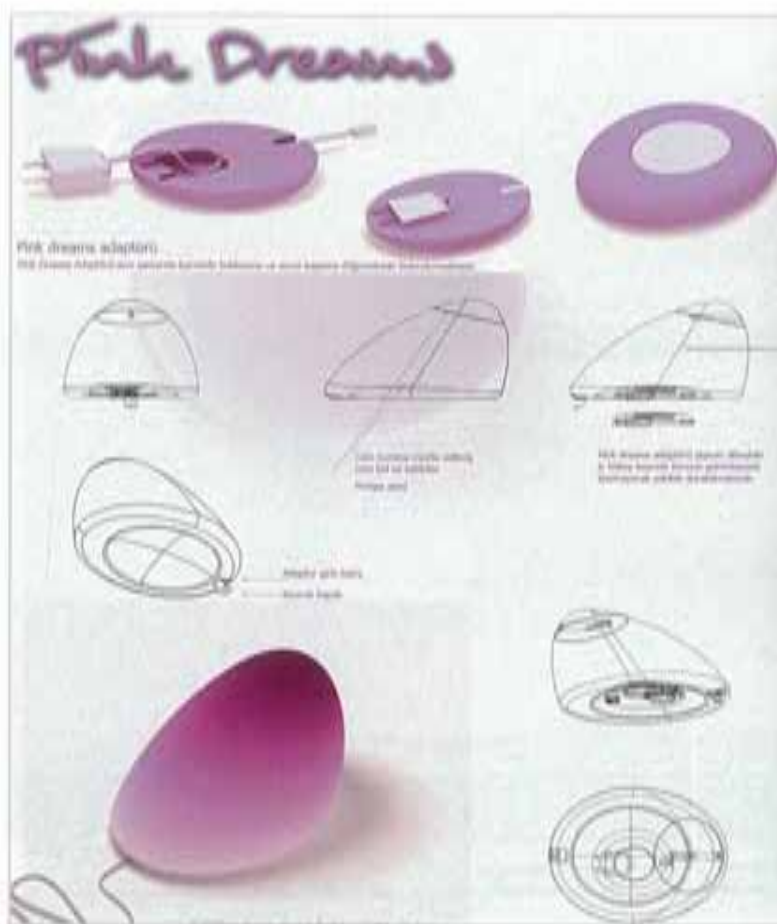

ERTUNÇ VATANPERVER

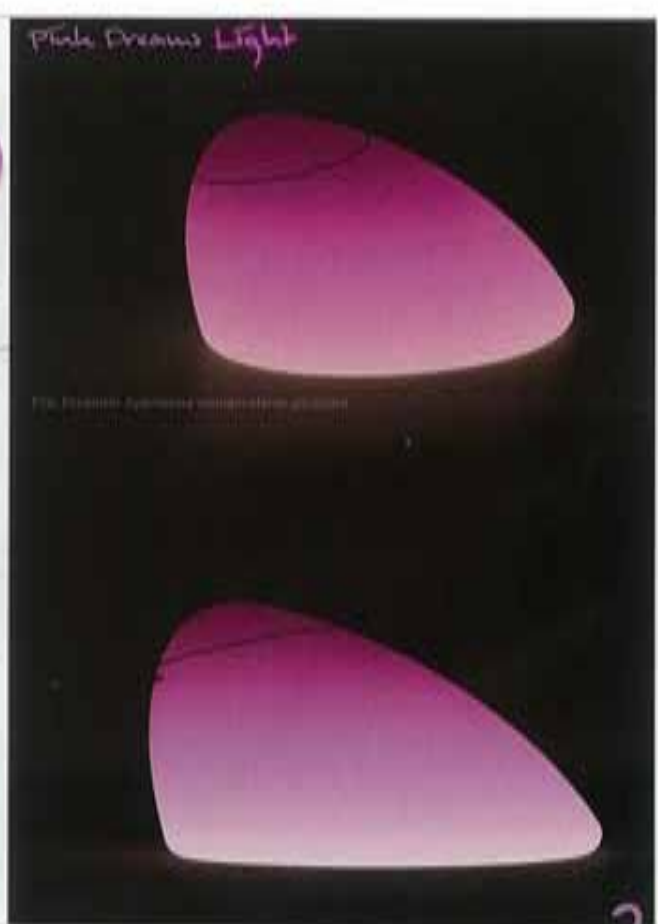



AYDIN MUTLU

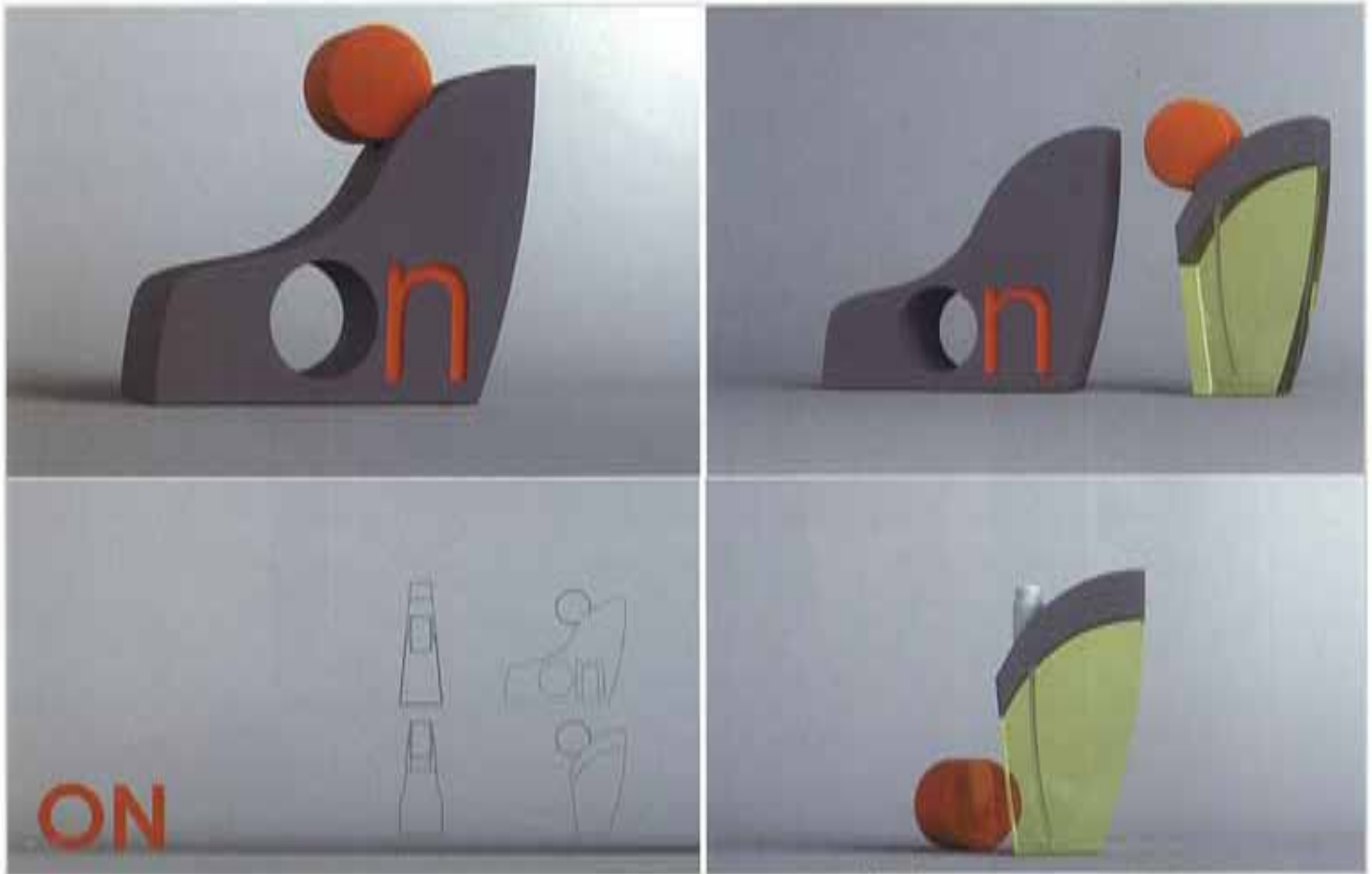

ÜMİT KARACA- MEHMET KINDİ

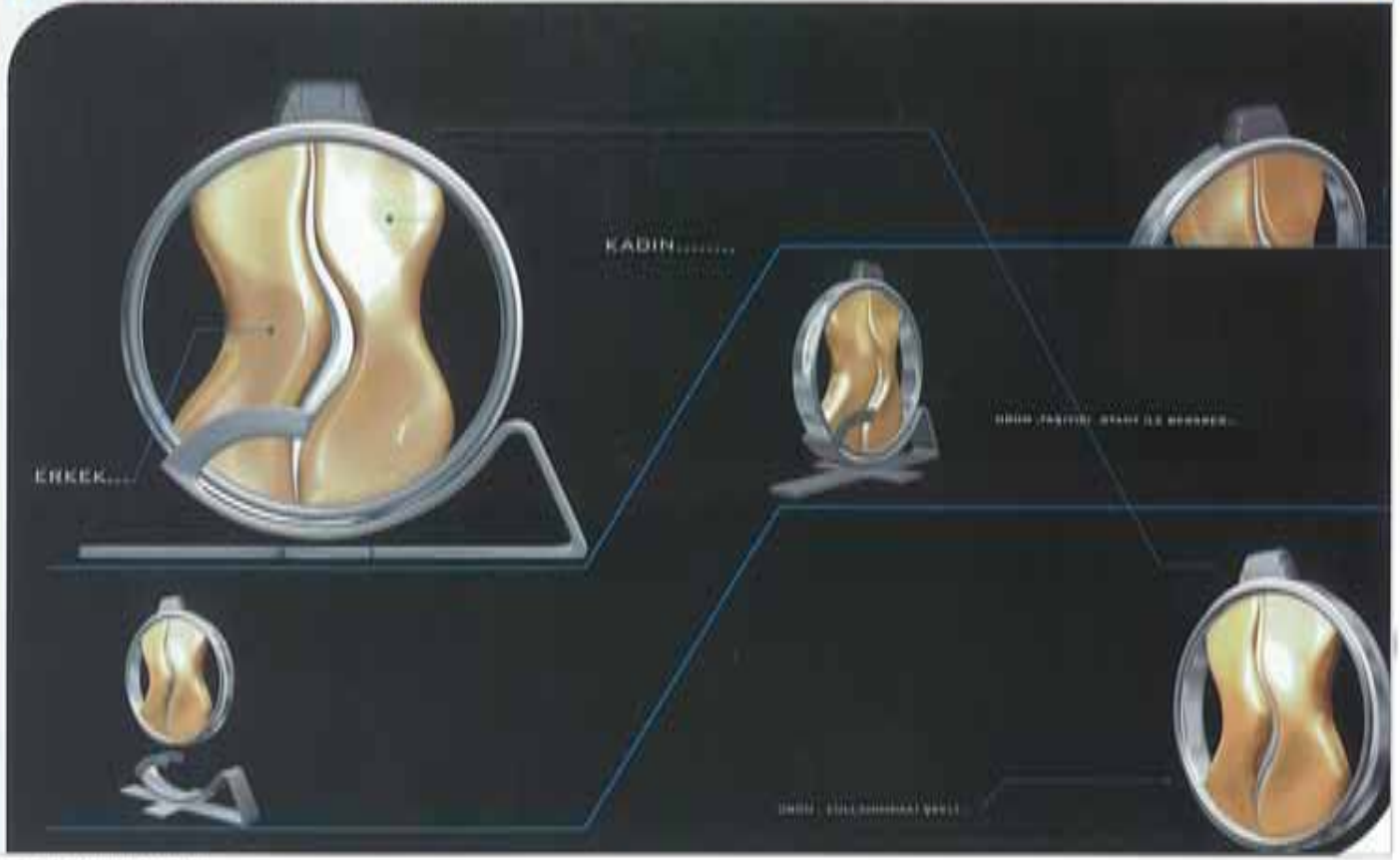

ÖZCAN DENİZ

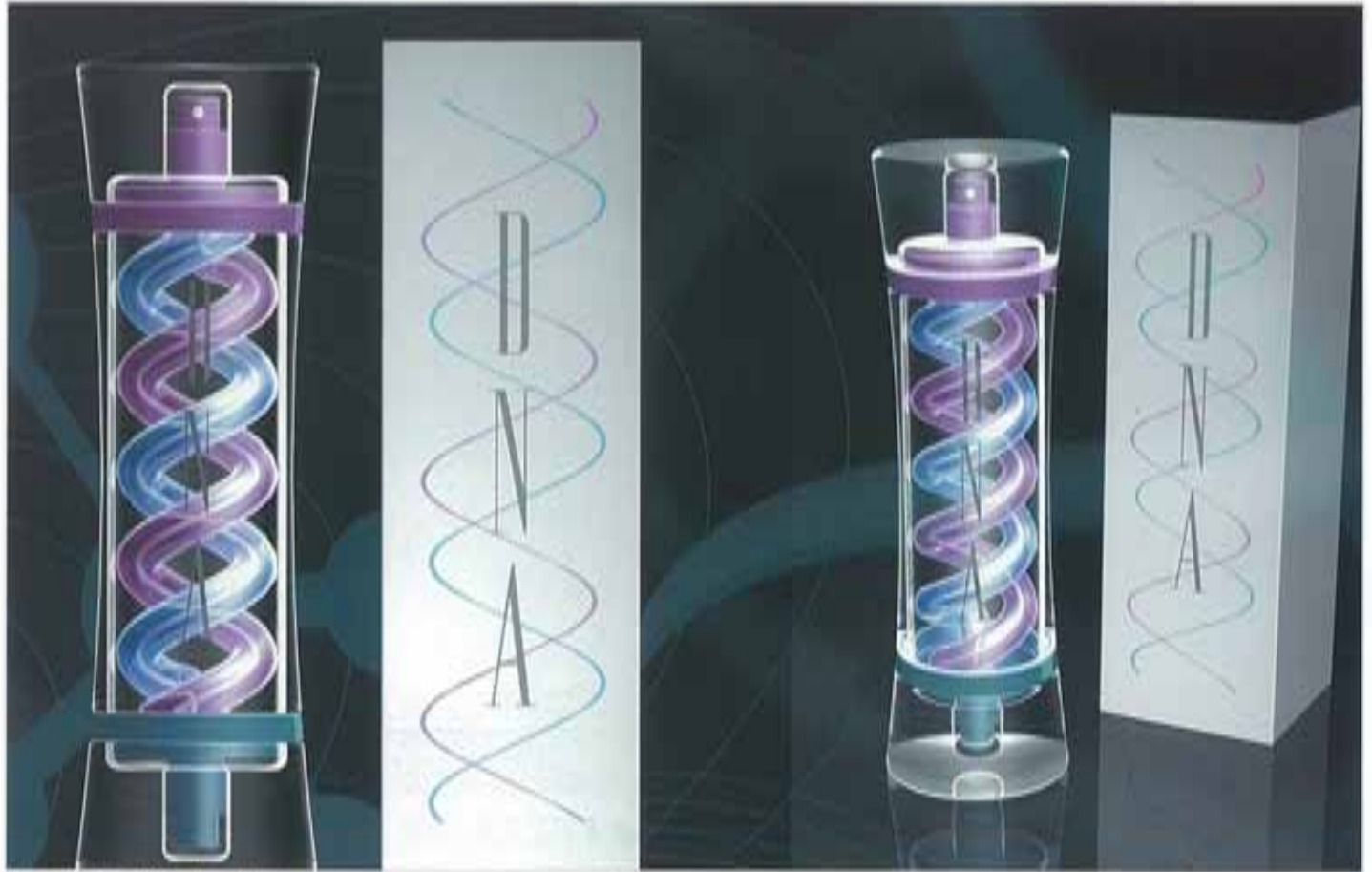

CENGİZ İĞLİKÇİ- SENADA HASANBEYOĞLU

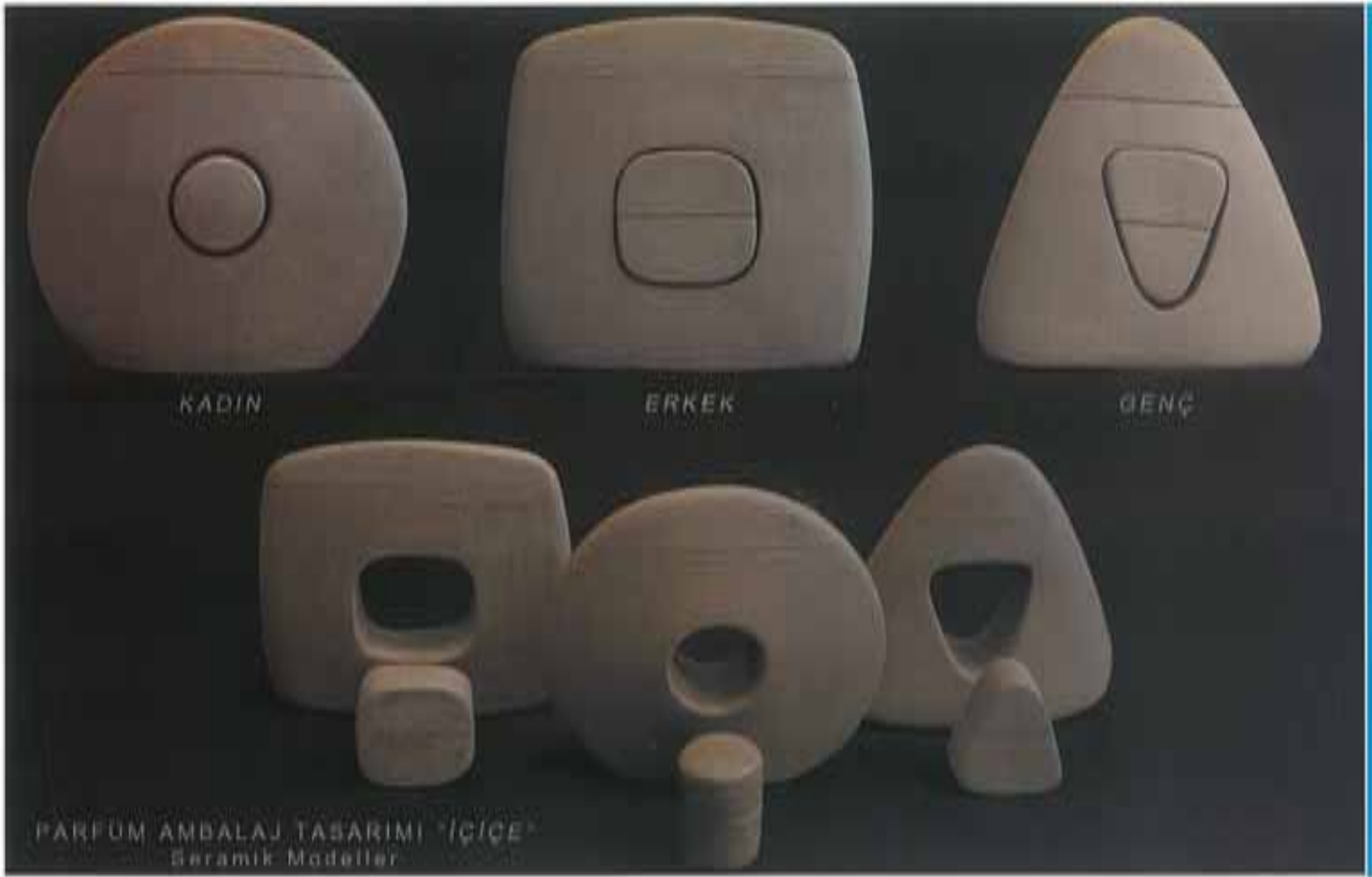

YBP 1732



ATIL KÜLÜŞLÜ



SELİM AKSU

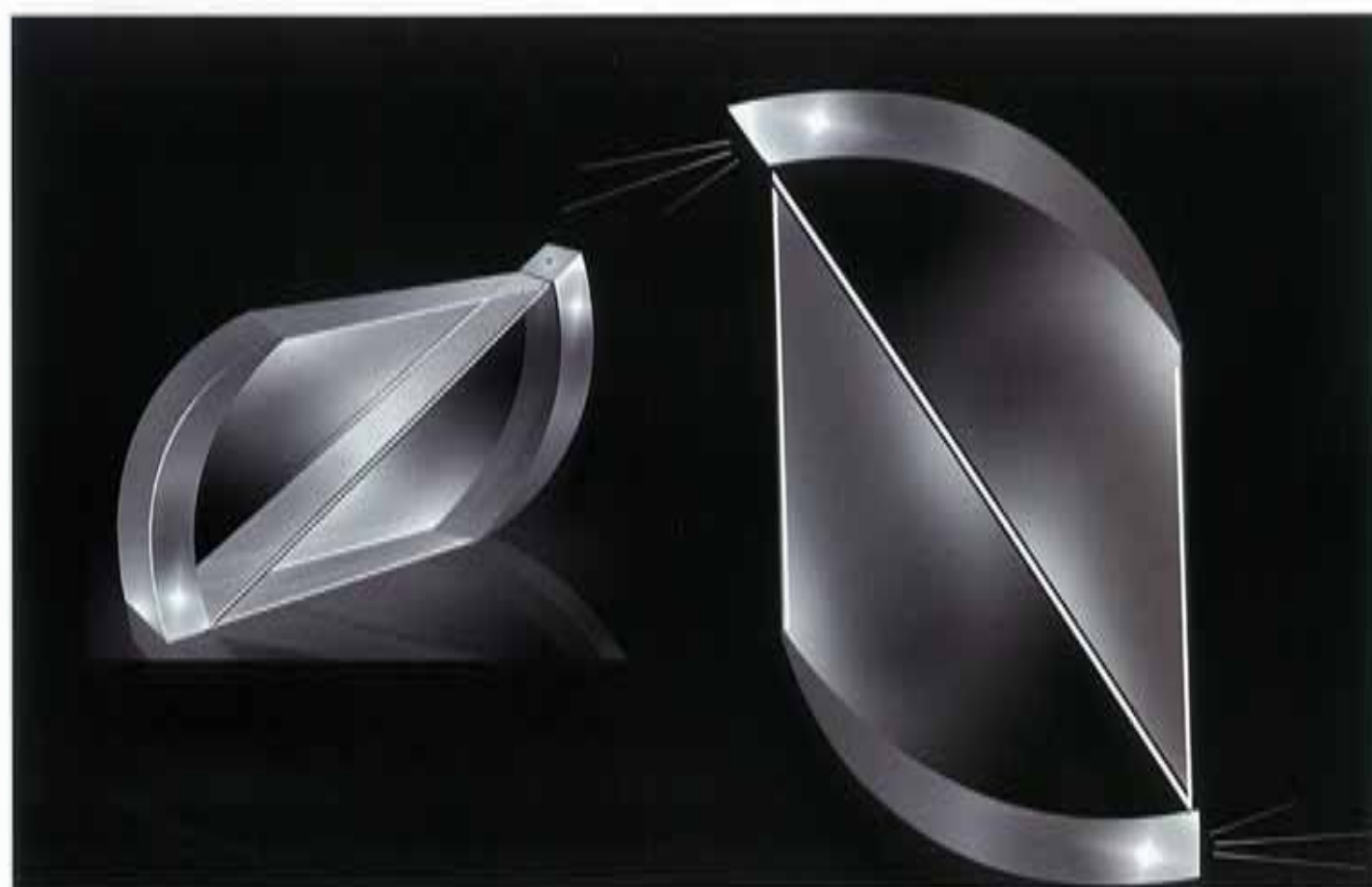

AYHAN YETGİN

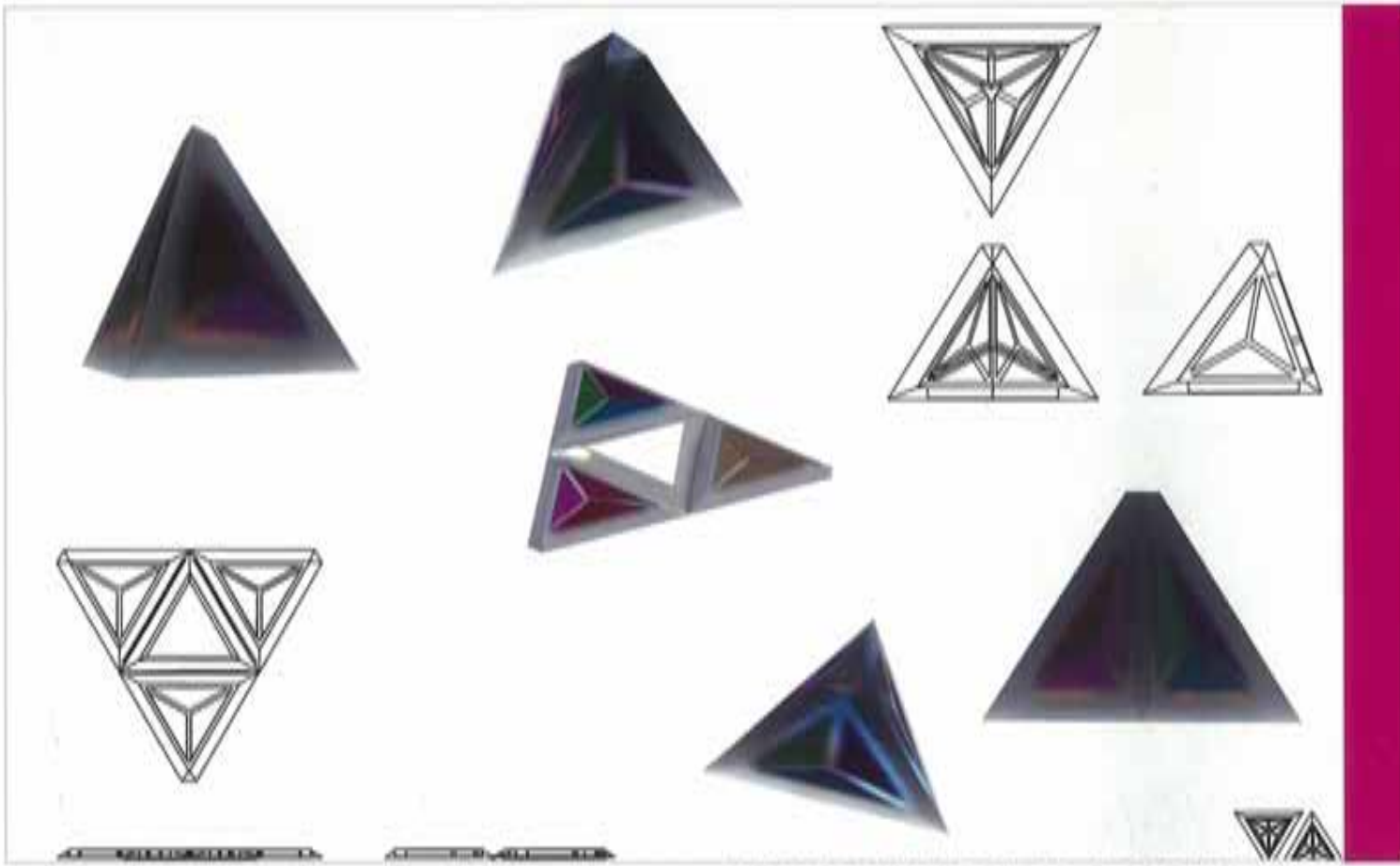

ZEYNEP RUZAN SEZER- KORAY GELMEZ

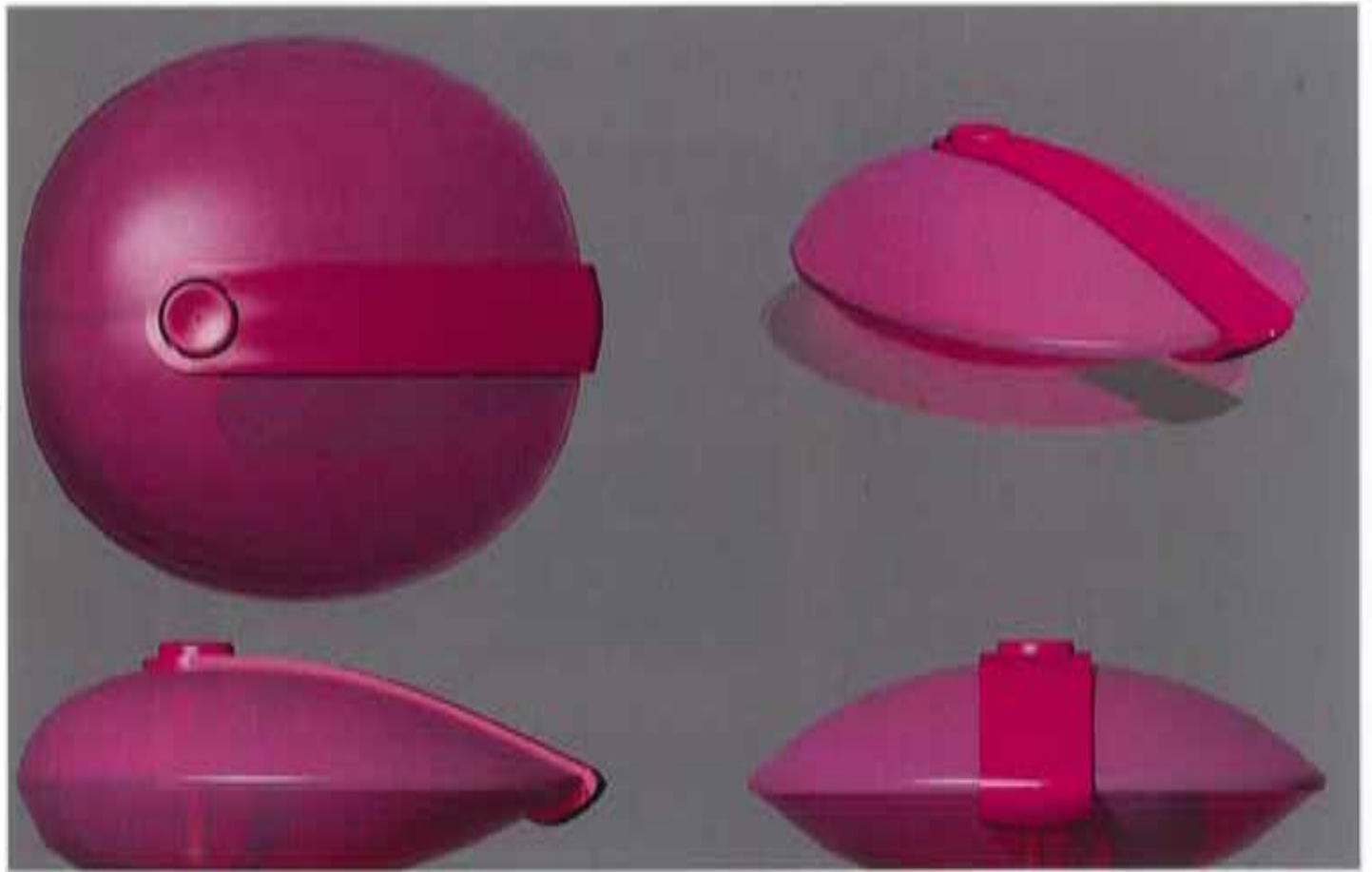

SERVET BURAK KIZILKAYA- DOĞAN KÜÇÜKAKŞIT

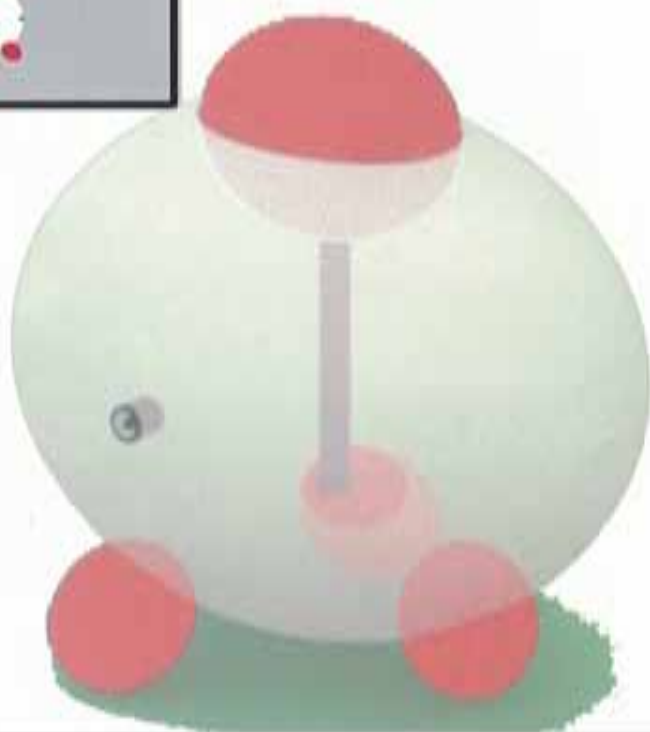
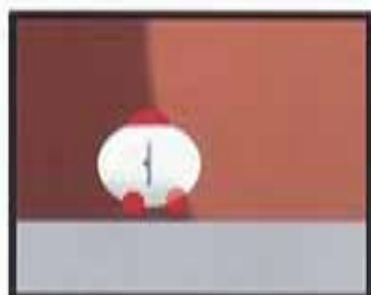
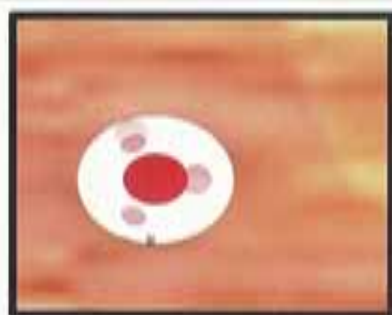

TRIBALL

BETÜL KÖMÜRCÜ



BURCU YILDIRIM



İBRAHİM EMRE GİRGİN-MUSTAFA KEMAL BARAN

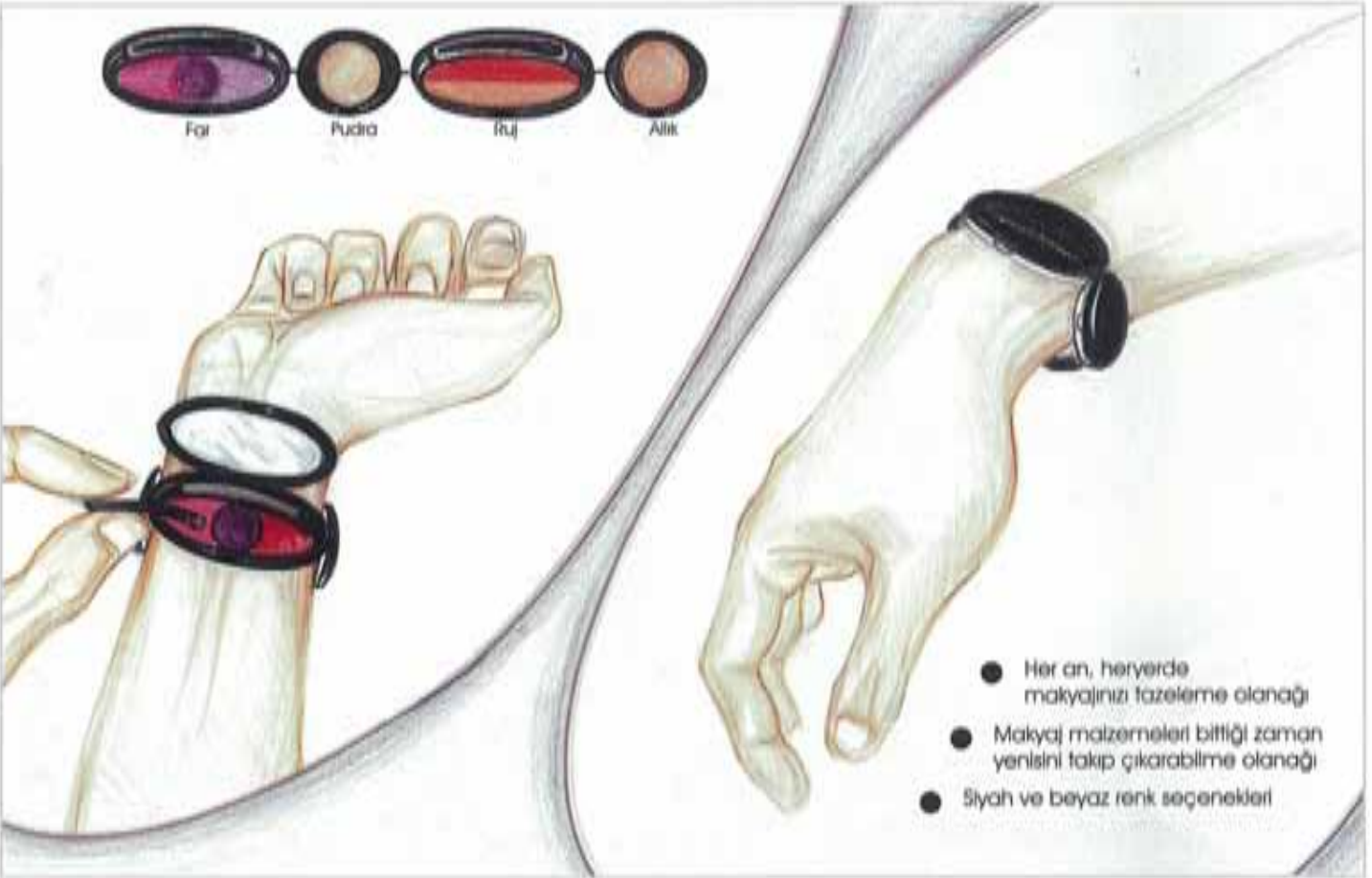

CEREN DEMİRAĞAÇ



TOP



FRONT



LEFT



FATMA HANDE KÖPRÜLÜ



DSC 0362

IN'NOUT



MVA 3759

uni-corn

1



2

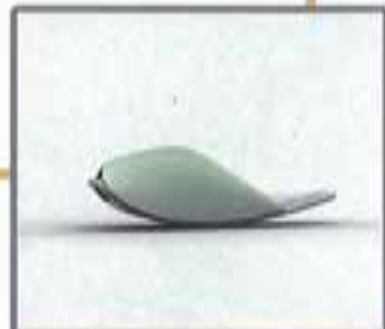

CANDAŞ AYDAR

DROP

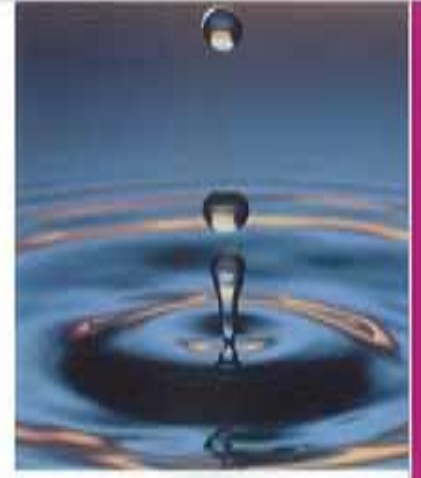

TUĞÇE KARACA

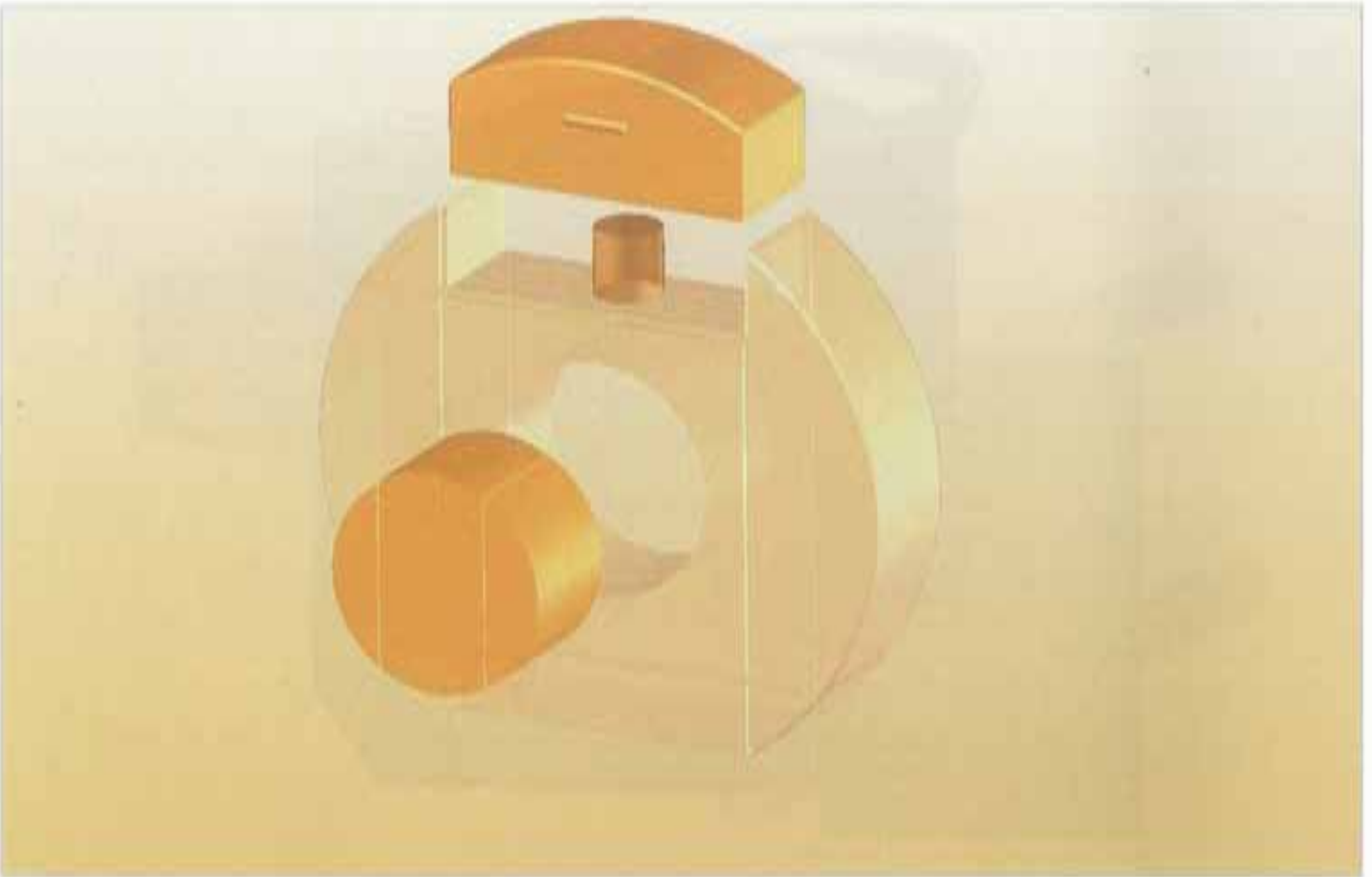

ŞDL 2703



RENKLER VE YANSIMA UZERINE FARKLI
BIR YAKLASIM...

SİNEM DURUKAN-EDA KÖSE



SEVGİ SARIKAYA



UMT 0195

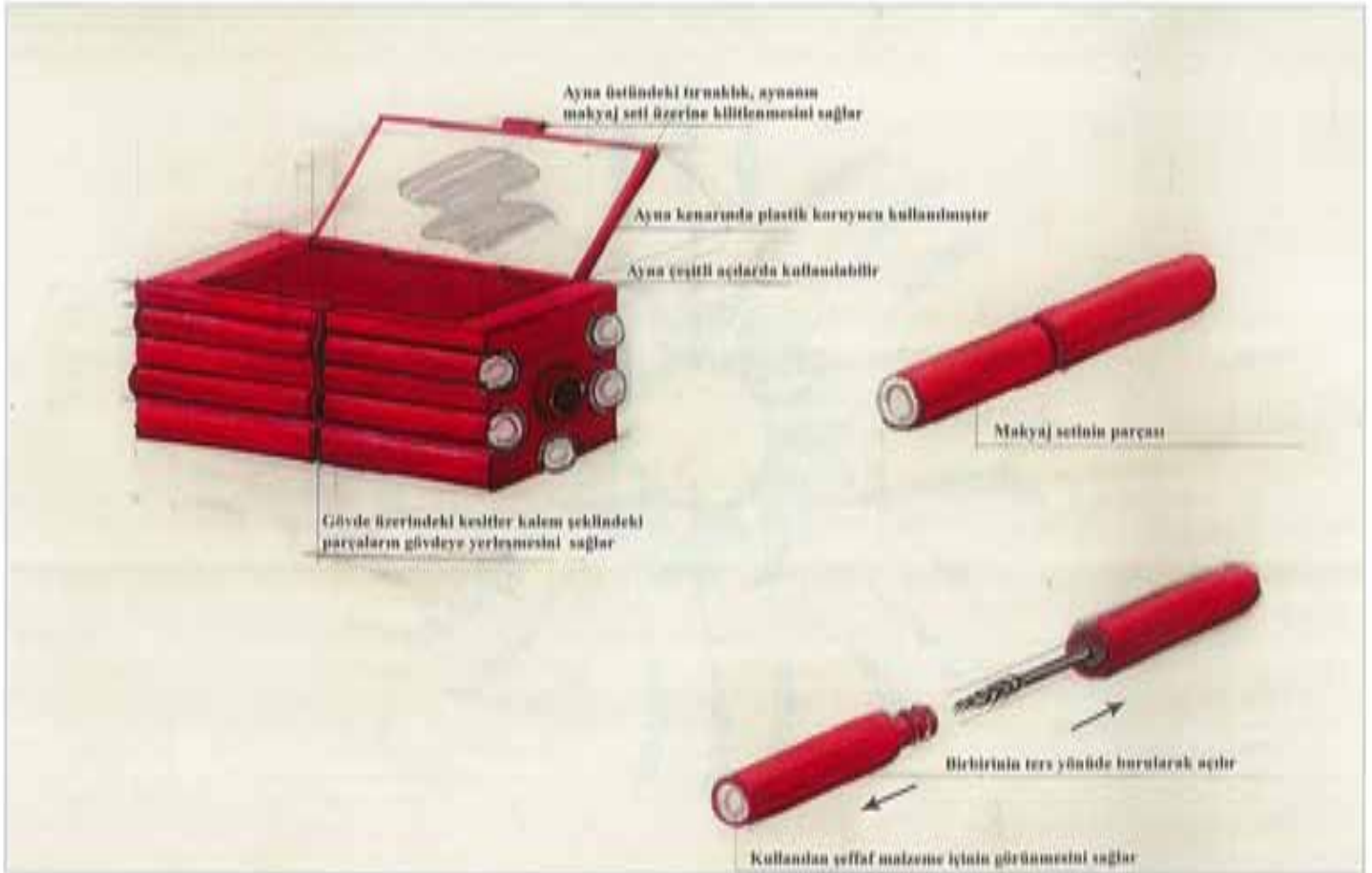

AYLA KOZAKÇILAR

ELLIPSE



ROLL-ON DEODORANT

ELLIPSE



ALPER KARADOĞANER- GÖKTÜRK TOPUZ

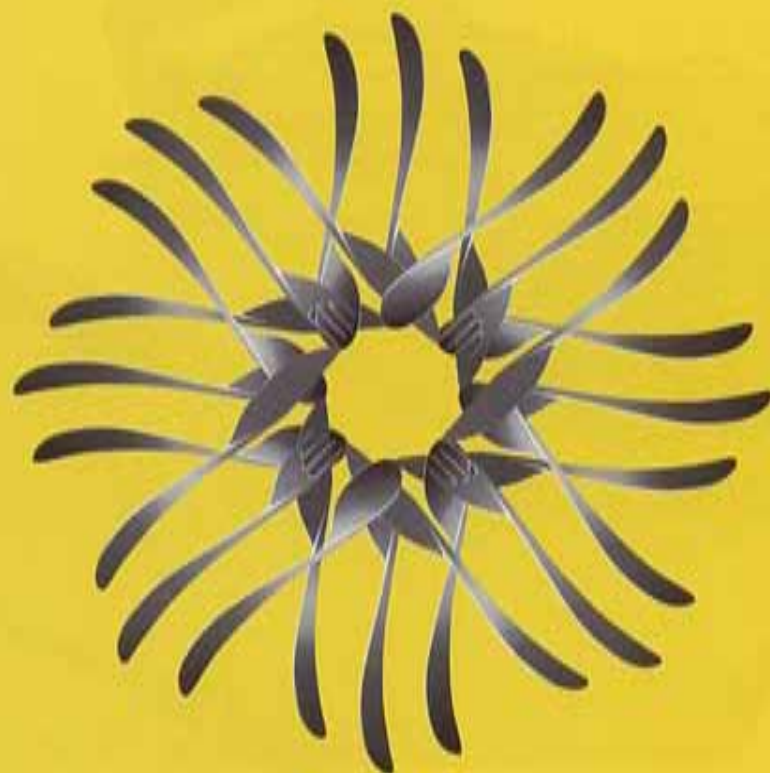



AKLINDAN NELER GEÇİYOR ?
WHAT DO YOU HAVE IN YOUR MIND?

ENDÜSTRİYEL TASARIM YARIŞMALARI KATALOĞU
CATALOG OF INDUSTRIAL DESIGN COMPETITIONS

İMMİB 2006

İMMİB

**İstanbul Maden ve Metaller İhracatçı Birlikleri
Genel Sekreterliği**

Çobançeşme Mevkii, Sanayi Cad. Dış Ticaret Kompleksi A Blok 34197 Yenibosna- Bahçelievler/İSTANBUL

Tel: +90 212 454 00 00

tasarim@immib.org.tr www.immib.org.tr

İMMİB